

# TELESKOOPREDEL

2,0 m, 2,6 m, 3,2 m, 3,8 m

Kasutusjuhend  
Originaaljuhendi tõlge

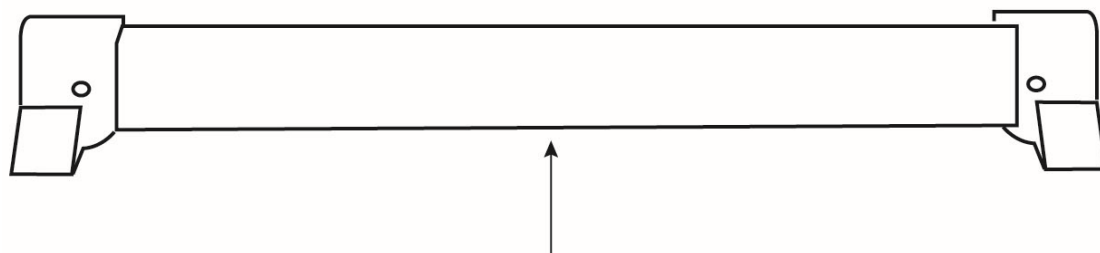
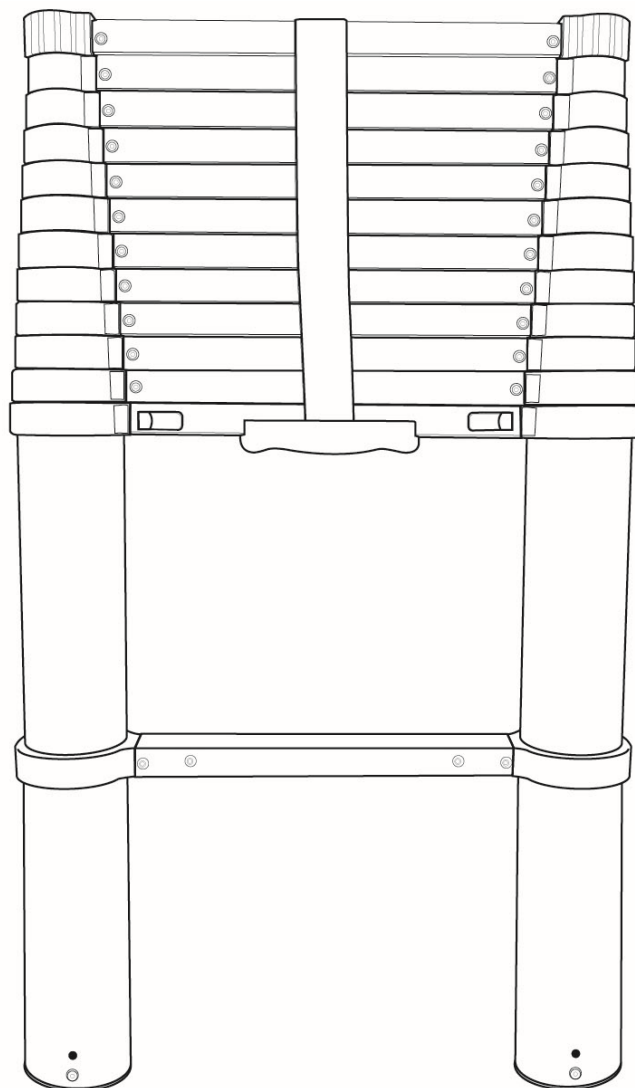

Joonisel on kujutatud 3,8 m ja 3,2 m redelit. 2,0 m ja 2,6 m redeliga ei ole kaasas tugialust.

# ⚠ HOIATUS ⚠

## LOE KASUTUSJUHEND TÄHELEPANELIKULT LÄBI NING HOIA HILISEMAKS VAJADUSEKS ALLES.

**HOIATUS!** Selles kasutusjuhendis ja redelil olevate hoiatuste ja juhiste eiramine võib põhjustada kehavigastusi või surma.

### KASUTUSOTSTARVE

Teleskoopredel on valmistatud ja mõeldud kodus kasutamiseks, ronimise abivahendiks kodus ja aias ning hobidega seoses.

Redel ei ole mänguasi. Lapsi tuleb jälgida, et nad redeliga ei mängiks.

Kasuta redelit ainult kasutusjuhendis kirjeldatud viisil. Igasugune muu kasutusviis loetakse väärkasutuseks ning see võib põhjustada varalist kahju ja kehavigastusi või isegi surma.

### ENNE KASUTAMIST

VEENDU, ET OLED REDELI KASUTAMISEKS PIISAVAS KEHALISES VORMIS. TEATUD TERVISESEISUNDITES VÕI RAVIMITE, ALKOHOLI VÕI UIMASTITE MÕJU ALL VÕIB REDELI KASUTAMINE OLLA OHTLIK.

Enne redeli kasutamist kontrolli, kas kõik lukustusmehhanismid toimivad laitmatult. Kui mehhanism ei tööta laitmatult, siis ära redelit kasuta.

Redeli kasutamise ajal kanna keha ligi hoidvaid rõivaid, eemalda ehted ning seo pikad juuksed kinni.

Kanna redelile ronides alati sobivaid jalatseid: madalad, kuivad ja muustrilise põhjaga kingad, mille paelad on hoolikalt kinni seotud.

Veendu, et pind, mille vastu redeli toetad, suudab taluda redeli, kasutaja ja kasutajaga kaasas olevate esemete koguraskust.

Uksed (v.a tuletõkkeuksed jms), aknad ja muud sisenemis-/väljumisalad tuleb redeli kasutamise ajaks kas lukustada või neid tuleb valvata.

Kõikvõimalikud segavad tegurid tuleb välistada nii palju kui võimaik. Püstita teleskoopredel alati nii, et sellele pääseb takistamatult juurde.

Kui transpordid redelit katuseraamil või autokastis, siis veendu, et see on õigesti paigutatud ning kahjustuste vältimiseks kinnitatud.

Redel tuleb kättesaamisel üle kontrollida ning enne igat kasutuskorda tuleb veenduda, et kõik osad on töökorras ja toimivad laitmatult. Selleks kasuta kontrollnimekirja, mille leiad kasutusjuhendi osast „**Enne kasutamist: riskide hindamine**“.

Kontrolli iga tööpäeva alguses visuaalselt, ega redel pole kahjustatud ning kas seda on ohutu kasutada.

Eemalda redeli küljest kogu mustus nagu nt kuivamata värv, pori, õli ja lumi.

Kui redel on profikasutuses, tuleb seda regulaarselt kontrollida.

Enne redeli tööks kasutamist tuleb teha riskihindamine, järgides asukohariigi asjakohaseid seadusi ja eeskirju.

Kontrolli, kas redel on kavandatud rakenduseks sobiv. Kui kahtled, küsi nõu asjatundjalt.

Ära kasuta kahjustatud või muul viisil kõlbmatut redelit.

### REDELI PAIGUTAMINE JA PÜSTITAMINE

Enne tööalale minekut veendu, et redel on täielikult kokku pandud, kõik lukustusmehhanismid lukustunud ning redel täiesti puhas. Püstita redelit ja pane seda kokku ainult turvalisel tööalal. Ära teisalda redelit, mis on püstitatud (s.t ei ole kokku pandud).

Paiguta redel ainult ühtlasele, horisontaalsele ja liikumatule pinnale.

Redelit paigutades arvesta nt jalakäijate, sõidukite või ustega kokkupõrkamise ohtu. Turva tööalal olevad ukсед (v.a avariiväljapääsud) ja aknad, kui võimalik.

# ⚠ HOIATUS ⚠

## LOE KASUTUSJUHEND TÄHELEPANELIKULT LÄBI NING HOIA HILISEMAKS VAJADUSEKS ALLES.

Tee kindlaks tööalal olevad kohad, kus on elektrilöögioht, nagu nt pea kohal paiknevad juhtmed vm katmata elektriseadmed. See redel ei isoleeri ega kaitse elektrilöögi eest.

Redeli tohib toetada ainult redelijalgadele ja horisontaalasendisse, mitte astmetele ega pulkadele.

Ära kunagi paiguta ega kasuta redelit libedal(e) pinnal(e) nagu nt jää, läikivad pinnad või väga määrdunud kõvad pinnad, kui esmalt pole rakendatud vajalikke lisaabinõusid, mis väldivad redeli libisemist või tagavad määrdunud pinna piisava puhtuse.

Redel tuleb püstitada õigesse asendisse nii, et see toetub õige nurga all (kaldenurk umbes 1:4), astmed või pulgad horisontaalselt (nt 1 meetri kaugusel seinast juhul, kui redel pikendatakse 4 meetri kõrguseni).

Aseta redel alati vastu tasast ja kõva pinda ning enne kasutamist kinnita see korralikult nt koormarihmaga vm asjakohase kinnitusvahendiga.

Enne redeli kasutamist tuleb lukustada iga pikendatud astmeosa lukustusmehhanism.

Ära kunagi püüa redelit teisaldada ega muuta selle asendit, kui oled ise redeli peal.

### REDELI KASUTAMINE

Ära ületa redeli max lubatud koormust, mis on 150 kg.

Redelit tohib korraga kasutada ainult üks inimene.

Redelit tohib kasutada ainult kergeks ja lühiajaliseks tööks.

Elektritöödeks tuleb kasutada voolu mittejuhtivat redelit. See redel ei sobi elektritöödeks, kus on tegemist voolu all olevate osadega, kuna redel juhib voolu ega kaitse elektrilöögi eest.

Ära kunagi püstita ega kasuta redelit tagurpidi. Alumine osa peab alati kindlalt maha toetuma.

Ära kasuta redelit õues rasketes ilmastikutingimustes nagu näiteks tugeva tuule või sademete käes.

Ära jäta pikendatud redelit järelevalveta.

Rakenda ettevaatusabinõusid, mis ei lase lastel redeliga mängida.

Ära pane astmetele mingeid tööriistu ega muid esemeid, samuti ära riputa midagi redeli külge.

Redelit kasutades peavad kaasaskantavad tööriistad olema kerged ja hõlpsasti käsitsetavad.

Ole alati näoga otse redeli poole ning üles ja alla ronides hoia kindlalt kinni.

Ära libista end alla redeli külgpuid pidi. Roni üles ja alla alati ettevaatlike ja läbimõeldud liigutustega.

Hoia redeliga kogu aeg kolme kokkupuutepunkti, nt kaks jalga samal astmel ja teine käsi külgpuul. Kui see pole võimalik, siis kasuta eraldi täiendavat turvavarustust.

Hoia töö ajal redelist kätega kinni või kui see pole võimalik, siis rakenda täiendavaid ettevaatusabinõusid.

Ära küünita ning jälgi, et vööpannal on alati külgpuude vahel ning mõlemad jalad kogu töö vältel samal astmel.

Välidi töid, kus koormus on redeliga põiki, nagu näiteks küljelt tehtav kõva materjali puurimine (nt tellis või betoon).

Kui redel on toetatud asendis, siis ei tohi ronida selle kõige kõrgemale astmele.

Pikendatud redelit uuesti kokku pannes peab kasutaja hoidma kätt ümber külgpuu.

# HOIATUS

## LOE KASUTUSJUHEND TÄHELEPANELIKULT LÄBI NING HOIA HILISEMAKS VAJADUSEKS ALLES.

Ära seisa redeli kolmel ülemisel astmel, nii võid kaotada tasakaalu.

Ära kasuta redelit sillana.

Kui redel on toetatud asendis ning sellelt astutakse edasi kõrgemal asuvale tasapinnale, peab redel olema pikendatud vähemalt 1 m võrra mahaastumiskohast kõrgemale.

Ära astu toetatud asendis olevalt redeliilt kõrgemal olevale tasapinnale ilma täiendava turvavarustusega nagu nt koormarihm vm asjakohane kinnitusvahend.

Ära astu redeliilt maha selle küljelt.

Ära seisa redelil pikka aega järjest, vaid tee regulaarseid pause, sest väsimus on ohtlik.

Redelit kokku pannes ole ettevaatlik, et sõrmed, riided või juuksed ei jääks mehhanismide vahele. Pane kokku üks aste korraga.

## PARANDAMINE, HOOLDUS JA HOIDMINE

Pane redel täielikult kokku, sulgedes kõik astmed, ning enne hoiukohta panekut või käsitsemist kinnita hoiurihmaga.

Puhasta sobiva koduse puhastusvahendi ja pehme kuiva lapiga. Enne hoiulepanekut kuivata hoolikalt kõik osad.

Ära kunagi kasta redelit vette ega ühtegi muusse vedelikku.

Hoia redelit siseruumis, kuivas ja puhtas kohas. Ära pane redeli peale mingeid esemeid. Hoiukohta tohib panna ainult kuiva redeli.

Kaitse redelit niiskuse eest, kuna see võib redelit kahjustada.

Hoia redelit õige ots ülespidi. Alumine osa peab alati maha toetuma.

Parandus- ja hooldsustöid tohib teha ainult asjatundja, kasutades õigeid varuosi. Volitamata kolmanda osapoole valmistatud varuosade kasutamine ei ole soovitatav ning tühistab garantii.

Redeli kasutamise ajal peab redeli nurganäidu punane joon olema aluspinnaga kohakuti.

# OHUTUSTÄHISED

ROHELISE RUUDU piktogrammid kujutavad õiget kasutusviisi. PUNASE RINGI piktogrammid kujutavad väärkasutust ning need on mõeldud visuaalseks meeldetuletuseks kasutamise ajal. See ei ole siiski juhiste ja hoiatuste täielik loetelu. Kasutaja peab olema kasutamise ajal ettevaatlik, hoolikas ja rakendama tervet mõistust, et vältida kehavigastusi ja kahjusid.

**Juhiste eiramine loetakse väärkasutuseks ning see tühistab garantii.**



Enne kasutamist loe läbi kõik juhised

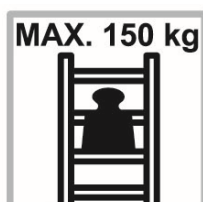

Max koormus 150 kg



Toeta õige nurga alla

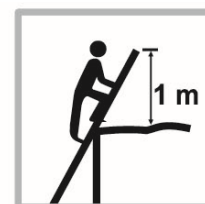

Pikenda redel ma-  
haastumise kohast  
1 m kõrgemale



Toeta tasasele pinnale



Toeta kõvale pin-  
nale



Veendu, et alus ja redel on täiesti puhtad



Hoia õige ots üles-  
poole



Ära küünita



Ära astu redelilt maha selle küljelt

# TEHNILISED ANDMED

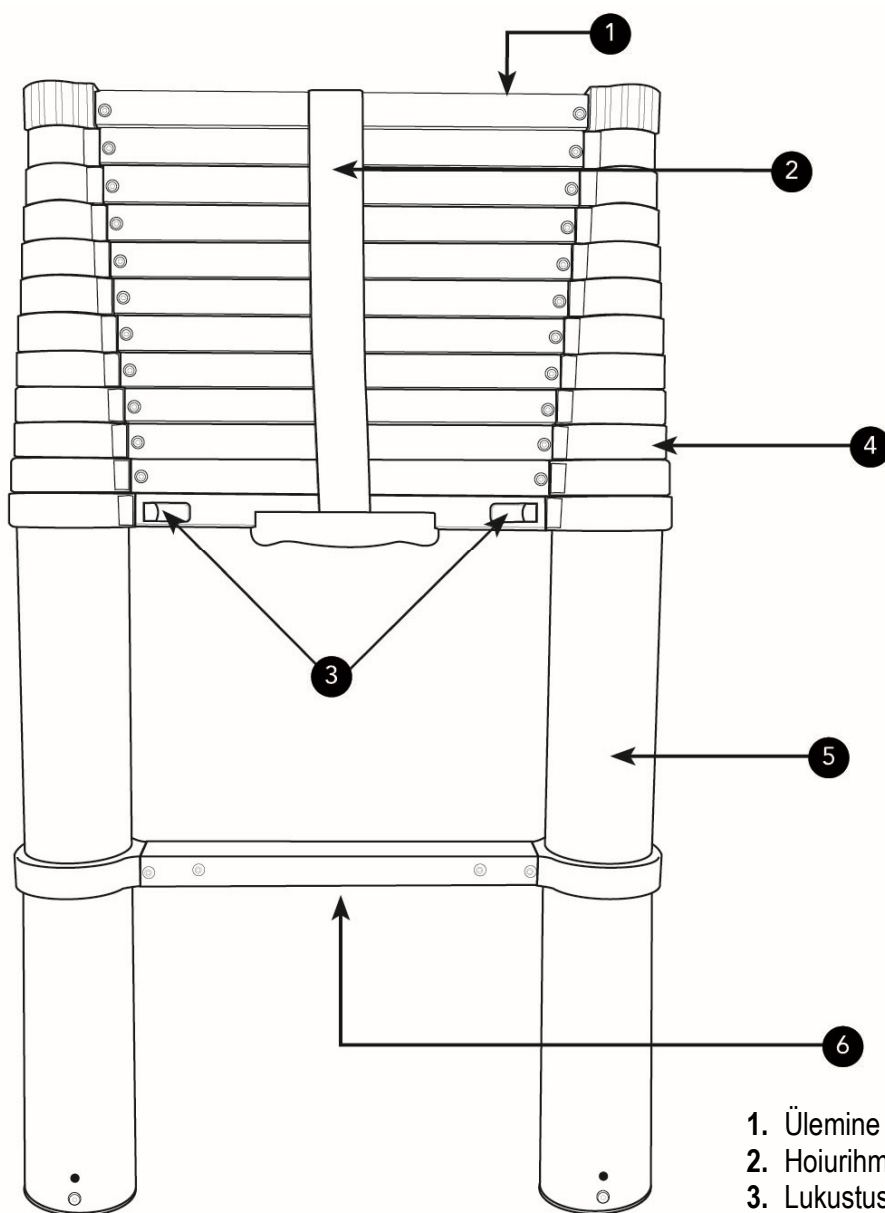

1. Ülemine aste
2. Hoiurihm
3. Lukustusmehhanismid
4. Käepidemed
5. Teleskoopitorud
6. Alumine aste
7. Tugialus.

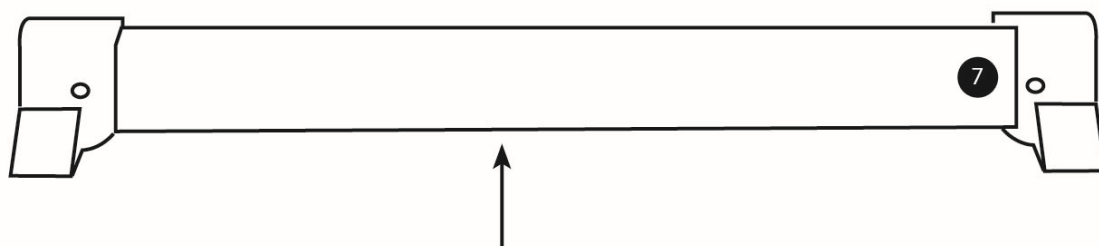

Joonisel on kujutatud 3,8 m ja 3,2 m redelit. 2,0 m ja 2,6 m redeliga ei ole kaasas tugialust.

# TUGIALUSE PAIGALDAMINE

⚠ **HOIATUS!** Enne redeli kasutamist tuleb paigaldada tugialus (tugialus on komplektis ainult 3,8 m ja 3,2 m redeliga). ⚠

Vajalikud tööriistad

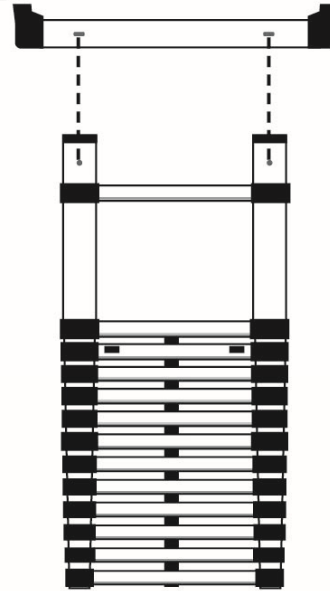
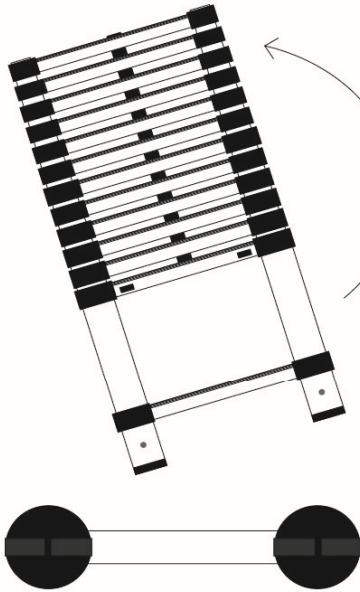

1. Keera redel püstiasendisse nii, et pääsed ligi jalgadele. Pane tähele mõlema jala soones olevaid plastist tappe. Selleks, et tugialuse (7) saaks paigaldada, tuleb tapid ära lõigata. Seda saab hõlpsasti teha lapikpeakruvitsaga.



2. Kui tapid on ära lõigatud ja eemaldatud, sobitub tugialus soontesse. Aseta tugialuses olevad avad kohakuti redeli jalgades olevate avadega.

**PANE TÄHELE!** Võimalik, et tugialuse kindlalt soontesse kinnitamiseks läheb vaja kummihaamrit.



3. Kui tugialus on redeli jalgade soontesse kinnitatud, fikseeri see kahe komplektis oleva poldiga. Keera poldid mutrivõtme-ga kindlalt kinni.

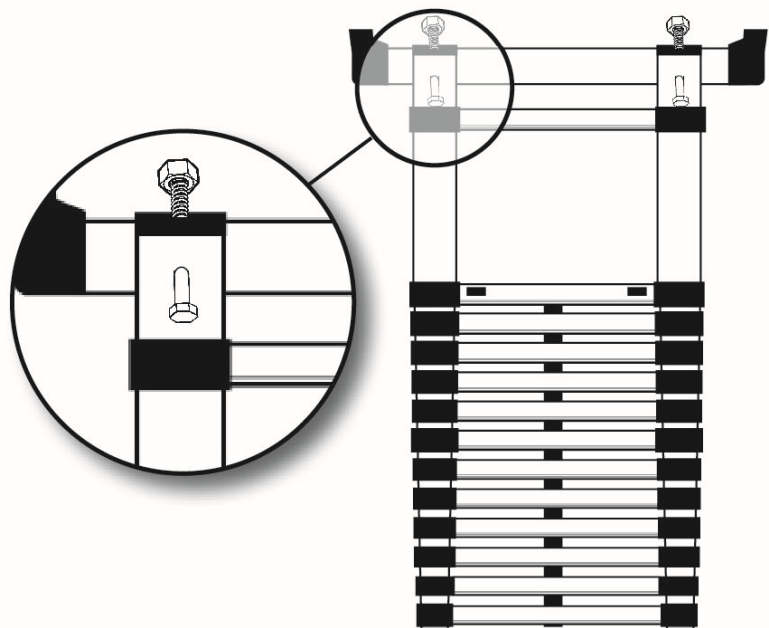
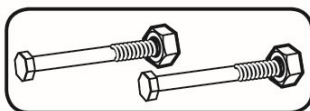

# KASUTAMINE

Teleskoopredelit võib kasutada eri kõrguseks pikendatult, olenevalt vajadusest.

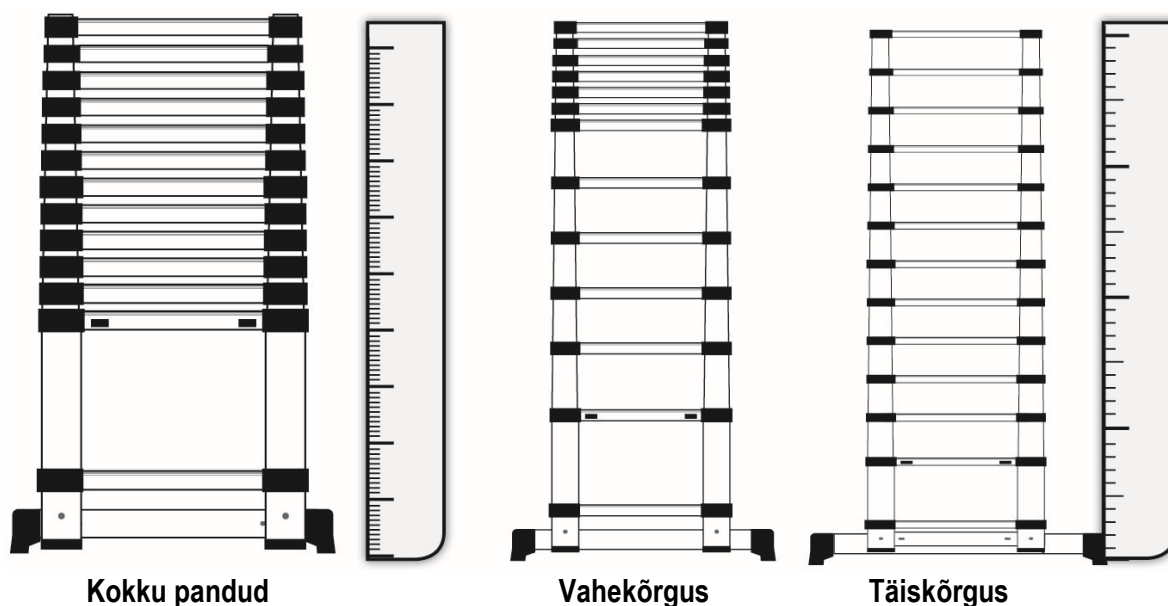

**PANE TÄHELE!** Teleskoopredel tuleb kallutada 1:4 reegli järgi, s.t iga 4 ülesulatuva osa kohta tuleb redelit kallutada 1 osa võrra väljapoole (nt 2 m ülespoole, 50 cm väljapoole).

## LUKUSTUSMEHHANISM

Lukustusmehhanismid (3) lukustavad iga astme kahe terasest lukustustihvtiga, mis klõpsatavad automaatselt oma kohale, kui redelit pikendada.

**HOIATUS!** Veendu, et kõik lukustusmehhanismid on lukustunud nii enne kasutamist kui ka pärast kasutamist.

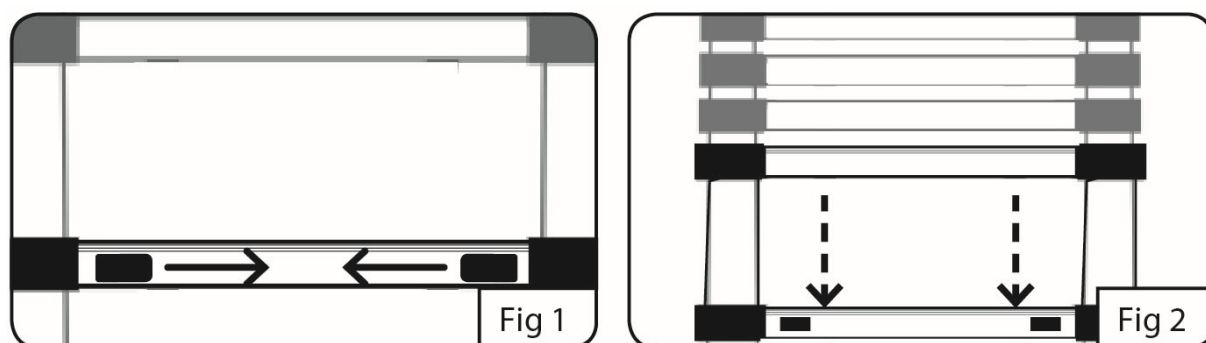

Redeli kokkupanemiseks suru lukustusmehhanisme (3) samaaegselt kokku (joonis 1) ning vabasta.



# KASUTAMINE

## REDELI PIKENDAMINE VAHEKÖRGUSENI

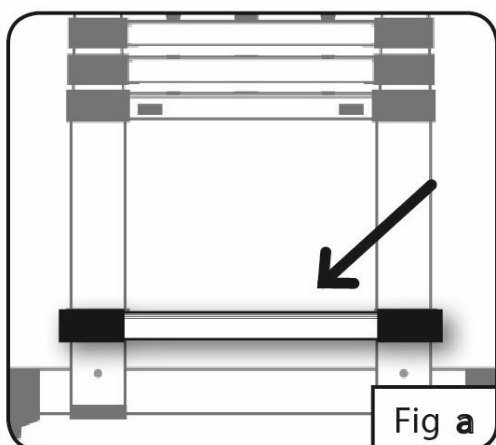

Aseta redel kõvale ja tasasele pinnale. Redeli asendi kindlustamiseks toeta jalg kõige alumisele astmele (6).

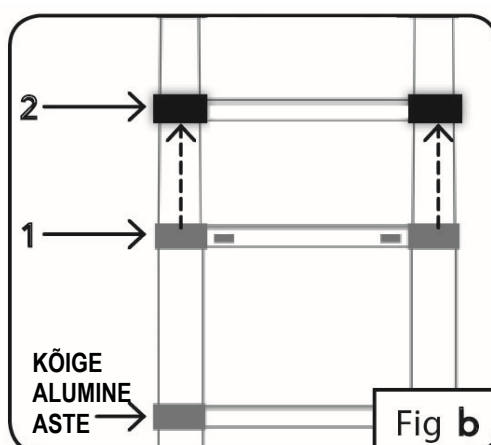

Alusta alt teisest astmest. Võta mõlema käega astme mõlemal küljel käepidemetest (4) kinni ning astme väljatõmbamiseks tõmba seda ülespoole.

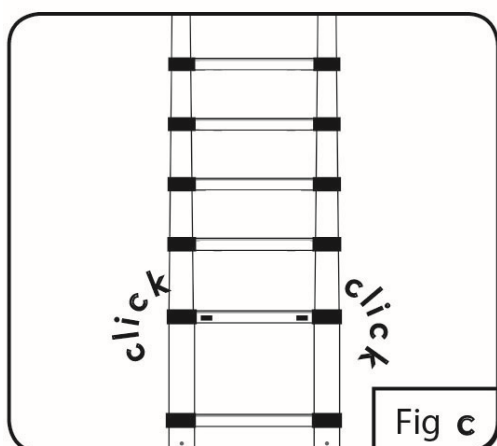

Kui aste on täielikult välja tõmmatud, peaks kostma klõpsatus, mis tähendab, et selle astme lukustusmehhanismid (3) on lukustunud.

## REDELI KOKKUPANEK

Hoia redelit püstiasendis.

Redeli asendi kindlustamiseks toeta teine jalg kõige alumisele astmele (6).

Alusta kõige alumisest väljatõmmatud astmest. Võta mõlema käega astme mõlemal küljel käepidemetest (4) kinni ning seejärel vabasta põialdega lukustusmehhanismid (3).

# KASUTAMINE

## REDELI PIKENDAMINE TÄISKÕRGUSENI

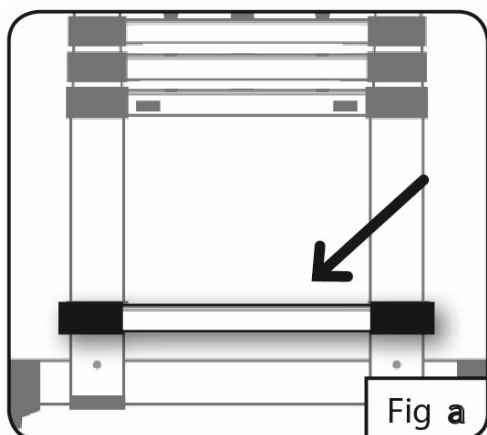

Aseta redel kõvale ja tasasele pinnale. Redeli asendi kindlustamiseks toeta jalg kõige alumisele astmele (6).

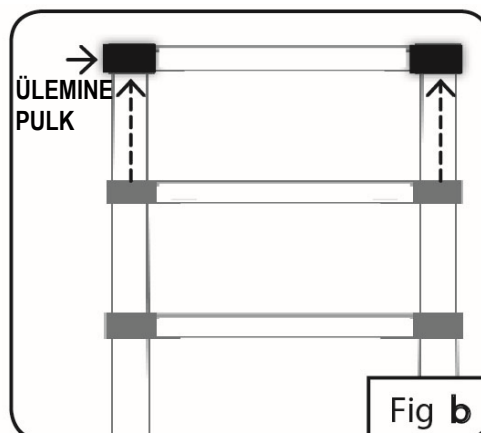

Alusta kõige ülemisest pulgast (1). Võta mõlema käega astme mõlemal küljel käepidemetest (4) kinni ning astme väljatõmbamiseks tõmba seda ülespoole.

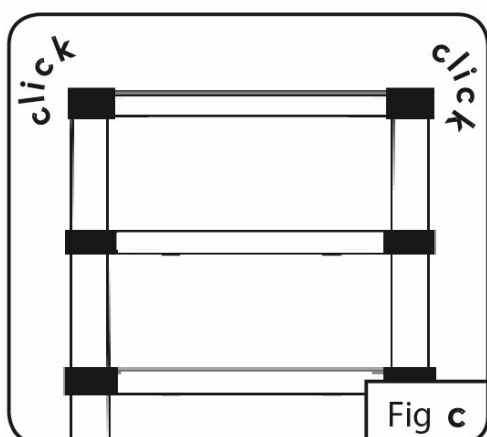

Kui aste on täielikult välja tõmmatud, peaks kostma klõpsatus, mis tähendab, et selle astme lukustusmehhanismid (3) on lukustunud.

**OLULINE!** Kui avad redeli täiskõrguseni, tuleb pikendamist alustada alati ülevalt-poolt ja liikuda allapoole.

# HOIDMINE

Hoa seda toodet hoolikalt ohutus ja kuivas kohas, eemal laste käeulatuses.

## HOOLDUS JA KORRASHOID

Et teleskoopredelist oleks maksimaalselt kasu ning seda oleks ohutu kasutada, puhasta redel alati nii enne kui ka pärast kasutamist.

Teleskoopitorud (**5**) tuleb hoida puhtad; mustus, töötlemisjääd, värv, liim jms tuleb pärast redeli kasutamist puhta lapiga eemaldada, enne kui redel kokku pannakse. Puhasta kindlasti ka astmed.

**SOOVITUS:** Sitkema mustuse eemaldamiseks võib pehmele paberile või lapile lisada pisut mittelihvivat puhastusainet. Kui puhastamine on lõpetatud, tuleb teleskoopitorusid töödelda silikoonspreiga, selleks tuleb avada kõik redeli osad, pihustada neile spreid ning pühkida need köögipaberi või kuiva lapiga puhtaks. **Redel peab olema alati kuiv.**

Redeli otsakorgid peavad olema alati tihedalt kinni, et mustus jm ained ei pääseks redeliosade sisse, muidu võivad teleskoopitorud saada kahjustusi.

Redeli kahjustusi tohib parandada ainult pädev hooldustehnik.



**HOIATUS!** Ära kasuta redelit, mis on kahjustatud, kuna nii on raske õnnetuse või varalise kahju oht ning kahjustatud redeli kasutamine tühistab garantii.

## VEAOTSING

VIGA	LAHENDUS
LUKUSTUSMEHCHANISMID EI LUKUSTU	Astmed ei ole korralikult paigas. Pikenda astmed maksimaalselt ning proovi uuesti lukustada.
TELESKOOPTORUD ON JÄIGAD	Redel on määrdunud või selles on mustust ning seda tuleb puhastada, järgides eespool oleva osa „Hooldus ja korrashoid“ juhiseid.

# ENNE KASUTAMIST: RISKI HINDAMINE

KONTROLLITAV OSA	JAH	EI
ASTMED: Kas mõni aste on lahti, pragunenud, vändunud, kulunud või puudu?		
KÜLGPUUD: Kas külgpuu on lahti, pragunenud, vändunud, mõrane- nud või kulunud?		
KLEEPSUD: Kas mõni kleeps on puudu või pole loetav?		
ASTMETE LUKUD: Kas mõni astmelukk on lahti, kinni kiilunud, puudu või katki?		
KINNITUSOSAD: Kas mõni kinnitusosa (kruvi/polit/kinnitus) on puudu, lahi või katki?		
TUGIALUSE KÄPAD: Kas käpad on kulunud, katki, ebastabiilsed, lahti või puudu?		
TUGIALUS (kui on komplektis): Kas tugialus on lahti, pragunenud, vändunud, kulunud või puudu?		
<b>MUUD ASJAD</b>		
PUHTUS: Kas redel on puhas, s.t sellel pole mustust, vett, õli vm ai- neid, mis võivad vähendada redeli ohutust või töökindlust?		Enne kasutamist puhasta redel ja kuivata.
TURVA-ALA: Kas kõik uksed (v.a tuletõkkeuksed ja avariiväljapää- sud), aknad ja häirivad tegurid on turvatud ja kaitstud õnnetuste välti- miseks?		Enne redeli kasu- tamist turva kõik sellised kohad.
SOBIVUS OTSTARBEKS: Kas oled kindel, et redel ja tööriistad on selleks otstarbeks ja tööks sobivad?		Kui ei, siis leia selleks otstarbeks muid sobivaid võimalusi.
LISATOIMINGUD: Kas on hoolitsetud muude ettevaatusabinõude eest, mida see kasutuskoht eeldab? (Nt redeli toestamine, hästi val- gustatud ümbrus, kas riskihindamine on tehtud?)		Ära jätka enne, kui asjakohased ettevaatusabinõud on rakendatud.

**PANE TÄHELE!** Kui vaja, skänni või kopeeri see lehekülg, et seda uuesti kasutada.

**HOIATUS!** Kui mõne kontrollpunkti vastuseks on „Ei,“ siis ära redelit kasuta, vaid lase väljaõppinud hooldus-  
tehnikul teha vajalikud parandus- või vahetustööd.