

HiKOKI

DS 12DA · DV 12DA

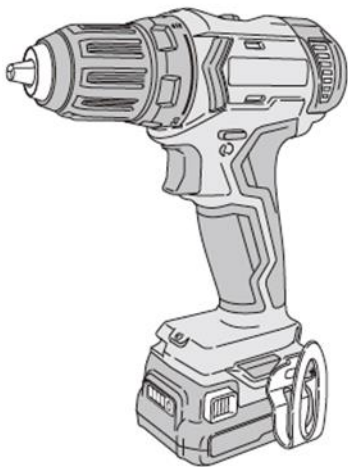

DS12DA

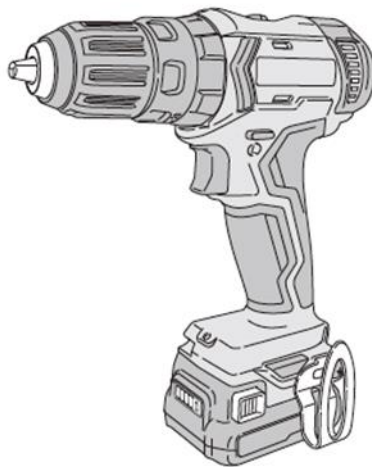

DV12DA



ET Kasutusjuhend

1

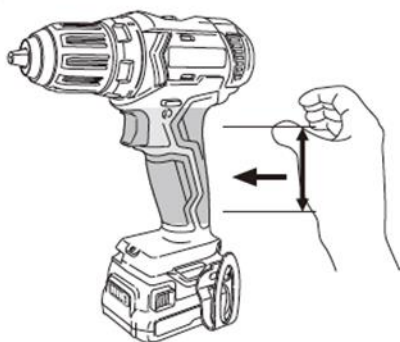

2

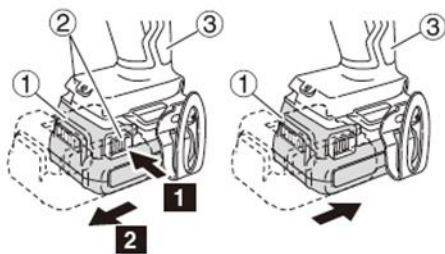

3

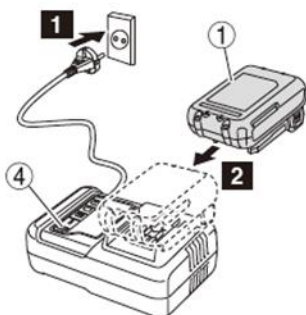

4

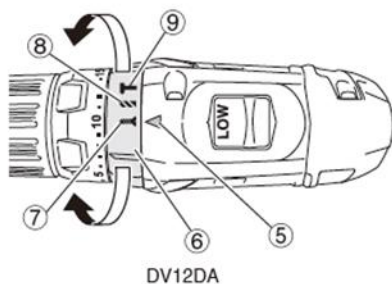

5

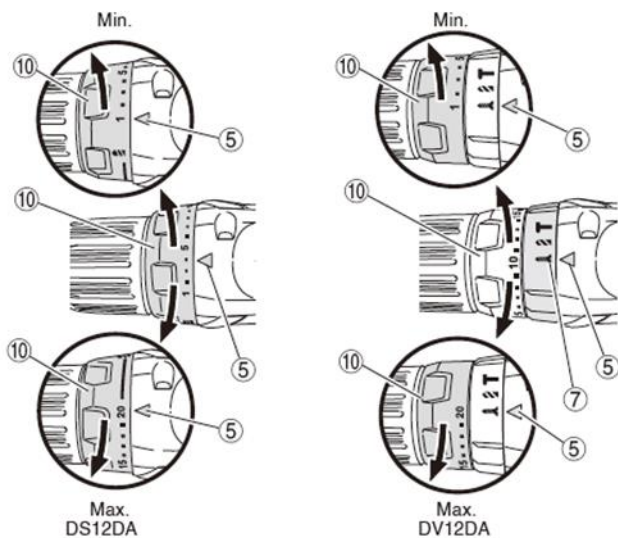

6



DS12DA

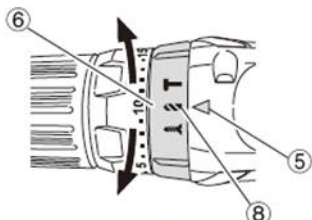

DV12DA

7

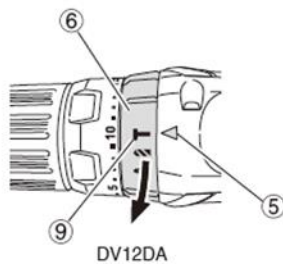

DV12DA

8

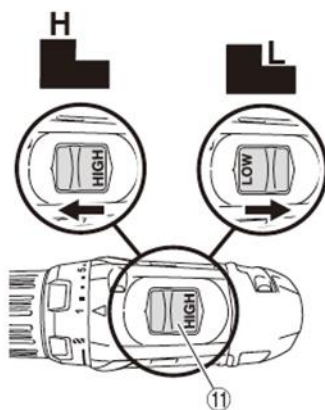

9

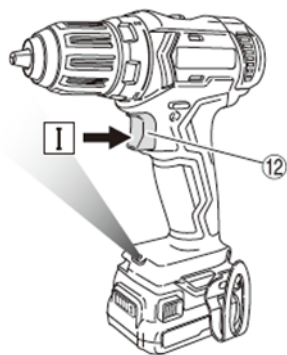

10

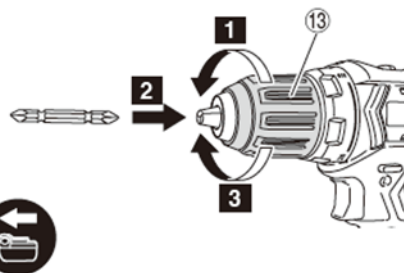

11

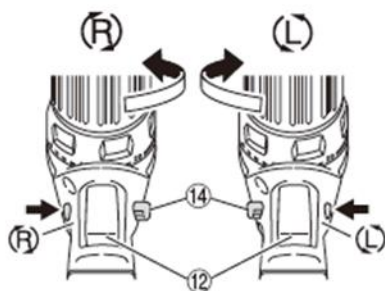

12

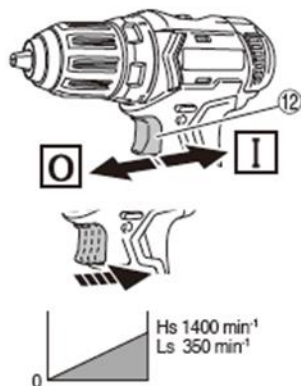

13

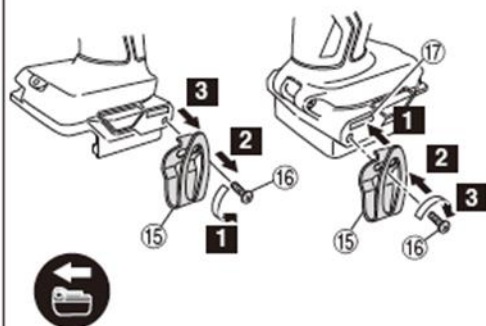

14

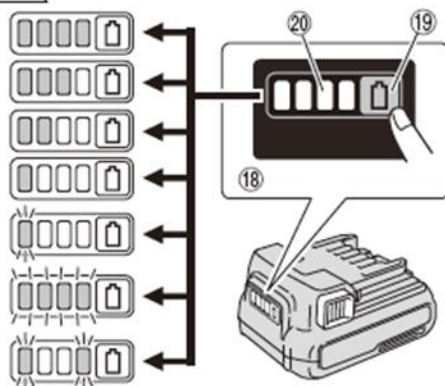

ÜLDISED ELEKTRITÖÖRIISTADE OHUTUSJUHISED

⚠️ HOIATUS

Lugege läbi kõik selle elektritööriistaga kaasasolevad hoiatused, juhised, illustatsioonid ja tehnilised andmed.

Alltoodud juhiste eiramine võib põhjustada elektrilöögi, tulekahju ja/või tõsise vigastuse.

Hoidke kõik hoiatused ja juhised tulevikus ülevaatamiseks alles.

Hoiatustes tähistab mõiste „elektritööriist“ vooluvõrgutoitega (juhtmega) tööriista või akutoitega (juhtmeta) tööriista.

1) Tööala ohutus

a) Tööala peab olema puhas ja hästi valgustatud.

Asju täiskuhjatud või pimedad alad soodustavad õnnetusi.

b) Ärge kasutage elektritööriistu plahvatusohtlikus keskkonnas, näiteks tuleohtlike vedelike, gaaside või tolmu läheduses.

Elektritööriistad tekitavad sädemeid, mis võivad süüdata tolmu või auru.

c) Hoidke lapsed ja kõrvalised isikud elektritööriistaga töötamise ajal eemal.

Kui miski teie tähelepanu kõrvale juhib, võib olukord kontrolli alt väljuda.

2) Elektriohutus

a) Elektritööriista pistik peab sobima pistikupesaga. Pistiku mis tahes ümberehitused on keelatud. Ärge kasutage adapterpistikuid koos maandatud elektritööriistadega.

Ümberehitamata pistikud ja sobivad pistikupesad vähendavad elektrilöögi ohtu.

b) Vältige keha kokkupuudet maandatud pindadega nagu torud, radiaatorid, pliidid ja külmikud.

Kui teie keha on maahenduses, suureneb elektrilöögi oht.

c) Elektritööriistad ei tohi sattuda vihma kätte ega märga keskkonda.

Elektritööriista sattunud vesi tõstab elektrilöögi saamise ohtu.

d) Ärge kahjustage toitejuhet. Ärge kunagi kasutage juhet elektritööriista kandmiseks, vedamiseks või toitepistikku pesast väljatõmbamiseks. Hoidke juhe eemal kuumusest, õlist, teravatest nurkadest ja liikuvatest osadest.

Kahjustatud või sassis juhtmed tõstavad elektrilöögi saamise ohtu.

e) Kui töotate elektritööriistaga välistingimustes, kasutage sellist pikendusjuhet, mis sobib väljas kasutamiseks.

Välistingimustesse sobiva pikendusjuhtme kasutamine vähendab elektrilöögi saamise ohtu.

f) Kui elektritööriistaga niiskes kohas töötamine on paratamatult, kasutage rikkevoolukaitsega (RCD) kaitsud toidid.

Rikkevoolukaitse kasutamine vähendab elektrilöögi ohtu.

3) Isiklik ohutus

a) Olge valvas, jälgige pidevalt, mida teete, ja kasutage elektritööriistaga töötades tervet mõistust. Ärge kasutage elektritööriista väsinult või narkootilisi aineid, alkoholi või ravimeid tarvitanult.

Elektritööriistaga töötamisel võib tähelepanu hetkeline hajumine lõppeda tõsise vigastusega.

b) Kasutage isikukaitsevahendeid. Kasutage alati kaitseprille.

Kaitsevahendid nagu oludesse sobiv tolmu mask, libisemiskindlad turvajalatsid, kiiver või kõrvaklapid kaitsevad võimaliku tervisekahju eest.

c) Vältige juhukäivitust. Enne tööriista vooluvõrku ja/või akukomplektiga ühendamist, ülestõstmist või kandmist veenduge selles, et lüliti on väljalülitatud asendis.

Tööriista kandmine sõrme lüliti hoides või elektritööriistade ühendamine vooluvõrku, kui lüliti on sisselülitatud asendis, lõpeb sageli õnnetult.

d) Eemaldage reguleerimis- ja mutrivõtmed enne elektritööriista käivitamist.

Mutrivõti või muu võti, mis on jäänud elektritööriista pöörleva osa külge, võib vigastusi põhjustada.

e) Vältige küünitamist. Hoidke kogu aeg jalad kindlalt maas ning säilitage tasakaal.

See tagab parema kontrolli elektritööriista üle ootamatutes olukordades.

f) Riietuge sobivalt. Ärge kandke avaraid rõivaid ega ehteid. Hoidke juuksed ja riietusesemed liikuvatest osadest eemal.

Avarad riideesemed, ehted või pikad juuksed võivad liikuvate osade vahele takerduda.

g) Ühendage tolmupeude- ja tolmu kogumisevahendid nende ühendamiseks vajalike rakiste olemasolul ning kasutage nimetatud vahendeid nõuetekohaselt. Tolmu kogumisevahendite kasutamine võib leevendada tolmu seotud ohte.

h) Ärge tööriistade sagedasest kasutamisest tingitud kindlustunde mõjul hooletaks muutuge ja ohutusreeglite järgimises loobuge.

Sekundi murdosast piisab, et liigne uljus lõpeks raske vigastusega.

4) Elektritööriista kasutamine ja hooldus

a) Ärge kasutage elektritööriista suhtes jõudu. Kasutage tööks sobilikku elektritööriista.

Elektritööriist saab töga paremini ja ohutumalt hakkama juhul, kui selle ettenähtud jõudlust ei ületata.

b) Ärge elektritööriista kasutage, kui seda ei saa lüliti sisse ja välja lülitada.

Iga elektritööriist, mida lüliti abil juhtida ei saa, on ohtlik ja vajab remonti.

c) Ühendage pistik vooluvõrgu pistikupesast ja/või akukomplekt elektritööriista küljest lahti (kui akukomplekt on eemaldatav) enne mis tahes reguleerimistoimingute sooritamist, tarvikute vahetamist või elektritööriistade hoiupeanekut.

Taolised ennetavad ohutusmeetmed piiravad elektritööriista juhusliku käivitamise ohtu.

d) Pange elektritööriistad, mida ei kasutata, hoiuale laste käeulatuses eemale ja ärge lubage kõrvalseisjatel, kes pole elektritööriista ning käesoleva juhendiga tutvunud, elektritööriistaga töötada.

Vastava väljaõppeta kasutajate käes on elektritööriistad ohtlikud.

e) Hooldage elektritööriistu ja lisavarustust. Kontrollige liikuvate osade õiget joondust ja kiilumise puudumist, osade korrasolekut ning muid asjaolusid, mis võivad mõjutada elektritööriista talitlust. Kahjustatud osad tuleb enne kasutamist parandada.

Hooldamata elektritööriistad on põhjustanud arvukalt õnnetusi.

f) Hoidke lõikeriistad teravad ja puhtad.

Korralikult hooldatud, teravate lõikeservadega lõikeriistad ei kiilu nii lihtsalt kinni ja neid on lihtsam käsitseda.

g) Kasutage antud elektritööriista, lisatarvikuid, puuriterasid, kruviotsakuid jms. vastavalt käesolevale juhendile ning antud tüüpi elektritööriista jaoks ettenähtud viisil, võttes arvesse töötõingumisi ja planeeritava töö iseärasusi. Elektritööriista kasutamine ettenähtust erinevatel eesmärkidel võib põhjustada ohtlikke olukordi.

- h) Hoidke käepidemed ja haardepinnad kuivad ning puhtad. Need ei tohi olla õlised ega määrdesed. Libedad käepidemed ja haardepinnad ei võimalda tööriista ootamatutes olukordades ohutult käitseda ning talitseda.

5) Akutööriista kasutamine ja hooldus

- a) **Kasutage akude laadimiseks ainult tootja poolt määratletud laadijat.**
Laadija, mis sobib ühte tüüpi akuga, võib põhjustada tulekahju, kui seda kasutada koos mõnda teist tüüpi akuga.
- b) **Kasutage elektritööriista üksnes koos nende jaoks ettenähtud akukomplektidega.**
Mis tahes muude akukomplektide kasutamine võib põhjustada vigastuse või tulekahju.
- c) **Kui akukomplekti ei kasutata, ärge hoidke seda koos muude metallesemetega nagu kirjaklambrid, mündid, võtmed, naelad, kruvid või muud väiksed metallesemad, mis võivad tekitada ühenduse klemmide vahel.**
Akuklemmide lühistamine võib põhjustada põletusi või tulekahju.
- d) **Väärkasutuse tagajärjel võib akust lekkida vedelikku – vältige kokkupuudet sellega. Kui juhtude vedelikuga siiski kokku puutuma, peske see veega maha. Vedeliku silmasaamisel pöörduge kindlasti arsti poole. Akust lekkinud vedelik võib põhjustada ärritust või olla söövitav.**
- e) **Ärge kasutage kahjustatud või ümberehitatud akukomplekti ega tööriista.**
Akude kahjustused või ümberehitused võivad põhjustada tulekahju, plahvatuse või kehavigastuse.
- f) **Kaitske akukomplekti ja tööriista tule ning liiga kõrgete temperatuuride eest.**
Kokkupuude tule või temperatuuridega üle 130°C võib põhjustada plahvatuse.
- g) **Järgige kõiki laadimisjuhiseid, ärge laadige akukomplekti või tööriista väljaspool kasutusjuhendis ettenähtud temperatuurivahemikku. Aku laadimine valesti või väljaspool ettenähtud temperatuurivahemikku võib kahjustada akut ja suurendada tulekahju ohtu.**

6) Hooldus

- a) **Laske elektritööriista hooldada pädeval isikul, kes kasutab vaid originaalvaruosi.**
Sel juhul on tagatud elektritööriista ohutuse säilimine.
- b) **Kahjustatud akukomplekte hooldada ei tohi.**
Akukomplekte võib hooldada ainult tootja või volitatud teenusepakkuja.

ETTEVAATUST

Hoidke lapsed ja pödurad elektritööriistadest eemal. Kui elektritööriist pole kasutusel, tuleks seda hoida lastele ja pöduratele kättesaamatus kohas.

AKUTRELLI/AKULÖÖKTRELLI OHUTUSJUHISED

<DV12DA>

1. **Kasutage löökpuurimisel kuulmiskaitseid.**
Kokkupuude müraga võib põhjustada kuulmiskadu.

<DS12DA / DV12DA>

1. **Kasutage abikäepidet (abikäepidemeid), kui need on tööriistaga kaasas.**
Kontrolli kaotamine tööriista üle võib põhjustada kehavigastusi.
2. **Hoidke elektritööriista isoleeritud haardepindadest tööde sooritamisel kohtades, kus puuritera või kruvi võib sattuda peidetud juhtmele.**

Elektrivool võib pingestatud juhtmesse lõikunud puuri või kruvi kaudu elektritööriista metallosadete kanduja ja seadme kasutajale elektrilöögi anda.

TÄIENDAVAD OHUTUSJUHISED

- Veenduge selles, et puuritav ala on täielikult vaba igasugustest peidetud takistustest, sealhulgas elektrijuhtmetest ja vee- või gaasitorudest. Eelmainitutesse sissepuurimine võib kaasa tuua elektrilöögi või lühise, gaasilekke või muu ohu, mis võib põhjustada raskeid õnnetusi või vigastusi.
- Hoidke tööriista töö käigus alati kindlalt käes. Selle nõude eiramine võib põhjustada õnnetusi või vigastusi. (Fig. 1)
- Fikseerige puuritav ese. Kinnitusrakiste abil kinnitatud või kruustangide vahele surutud ese püsib paigal kindlamalt kui käes hoitav ese.
- Valmistage töökeskkond ette ja kontrollige üle. Veenduge töökeskkonna sobivuses, rakendades kohased ettevaatusabinõud.
- Hoidke võõrkehad aku kinnitusavast eemal.
- Akut ja laadijat ei tohi mingil juhul koost lahti võtta.
- Aku lühistamine on keelatud. Aku lühistamisega kaasneb tugev elektrivool ja ülekuumenemine. Aku võib süttida või kahjustusi saada.
- Ärge akut tulle visake. Aku võib põletamisel plahvatada.
- Viige aku utiliseerimiseks kauplusse, kust te selle ostsite, niipea, kui aku kiire tühjenemine laadimise järel selle kasutamise ebaapraktiliseks muudab. Ärge utiliseerige tühja akut koos olmeprügiga.
- Ärge sisestage midagi laadija õhusavasadesse. Metallist või süttivate esemete sisestamisega laadija õhusavasadesse kaasneb elektrilöögi või laadija kahjustamise oht.
- Puuritera/kruviotsiku kinnitamisel võtmeta padrunisse pingutage muhvi korralikult. Kui muhv pole pingul, võib puuritera/kruviotsik välja libiseda või kukkuda ja vigastusi põhjustada.
- Pöörlemiskiiruse muutmisel lütkandnupu abil peab päästiklüliti vabastatud olema. Kiiruse muutmine mootori pöörlemise ajal kahjustab hammasrattaid.
- Väänderegulaatorit ei või seada numbrite 1, 5, 10 ... 20 või punktide vahele. Ärge kasutage seadistust väänderegulaatoriga numbril 20 ja joone vahel puurimärgi keskel. Vastasel juhul võib trell kahjustusi saada. (Ainult DS12DA)
- Trelliga löökpuurimisel kasutage alati päripäeva pöörlemisuunda. (Ainult DV12DA)
- Laske trellil pikaajalise töö järel puhata.
- Elektritööriist on varustatud ülekuumenemise kaitseahelaga, mis kaitseb mootorit ja mootori käitamist juhtivaid osi. Pikaajalise töö korral võib seadme temperatuur tõusta, ülekuumenemise kaitseahel rakendub ja seadme töö katkeb automaatselt. Niisugusel juhul laske elektritööriistal enne kasutamise jätkamist jahtuda.
- Tööriista ülekoormamisel võib selle mootor seiskuda. Kui see juhtub, vabastage tööriista päästiklüliti ja kõrvaldage ülekoormuse põhjus.
- Seadme kasutamisel puurimiseks võib mootori pöörlemine blokeeruda. Seadme kasutamisel kruvide keeramiseks vältige hoolikalt mootori blokeerumist.
- Mootori blokeerumisel lülitage toide viivitamatult välja. Kui mootor mõneks ajaks blokeerub, võivad mootor või aku süttida.
- Aku kasutamisel külmades oludes (alla 0°C) võib mõnikord täheldada jõumomendi ning jõudluse langust. Samas on tegu ajutise nähtusega, aku soojenemisel taastub tavapärase talitlus.

21. Paigaldage konks kindlalt. Kui konks pole kindlalt paigaldatud, võib see kasutuse käigus vigastusi põhjustada.
Kui otsustate tööriista kandmiseks vöö külge riputada, eemaldage kindlasti puuritera või kruviotsik. Selle nõude eiramine võib vigastusi põhjustada.
22. Ärge vaadake otse lambi sisse. See võib põhjustada silmakaahjustusi.
Kui leedilambi klaasile on kogunenud mustust, pühkige see pehme lapiga maha, vältides hoolikalt klaasi kriimustamist.
Leedilambi kriimustused võivad vähendada selle heledust.
23. Ärge kasutage toodet juhul, kui tööriist või akuklemmid (akukinnitus) on deformeerunud.
Vastasel juhul võib aku paigaldamine põhjustada lühise, mis tekitab suitsu või tuld.
24. Puhastage tööriista klemme (akukinnitus) metallipurust ja tolmust.
 - o Enne kasutamist veenduge selles, et metallipuru ja tolm pole kogunenud klemmide ümbrusse.
 - o Püüdke vältida metallipuru või tolmu langemist akule kasutamise käigus.
 - o Töö katkestamisel või kasutamise järel ärge jätke tööriista kohta, kus sellele võib ladestuda metallipuru või tolm.
 Vastasel juhul võib tekkida lühis, mis võib tekitada suitsu või tuld.
25. Kasutage tööriista ja akut ainult temperatuurivahemikus -5°C kuni 40°C.
26. Akut võib laadida ainult ümbritseva keskkonna temperatuuridel 0-40°C.

ETTEVAATUSABINÕUD SEoses LIITIUMIOONAKUGA

Liitiumioonaku tööea pikendamiseks on aku varustatud kaitsefunktsiooniga toite katkestamiseks. Eespool kirjeldatud juhtudel 1 kuni 3 võib mootor antud toote kasutamisel seiskuda isegi juhul, kui päästikut all hoiakte. Tegu pole rikke, vaid kaitsefunktsiooni sekkumisega.

1. Kui aku tühjaks saab, jääb mootor seisma.
Niisugusel juhul laadige akut viivitamatult.
2. Mootor võib seiskuda tööriista ülekoormuse korral. Niisugusel juhul vabastage tööriista päästik ja kõrvaldage ülekoormuse põhjused. Seejärel võib tööriista uuesti kasutada.
3. Kui aku tööriista ülekoormuse tõttu üle kuumeneb, võib akutoide katkeda.
Niisugusel juhul lõpetage aku kasutamine ja laske sel jahtuda. Seejärel võib tööriista uuesti kasutada.

Palume lisaks järgida alltoodud hoiatusi ja ettevaatusabinõusid.

HOIATUS

Aku võimalike lekete, kuumenemise, suitsemise, plahvatamise ja süttimise vältimiseks pidage kindlasti kinni järgnevatest ettevaatusabinõudest.

1. Hoidke ära metallipuru või tolmu kogunemine aku peale.
 - o Kandke töö käigus hoolt selle eest, et metallipuru ega tolm akule ei langeks.
 - o Kandke hoolt selle eest, et tööriistale töö käigus langev metallipuru või tolm akule ei koguneks.
 - o Ärge hoidke akut, mida te hetkel ei kasuta, metallipurule ja tolmule avatud kohas.
 - o Enne aku hoiepaneakut puhastage see võimalikust metallipurust ja tolmust ning ärge hoidke akusid koos metalliesemetega (kruvid, naelad jne.).
2. Akut ei tohi läbistada terava eseme nagu naelaga, lüüa haamriga, peale astuda või loopida. Kaitske akut tugevate löökide eest.
3. Ärge kasutage akut, mis on nähtavalt kahjustatud või deformeerunud.

4. Järgige aku ühendamisel polaarsust.
5. Ärge ühendage akut vahetult pistikupessa või auto sigaretisüütajasse.
6. Kasutage akut vaid selle ettenähtud otstarbel.
7. Kui aku pole ettenähtud laadimisaja lõpuks täis laetud, lõpetage kohe selle edasine laadimine.
8. Ärge jätke akut kõrgete temperatuuride või kõrge rõhu mõju alla – näiteks mikrolaineahju, kuivatisse või surveumumasse.
9. Kui märkate leket või tunnete ebameeldivat lõhna, viige aku viivitamatult lahtisest tulesse eemale.
10. Akut ei tohi kasutada kohtades, kus tekivad tugevad staatilised elektrilaengud.
11. Aku lekke, ebameeldiva lõhna, kuumenemise, värvimuutuse või deformeerumise korral või juhul, kui aku teile kasutamise, laadimise või säilitamise käigus millegi poolest kahtlasena tundub, eemaldage aku viivitamatult seadmest või laadijast ning lõpetage selle kasutamine.
12. Akut ei tohi sukeldada mis tahes vedelikku või lasta vedelikul selle sisse voolata. Elektrit juhtiva vedeliku nagu vee sissepääs võib põhjustada tulekahju või plahvatuse. Säilitage akut jahedas kuivas kohas, eemal süttivatest ja tuleohtlikest esemetest. Vältige kohti, kus õhus leidub süüvitavaid gaase.

ETTEVAATUST

1. Lekkinud akuveedliku silmasattumisel ärge silmi hõõrude, vaid peske neid korralikult puhta vee nagu kraaniveega ja pöörduge viivitamatult arsti poole.
Kui vedelik silma jääb, võib see silmaprobleeme põhjustada.
2. Vedeliku sattumisel nahale või riietele peske see kohe puhta vee nagu kraaniveega korralikult maha.
Vastasel juhul võib vedelik põhjustada nahaärritust.
Kui täheldate aku esmakordsel kasutamisel roostet, ebameeldivat lõhna, ülekuumenemist, värvimuutust, deformatsiooni või muud ebatavalist, ärge akut kasutage ja tagastage see müügiesindusele.

HOIATUS

Voolu juhtiva võrkkeha sattumise liitiumioonaku klemmidele võib aku lühistada ja tulekahju tekitada. Liitiumioonaku säilitamisel järgige rangelt alltoodud reegleid.

- o Ärge pange voolu juhtivat prügi, naelu ja traate nagu terastraat või vasktraat aku hoiekarpi.
- o Lühiste ärahoidmiseks kinnitage aku tööriista külge või sisestage akukate säilitamiseks kindlalt kuni ventilator silmist kaob.

TEAVE LIITIUMIOONAKU TRANSPORTIMISE KOHTA

Liitiumioonaku transportimisel järgige alltoodud ettevaatusabinõusid.

HOIATUS

Teavitage veofirmat sellest, et pakend sisaldab liitiumioonakut, näidake ära selle väljundvõimsus ja järgige transpordi korraldamisel veofirma juhiseid.

- o Liitiumioonakud väljundvõimsusega üle 100Wh on klassifitseeritud ohtliku kaubana ja nõuavad erimeetmete rakendamist.
- o Transportimisel välismaale järgige rahvusvahelist õigust ja pidage kinni sihtriigi õigusaktidest.

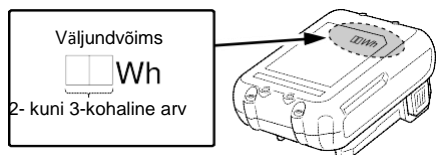









OSADE NIMED (Joonis 1 – Joonis 14)

1	Laetav aku	11	Lükandnupp
2	Riiv	12	Päästiklüliti
3	Käepide	13	Muhv
4	Signaallamp	14	Surunupp
5	Kolmnurksümbol	15	Konks
6	Režiimivalikulüliti	16	Kruvi
7	Kruvi kinnikeeramise	17	Soon
8	Puurisümbol	18	Näidikupaneel
9	Vasarasümbol	19	Aku laetuse indikaatorlüliti
10	Väänderegulaator	20	Aku laetuse indikaatorlamp

SÜMBOLID

HOIATUS







Järgnevalt kirjeldatakse seadmel kasutatavaid tingimärke. Veenduge enne seadme kasutamist selles, et olete nende tähendusest aru saanud.

	DS12DA: akutrell DV12DA: akutöötrell
	Vigastusohu vähendamiseks peab kasutaja lugema juhendit.
	Ainult EL riikide jaoks Elektriseadmeid ei tohi utiliseerida koos olmejäätmetega! Vastavalt Euroopa direktiivile 2012/19/EÜ elektri- ja elektroonikaseadmete jäätmete kohta ning selle kohaldamisele kooskõlas liikmesriikide õigusega tuleb kasutuskoõlbmatuks muutunud elektriseadmed eraldi kokku koguda ja keskkonnanõuetele vastavasse ringlussevõtu kohta toimetada.
	Alalisvool
V	Nimipinge
n_0	Koormuseta kiirus
min-1	Võnget minutis
Bpm	Löögisagedus
Ls	Väike töökiirus
Hs	Suur töökiirus
	Tellis
	Puit
	Metall
	Metallikruvi
	Puidukruvi

	Puuripadrundi mahtuvus
	Kaal* (vastavalt menetlusele EPTA 01/2014)
	Kruvi – Kinnikeeramise
	Puurimine
	Löökpuurimine
	Sisselülitamine
	Väljalülitamine
	Ühendage aku lahti
	Pöörlemiskiiruse muutmine - suur kiirus
	Pöörlemiskiiruse muutmine - väike kiirus
	Päripäeva pöörlemine
	Vastupäeva pöörlemine

* Olenevalt paigaldatud akust. Suurim kaal on mõõdetud akuga BSL1240M (müüakse eraldi).

Aku

	Põleb: Aku laetusaste on üle 75%
	Põleb: Aku laetusaste on 50-75% vahel.
	Põleb: Aku laetusaste on 25% – 50%.
	Põleb: Aku laetusaste on alla 25%
	Vilgub: Aku on peaaegu tühi. Laadige akut niipea kui võimalik.
	Vilgub: Laadimine katkestatud kõrge temperatuuri tõttu. Eemaldage aku tööriistast ja laske sel täielikult jahtuda.
	Vilgub: Laadimine katkestatud tõrke või rikke tõttu. Viga võib olla akus, seega pöörduge müügiesinduse poole.

MÄRKUS

Et aku põlema unustatud leedlambi tõttu tühjaks ei saaks, kustub lamp automaatselt u. 3 sekundi pärast.

STANDARDVARUSTUS

Lisaks põhiüksusele (1 tk.) sisaldab pakend leheküljel 172 loetletud lisavarustust.

Standardvarustus võib muutuda eelneva teadaandeta.

RAKENDUSED

<DS12DA>

- o Metallikruvide, puidukruvide, isekeermestavate kruvide jms. sisse- ja väljakeeramine.
- o Erinevate metallide puurimine
- o Erinevate puitude puurimine

<DV12DA>

- o Telliste, betoonplokkide jms. puurimine
- o Metallikruvide, puidukruvide, isekeermestavate kruvide jms. sisse- ja väljakeeramine.
- o Erinevate metallide puurimine
- o Erinevate puitude puurimine

SPETSIFIKATSIOONID

Masina tehnilised andmed on esitatud tabelis leheküljel 171.

MÄRKUS

HiKOKI uurimis- ja arendusprogrammi jätkumise tõttu võivad siin esitatud tehnilised andmed ette teatamata muutuda.

LAADIMINE

Enne elektritööriista kasutamist laadige selle akut järgneval viisil.

- Ühendage laadija toitejuhe vooluvõrgu pistikupesaga.** Laadija pistiku ühendamisel pistikupesaga hakkab punane signaallamp vilkuma (1-sekundilise vahega).
 - Sisestage aku laadijasse.** Sisestage aku kindlalt laadijasse, nagu näidatud **joonisel 3** (leheküljel 2).
 - Laadimine**
Aku sisestamisel laadijasse laadimine algab ja punane signaallamp jääb pidevalt põlema. Kui aku on täis laetud, hakkab punane signaallamp vilkuma. (1-sekundilise vahega) (vt. **tabel 1**)
- Signaallambi signaalid
Signaallambi signaalid vastavad **tabelis 1** näidatule, olenevalt laadija või laetava aku seisundist.

Tabel 1

Signaallambi signaalid			
Signaallamp (punane)	Enne laadimist	Vilgub	Süttib 0,5 sekundiks. Kustub 0,5 sekundiks. (ei põle 0,5 sekundit)
	Laadimise ajal	Põleb	Põleb pidevalt
	Laadimine lõpetatud	Vilgub	Süttib 0,5 sekundiks. Kustub 0,5 sekundiks. (ei põle 0,5 sekundit)
	Ülekuumenemise ooteaeg	Vilgub	Süttib 1 sekundiks. Kustub 0,5 sekundiks. (ei põle 0,5 sekundit)
	Laadimine võimatu	Vilgub	Süttib 0,1 sekundiks. Kustub 0,1 sekundiks. (ei põle 0,1 sekundit)
			Aku on üle kuumenenud. Laadimist ei toimu. (Laadimine algab aku jahtumisel)
			Aku või laadija tõrge

- Võttes arvesse temperatuure ja aku laadimisaega. Temperatuurid ja laadimisaeg vastavad **tabelis 2** näidatule.

ETTEVAATUST

Akulaadija pikaajalisel kasutamisel see kuumeneb ja võib põhjustada tõrkeid. Kui üks aku on laetud, oodake 15 minutit enne järgmise laadimist.

Tabel 2

Aku	Laadija	UC12SL
Laadimispinge	V	10,8 – 12 tipp
Aku tüüp		Li-ion
Aku laadimist võimaldavad temperatuurid		0°C – 50°C
Charging time for battery capacity, approx. (At 20°C)		
1,5 Ah	min.	22 (3 elementi)
2,5 Ah	min.	37 (3 elementi)
4,0 Ah	min.	60 (3 elementi)

MÄRKUS

Aku laadimisaeg võib varieeruda olenevalt ümbritseva keskkonna temperatuurist ja toiteallika pingest. Lisaks pikeneb laadimisaeg märgatavalt külmas keskkonnas, kuid nii peabki olema.

- Ühendage laadija toitejuhe pistikupesast lahti.**
- Hoidke laadijast kindlalt kinni ja tõmmake aku välja.**

MÄRKUS

Võtke laetud aku enne akulaadija hoiulepanekut kindlasti laadijast välja.

ETTEVAATUST

- o Otsese päikesevalguse kätte jäämise või äsja kasutamise tõttu kuumu aku laadimisel süttib laadija signaallamp 1 sekundiks ja kustub 0,5 sekundiks (ei põle 0,5 sekundit). Niisugusel juhul laske akul enne laadimise alustamist jahtuda.
- o Kui signaallamp vilgub (0,2-sekundilise vahega), kontrollige, kas laadija akuliitmitkus pole mingeid võrkehi, ja eemaldage avastatud võrkehad. Võrkehad puudumisel on tõenäoliselt tegu aku või laadija rikkega. Viige see volitatud teeninduskeskusesse.

- Kuivõrd sisseehitatud mikroarvutil kulub ligikaudu 3 sekundit selle tuvastamiseks, et laadima pandud aku on eemaldatud, oodake vähemalt 3 sekundit enne aku uuesti laadima panekut. Kui aku 3 sekundi jooksul uuesti laadima pannakse, võib selle laadimine poolikuks jääda.
- Kui punane signaallamp ei vilgu (kord sekundis) vaatamata sellele, et laadija juhe on vooluvõrgu pistikupesaga ühendatud, võib laadija kaitseahel rakendunud olla. Eemaldage pistik pistikupesast ja oodake enne selle uuesti ühendamist 30 sekundi ringis. Kui punane signaallamp nüüdki vilkuma ei hakka (kord sekundis), pöörduge HiKOKI volitatud teeninduskeskuse poole.

Puurimisasendi valimine	6	3
Löökasendi valimine	7	3
Pöörlemiskiiruse muutmine	8	3
Leedlambi kasutamine	9	3
Puuritera või kruviotsiku kinnitamine	10	3
Pöörlemissuuna ümbermuutmine	11	4
Päästiküliti kasutamine	12	4
Konksu eemaldamine ja paigaldamine	13	4
Aku laetuse indikaator	14	4
Lisavarustuse valimine	—	173

PAIGALDAMINE JA KASUTAMINE

Toiming	Joonis	Lk
Aku eemaldamine ja sisestamine	2	2
Laadimine	3	2
Režiimi valimine	4	2
Väändemomendi reguleerimine	5	2

SIGNAALLAMBI HOIATUSSIGNAALID

Toode hõlmab funktsioone, mis on mõeldud nii toote enese kui ka selle aku kaitsmiseks. Kui mõni neist kaitsefunktsioonidest töö käigus rakendub, hakkab signaallamp vilkuma **tabelis 3** kirjeldatud viisil. Kui mõni neist kaitsefunktsioonidest rakendub, eemaldage sõrm viivitamatult päästikültilt ning järgige tabeli osas „Mida teha“ kirjeldatud juhiseid.

Tabel 3

Kaitsefunktsioon	Valgusdiod-signaallambi näit	Mida teha
Ülekoormuskaitse	Põleb 0,25 sekundit/ei põle 0,25 sekundit	Kui lükanudnupuga on seadistatud suur töökiirus (HIGH), seadistage väike kiirus (LOW) ja jätkake tööd. Kõrvaldage ülekoormuse põhjus.
Ülekuumenemiskaitse		Laske tööriistal ja akul korralikult jahtuda.
Madala pinge kaitse		Laadige akut.

HOOLDUS JA ÜLEVAATUS

- Tööriista ülevaatamine**
Kuivõrd nüri puuritera kasutamine langetab jõudlust ja võib põhjustada mootori tõrkeid, teritage või vahetage see välja niipea, kui kulumist märgata on.
- Kinnituskruidide ülevaatamine**
Vaadake kõik kinnituskrivid regulaarselt üle ja veenduge nende pingulekus. Kui mõni kruvidest ei ole pingul, pingutage see viivitamatult. Vastasel juhul võib tekkida tõsine oht.
- Mootori hooldamine**
Mootoriüksuse mähis on elektritööriista tööline „süda“. Olge piisavalt hoolikas mähise kahjustamise ja/või õli või veega märgumise ärahoidmiseks.
- Välispindade puhastamine**
Pühkige määratud trell puhtaks pehme kuiva lapi või seebise veega niisutatud lapiga. Ärge kasutage kloorilahusteid, bensiini või vedelid, sest need sulatavad plasti.
- Hoiustamine**
Säilitage akutrelli lastele kättesaamatus kohas, kus temperatuur ei ületa 40°C.

MÄRKUS

Liitiumioonakude säilitamine.
Enne liitiumioonakude hoiulepanekut veenduge selles, et need on täielikult täis laetud.
Tühjade akude pikemaajaline (3 kuud või kauem) hoiustamine võib kaasa tuua nende jõudluse languse, vähendada oluliselt kasutusaega või lõppeda sellega, et akud ei hoiu laengut.

Samas saab oluliselt lühenenud akude kasutusaega taastada korduva laadimise ja akude kasutamisega kahest viie korran.

Kui aku peab korduvalt laadimisele ja kasutamisele vaatamata vastu äärmiselt lühikest aega, on selle tööiga läbi. Ostke uus aku.

ETTEVAATUST

Elektritööriistade kasutamisel ja hooldamisel pidage kinni asukohariigis kehtivatest ohutusmäärustest ning standarditest.

Tähtis teave HiKOKI akutööriistade akude kohta

Palume alati kasutada meie poolt ettenähtud originaalseid akusid. Me ei saa garanteerida HiKOKI akutööriista ohutust ja talitlust juhul, kui seda kasutatakse muude kui meie poolt ettenähtud akudega, või akudega, mida on lahti võetud ning ümber ehitatud (sealhulgas akuelementide või muude siseosade lahtivõtmine ja vahetamine).

GARANTII

Me anname HiKOKI elektritööriistadele garantii, mis vastab seadustes/asukohariigi õigusaktides sätestatule. Garantii ei kata defekte või kahjustusi, mis on põhjustatud väärkasutusest, kuritarvitustest või normaalsest kulumisest ja amortisatsioonist. Kaebuste korral palume saata elektritööriist lahtivõtmata kujul koos selle juhendi lõpus toodud GARANTIITALONGIGA HiKOKI volitatud teeninduskeskusesse.

Teave õhumüra ja vibratsiooni kohta

Mõõdetud väärtused määrati kindlaks kooskõlas EN60745 ja avaldati kooskõlas ISO 4871.

Mõõdetud A-sagedusarakteristiku alusel korrigeeritud helitugevuse tase:

81 dB (A) (DS12DA)

101 dB (A) (DV12DA)

Mõõdetud A-sagedusarakteristiku alusel korrigeeritud helirõhu tase:

70 dB (A) (DS12DA)

90 dB (A) (DV12DA)

Määramatus K: 3 dB (A).

Kasutage kuulmiskaitsevahendeid.

Vibratsiooni koguväärtused (kolmeteljelise vektori summa) määratult kooskõlas EN60745:

Metalli puurimine:

Vibratsiooni emissiooni väärtus $a_{h, D} < 2.5 \text{ m/s}^2$ (DS12DA)

Määramatus K = 1,5 m/s² (DS12DA)

Löökpuurimine betooni:

Vibratsiooni emissiooni väärtus $a_{h, ID} = 15,0 \text{ m/s}^2$ (DV12DA)

Määramatus K = 1,5 m/s² (DV12DA)

Avaldatud vibratsiooni summaarne väärtus on mõõdetud kooskõlas standardse katsetusmeetodiga ja seda võib kasutada ühe seadme võrdlemiseks teisega.







Seda võib kasutada ka mürataseme esmaseks hindamiseks.



HOIATUS

- Vibratsioonitase võib elektritööriista tegeliku kasutamise ajal erineda avaldatud summaarsest väärtusest olenevalt tööriista kasutamise viisidest.
- Tuvastage kasutaja kaitsmiseks piisavad ohutusabinõud, mis põhinevad hinnangulisel müratasemel tegelikus tööolukorras (võttes arvesse töötajate kõiki osad nagu korrad, mil seade lülitatakse välja ja mil seade töötab tühikäigul, lisaks tööajale).

MÄRKUS

HiKOKI uurimis- ja arendusprogrammi jätkumise tõttu võivad siin esitatud tehnilised andmed ette teatamata muutuda.

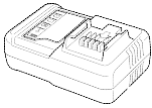
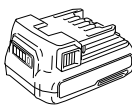
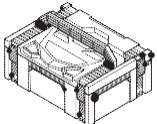
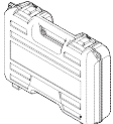
			DS12DA	DV12DA
V		v	10,8 – 12 tipp	
n ₀	Ls	min ⁻¹	0 - 350	
	Hs	min ⁻¹	0 - 1400	
Bpm	Ls	min ⁻¹	—	0 - 5250
	Hs	min ⁻¹	—	0 - 21000
		mm	—	8
		mm	29	
		mm	10	
		mm	6	
		mm	5,8	
		mm	0,8 - 10	
		kg	1,1 - 1,2	1,2 - 1,3

	 UC12SL	 BSL1225M			
DS12DA DV12DA (2FS)	1	2	—	1	1
DS12DA (2FS)	1	2	1	—	1
DS12DA DV12DA (NN)	—	—	—	—	—

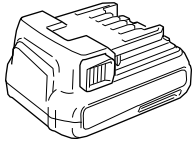

BSL1215

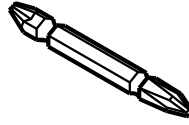

983006

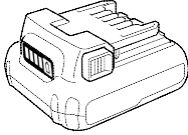

BSL1240M

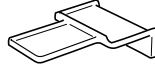

374778

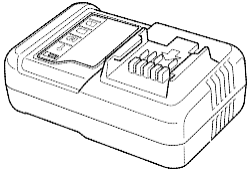

UC12SL

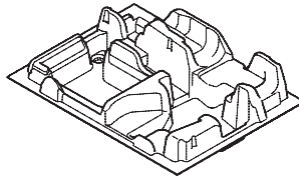

374779

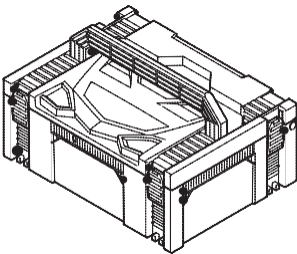

336471

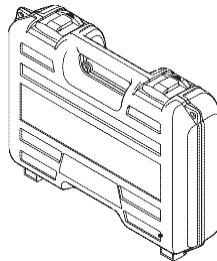

336642

GARANTIITALONG

- 1 Mudeli number
- 2 Seerianumber
- 3 Ostukuupäev
- 4 Kliendi nimi ja aadress
- 5 Müügiesinduse nimi ja aadress
(Palume kinnitada müügiesinduse nimi ja aadress pitsatiga)

EÜ VASTAVUSDEKLARATSIOON

Kinnitame oma ainuvastutusel, et akutrell/akulööktrell, mis on tuvastatud tüübi ja kindla tuvastuskoodiga

*1), vastab direktiivide *2) ning standardite *3) kõigile asjaomastele nõuetele. Tehniline fail on osas *4) – vt. allpool.

Tehnilise faili koostamise õigus on Euroopa standardite juhil Euroopa esinduses.

See deklaratsioon kehtib CE-märgiga tähistatud toodete korral.

*1) DS12DA C357895S
DV12DA C357903S

*2) 2006/42/EC, 2014/30/EU, 2014/35/EU, 2011/65/EU

*3) EN60745-1:2009+A11:2010

EN60745-2-1:2010

EN60745-2-2:2010

EN60335-1:2012+A11:2014

EN60335-2-29:2004+A2:2010

EN55014-1:2006+A1:2009+A2:2011

EN55014-2:1997+A1:2001+A2:2008

*4) Esindus Euroopas
Hikoki Power Tools Deutschland GmbH

Siemensring 34, 47877 Willich, Saksamaa

Peakontor Jaapanis

Koki Holdings Co., Ltd.

Shinagawa Intercity Tower A, 15-1, Konan 2-chome,
Minato-ku, Tokyo, Jaapan

29. 12. 2018

Naoto Yamashiro

Euroopa standardite juht

29. 12. 2018



A. Nakagawa

A. Nakagawa
Juhtivametnik