

HIKOKI

G 10SR4(S) · G 12SR4(S) · G 13SR4(S)

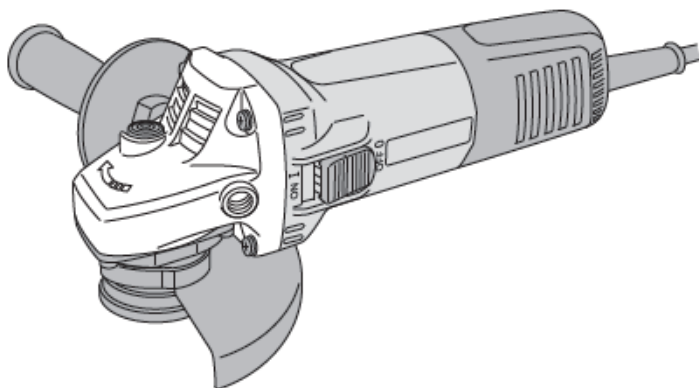

EE Kasutusjuhend



ÜLDISED ELEKTRITÖÖRIISTADE OHUTUSJUHISED



HOIATUS

Lugege läbi kõik ohutusega seotud hoiatused ja juhised.

Hoiatuste ja juhiste eiramine võib lõppeda elektrilöögi, tulekahju ning/või tõsise vigastusega.

Hoidke kõik hoiatused ja juhised tulevikus ülevaatamiseks alles.

Hoiatustes tähistab mõiste „elektritööriist“ vooluvõrgutoitega (juhtmega) tööriista või akutoitega (juhtmata) tööriista.

1) Tööala ohutus

a) Tööala peab olema puhas ja hästi valgustatud.

Asju täiskujutatud või pimedad alad soodustavad õnnetusi.

b) Ärge kasutage elektritööriistu plahvatusohtlikus keskkonnas, näiteks tuleohtlike vedelike, gaaside või tolmu läheduses.

Elektritööriistad tekitavad sädemeid, mis võivad süüdata tolmu või auru.

c) Hoidke lapsed ja kõrvalised isikud elektritööriistaga töötamise ajal eemal.

Kui miski teie tähelepanu kõrvale juhib, võib olukord kontrolli alt väljuda.

2) Elektriohutus

a) Elektritööriista pistik peab sobima pistikupesaga.

Pistik mis tahes ümberehitused on keelatud.

Ärge kasutage adapterpistikuid koos maandatud elektritööriistadega.

Ümberehitamata pistikud ja sobivad pistikupesad vähendavad elektrilöögi ohtu.

b) Väلتige keha kokkupuudet maandatud pindadega nagu torud, radiaatorid, pliidid ja külmikud.

Kui teie keha on maaihenduses, suureneb elektrilöögi oht.

c) Elektritööriistad ei tohi sattuda vihma kätte ega märga keskkonda.

Elektritööriista sattunud vesi tõstab elektrilöögi saamise ohtu.

d) Ärge kahjustage toitejuhet. Ärge kunagi kasutage juhet elektritööriista kandmiseks, vedamiseks või toitepistikui pesast väljatõmbamiseks. Hoidke juhe eemal kuumusest, õlist, teravatest nurkadest ja liikuvatest osadest.

Kahjustatud või sassis juhtmed tõstavad elektrilöögi saamise ohtu.

e) Kui töotate elektritööriistaga välistingimustes, kasutage sellist pikendusjuhet, mis sobib väljas kasutamiseks.

Välistingimustesse sobiva pikendusjuhtme kasutamine vähendab elektrilöögi saamise ohtu.

f) Kui elektritööriistaga niiskes kohas töötamine on paratamatu, kasutage rikkevoolukaitsega (RCD) kaitsud toidid.

Rikkevoolukaitse kasutamine vähendab elektrilöögi ohtu.

3) Isiklik ohutus

a) Olge valvas, jälgige pidevalt, mida teete, ja kasutage elektritööriistaga töötades tervet mõistust. Ärge kasutage elektritööriista väsinult või narkootilisi aineid, alkoholi või ravimeid tarvitanult.

Elektritööriistaga töötamisel võib tähelepanu hetkeline hajumine lõppeda tõsise vigastusega.

b) Kasutage isikukaitsevahendeid. Kasutage alati kaitseprille.

Kaitsevahendid nagu oludesse sobiv tolumask, libisemiskindlad turvajalatsid, kiver või kõrvaklapid kaitsevad võimaliku tervisekahju eest.

c) Väلتige juhukäivitust. Enne tööriista vooluvõrku ja/või akukomplektiga ühendamist, ülestõstmist või kandmist veenduge selles, et lüliti on väljalülitatud asendis.

Tööriista kandmine sõrme lültil hoides või elektritööriistade ühendamine vooluvõrku, kui lüliti on sisselülitatud asendis, lõpeb sageli õnnetult.

d) Eemaldage reguleerimis- ja mutrivõtmed enne elektritööriista käivitamist.

Mutrivõti või muu võti, mis on jäänud elektritööriista pööleva osa külge, võib vigastusi põhjustada.

e) Väلتige küünitamist. Hoidke kogu aeg jalad kindlalt maas ning säilitage tasakaal.

See tagab parema kontrolli elektritööriista üle ootamatutes olukordades.

f) Riituge sobivalt. Hoidke juuksed, riided ja kindad eemal liikuvatest osadest.

Avarad riideesemed, ehted või pikad juuksed võivad liikuvate osade vahele takerduda.

g) Ühendage tolmupüüde- ja tolmukogumisvahendid nende ühendamiseks vajalike rakiste olemasolul ning kasutage nimetatud vahendeid nõuetekohaselt. Tolmukogumisvahendite kasutamine võib leevendada tolmuga seotud ohte.

4) Elektritööriista kasutamine ja hooldus

a) Ärge kasutage elektritööriista suhtes jõudu. Kasutage tööks sobilikku elektritööriista.

Elektritööriist saab töoga paremini ja ohutumalt hakkama juhul, kui selle ettenähtud jõudlust ei ületata.

b) Ärge elektritööriista kasutage, kui seda ei saa lülitist sisse ja välja lülitada.

Iga elektritööriist, mida lüliti abil juhtida ei saa, on ohtlik ja vajab remonti.

c) Ühendage pistik vooluvõrgu pistikupesast ja/või akukomplekt elektritööriista küljest lahti enne mis tahes reguleerimistoimingute sooritamist, tarvikute vahetamist või elektritööriistade hoialepanekut.

Taolised ennetavad ohutusmeetmed piiravad elektritööriista juhusliku käivitamise ohtu.

d) Pange elektritööriistad, mida ei kasutata, hoiule laste käeulatusest eemale ja ärge lubage kõrvalseisjatel, kes pole elektritööriista ning käesoleva juhendiga tutvunud, elektritööriistaga töötada.

Vastava väljaõppeta kasutajate käes on elektritööriistad ohtlikud.

e) Hooldage elektritööriista. Kontrollige liikuvate osade õiget joondust ja kiilumise puudumist, osade korrasolekut ning muid asjaolusid, mis võivad mõjutada elektritööriista talitlust.

Kahjustatud osad tuleb enne kasutamist parandada. Hooldamata elektritööriistad on põhjustanud arvukalt õnnetusi.

f) Hoidke lõikeriistad teravad ja puhtad.

Korralikult hooldatud, teravate lõikeservadega lõikeriistad ei kiilu nii lihtsalt kinni ja neid on lihtsam käitseda.

g) Kasutage antud elektritööriista, lisatarvikuid, puuriterasid, kruviotsakuid jms. vastavalt käesolevale juhendile ning antud tüüpi elektritööriista jaoks ettenähtud viisil, võttes arvesse töötingimusi ja planeeritava töö isearasusi. Elektritööriista kasutamine ettenähtust erinevatel eesmärkidel võib põhjustada ohtlikke olukordi.

5) Hooldus

a) Laske elektritööriista hooldada pädeval isikul, kes kasutab vaid originaalvaruosi. Sel juhul on tagatud elektritööriista ohutuse säilimine.

ETTEVAATUST

Hoidke lapsed ja pödurad elektritööriistadest eemal. Kui elektritööriist pole kasutusel, tuleks seda hoida lastele ja pöduratele kättesaamatus kohas.

ÜLDISED OHUTUSJUHISED LIHVIMIS- VÕI ABRASIIVLÖIKETÖÖDE SOORITAMISEL

- a) See elektritööriist on mõeldud kasutamiseks lihvi või lõikurina. Lugege läbi kõik selle elektritööriistaga kaasasolevad hoiatused, juhised, illustatsioonid ja tehnilised andmed.
Alltoodud juhiste eiramine võib põhjustada elektrilöögi, tulekahju ja/või tõsise vigastuse.
- b) Tööde nagu abrasiivpoleerimine, traatharjamine või poleerimine sooritamine selle tööriistaga ei ole soovitatav.
Tööriista kasutamine muudel kui ettenähtud otstarvetel võib põhjustada ohte ja kehavigastusi.
- c) Ärge kasutage tarvikuid, mis pole tööriista tootja poolt välja töötatud ja ette nähtud. See, kui mingit tarvikut saab kinnitada teie elektritööriista külge, et taga veel ohutut talitlust.
- d) Tarviku nimitöökirrus peab olema vähemalt võrdne elektritööriista märgitud maksimaalse kiirusega.
Nimikiirusest kiiremini käitatavad tarvikud võivad puruneda ja laiali paiskuda.
- e) Tarviku välislimbimõõt ja paksus peavad jääma elektritööriista nimivõimekuse piiridesse.
Vales mõõdus tarvikuid ei õnnestu korralikult kaitsesga varustada või kontrolli all hoida.
- f) Tarvikute kinnituskere peab vastama lihvi ja spindlikeermele. Äärikute abil paigaldatavate tarvikute korral peab tarviku vooliava sobima kokku ääriku läbimõõduga.
Tarvikud, mis ei sobi kokku elektritööriista kinnitusrivistaraga, ei ole töö ajal tasakaalus, vibreerivad liigselt ja võivad kontrolli alt väljuda.
- g) Ärge kasutage kahjustatud tarvikuid. Vaadake tarvikud nagu lihvketas enne iga kasutuskorda üle pragude ja säkude, alusketas pragude, rebendite või ülemäärase kulumise, traathari lahtiste või murdunud traatide avastamiseks. Tööriista või tarviku pillamisel vaadake see kahjustuste avastamiseks üle või paigaldage kahjustamata tarvik. Kui olete tarviku üle vaadanud ja paigaldanud, seadke elektritööriist asendisse, mille korral pöörlev tarvik teid või kõrvalisi isikuid ohustada ei saa, ning laske sel maksimaalsel koormuseta kiirusel üks minut töötada.
Üldjuhul lagunevad kahjustatud tarvikud selle katseaja vältel laiali.
- h) Kasutage isikukaitsevahendeid. Kasutage tööst olenevalt näokaitset või kaitseprille. Vastavalt vajadusele, kasutage tolmu maski, kuulmiskaitseid, kindaid ja kaitsepõlde, mis suudab peatada väikesed abrasiivmaterjali või töösese tüki. *Silmakaitse peab suutma peatada mitmesuguste tööde käigus lendupaiskuvad kübemed. Tolmu mask või respiraator peab tulema toime töö käigus tekkinud kübemete filtreerimisega. Pikaajaline kokkupuude intensiivse müraga võib põhjustada kuulmiskadu.*
- i) Hoidke kõrvalised isikud tööalast ohutul kaugusel. Igaüks, kes alale siseneb, peab kasutama isikukaitsevahendeid.
Töösese või purunenud tarviku tüki võivad vahetust tööalast välja paiskuda ja vigastusi põhjustada.
- j) Hoidke elektritööriista isoleeritud haardepindadest tööd sooritamisel kohtades, kus tera võib sattuda peidetud juhtmele või tööriista toitejuhtmele.
Pingestatud juhtmega kokkupuutesse sattunud kruvi võib pingestada elektritööriista metalloosi, mille tagajärjel võib seadme kasutaja saada elektrilöögi.
- k) Hoidke toitejuhe pöörlevast tarvikust eemal.
Kui kaotate kontrolli, võib tarvik juhtme läbi lõigata või ümber mässida, tõmmates teie käe koos juhtmega pöörleva tarviku vastu.

- l) Elektritööriista ei tohi käest panna enne, kui tarvik on täielikult peatunud.
Pöörlev tarvik võib aluspinnaga haakuda ja elektritööriista teie kontrolli alt välja viia.
- m) Ärge kaitage elektritööriista ajal, mil kannate seda küljel. Pöörlev tarvik võib juhuslikult riietega haakuda ja teie kesse lõikuda.
- n) Puhastage regulaarselt elektritööriista õhusavasid.
Mootori ventilator imeb tolmu korpuse sisse, metalliosakeste ülemäärane ladestumine võib põhjustada elektrihte.
- o) Ärge töötage elektritööriistaga tuleohtlike materjalide läheduses.
Sädemed võivad niisugused materjalid süüdata.
- p) Ärge kasutage tarvikuid, mis vajavad vedelaid jahutusaineid. Vee või muude vedelate jahutusainete kasutamine võib põhjustada elektrilöögi.

TAGASILÖÖK JA SELLEKOHASED OHUTUSJUHISED

Tagasilöök on äkiline reaktsioon pöörleva ketta, alusketta, harja või muu tarviku kinnikiilumisele või haakumisele. Kinnikiilumine või haakumisega kaasneb pöörleva tarviku järsk seiskumine, mis omakorda põhjustab elektritööriista viskumist vastassuunaliselt tarviku pöörlemisele kiilumiskohas.
Näiteks juhul, kui lihvketas töösemesse kinni jääb, võib ketta kiilumiskohta sisenev serv kaevuda materjali pinna sisse, tingides ketta väljakerimise või väljahüppamise. Ketas võib paiskuda kasutaja poole või temast eemale, olenevalt ketta liikumissuunast kiilumiskohas. Samuti võivad lihvkettad tolulistest olukordades puruneda. Tagasilöök tekib elektritööriista väärkasutuse ja/või valede töövõtete või töötingimuste tulemusena, seda saab vältida alltoodud ettevaatusabinõude rakendamise teel.

- a) Hoidke elektritööriistast kindlat kinni; hoidke keha ja käsivars asendis, mis võimaldab tagasilöögiõnnetustele vastu panna. Kasutage alati lisakäepidet (kui on) maksimaalse kontrolli saavutamiseks tagasilöögi või käivitamise tekkivate väändejuhtude üle. Kui kohased ettevaatusabinõud on rakendatud, saab kasutaja väände- või tagasilöögiõnnetuste kontrolli all hoida.
- b) Käsi ei tohi mingil juhul pöörleva tarviku läheduses hoida.
Tarvik võib tagasilöögi korral üle teie käe paiskuda.
- c) Hoiduge eemale alast, kuhu elektritööriist tagasilöögi asetlekmisel liigub.
Tagasilöök paiskab tööriista suunas, mis on vastassuunaline ketta liikumisele kiilumiskohas.
- d) Olge iseäranis ettevaatlik nurkade, teravate servade jne. töötlemisel. Vältige tarviku hüplemist ja kiilumist.
Nurgad, teravad servad ja hüplemine kalduvad pöörlevat tarvikut kiiluma ning kontrolli kaotust või tagasilööki põhjustama.
- e) Ärge kasutage saeketiga puunikerduskettaid ega hammastega saekettaid.
Taalised kettad põhjustavad sageli tagasilööke ja kontrolli kaotust.

OHUTUSJUHISED LIHVIMIS- JA ABRASIIVLÖIKETÖÖDE SOORITAMISEL

- a) Kasutage ainult teie elektritööriista jaoks ettenähtud kettatüüpe ja valitud kettaga kokkusobivat kaitset.
Ketaste, mis pole teie elektritööriista jaoks mõeldud, ohutust ei saa kaitsesga korralikult tagada.
- b) Nõgusa keskosaga ketaste lihvipind tuleb paigaldada kaitsehuule tasemest madalamale.
Valesti paigaldatud ketast, mis ulatub esile üle kaitsehuule tasapinna, ei saa korralikult kaitsta.

- c) **Kaitse peab olema kindlalt elektritööriista külge kinnitatud ja maksimaalselt ohutust võimaldavas asendis, nii et võimalikult väike osa kettast avaneks kasutaja poole.** *Kaitse pakub kasutajale kaitset puruneva ketta kildude, eksikombel ketta vastu puutumise ja sädemete eest, mis võivad riietuse süüdata.*
- d) **Kettaid tohib kasutada ainult nende ettenähtud kasutusotstarvetel.** Näiteks ei tohi lihvimiseks kasutada löikeketta külge. *Abrasiivlöikekettad on mõeldud vaid välislihvimiseks, külgsuunalise jõu rakendamine taolisele kettale võib selle purustada.*
- e) **Kasutage ainult kahjustamata kettaäärkuid, mis on teie valitud ketta jaoks õiges mõõdus ning kujuga.** *Õige kettaäärki toetab kettast, piirates nõnda ketta purunemise ohtu. Löikekettaste äärkid võivad erineda lihvketaste äärkidest.*
- f) **Ärge kasutage suuremate elektritööriistade kulunud kettaid.** *Suurema elektritööriista jaoks mõeldud kettas ei sobi kasutamiseks väikese tööriista kõrgetel pööretel ja võib puruneda.*

- Vaadake lihvketas enne kasutamist üle, ärge kasutage säilkude, pragude või muude defektidega tooteid.
- Veenduge selles, et ketaste paigaldamisel on järgitud tootja juhiseid.
- Veenduge vahetihendite kasutamises juhul, kui need on liimitud lihvkettaga kaasas ja kui neid on tarvis.
- Veenduge enne kasutamist selles, et lihvketas on õigesti paigaldatud ja pingutatud, ning laske tööriistal 30 sekundit ohutus asendis koormuseta töötada. Tugeva vibratsiooni korral või muude defektide avastamisel lülitage tööriist viivitamatult välja. Niisugusel juhul vaadake masin põhjuse kindlaksmääramiseks üle.
- Kui tööriista koosseisu kuulub kaitseid, ei tohi tööriista ilma nendeta kasutada.
- Abrasiivlöikekettad kasutamisel eemaldage standardvarustusse kuuluv kettakaitse ja paigaldage küljekattega kettakaitse (saadaval eraldi) (**Joonis 4**):
- Ärge kasutage eraldi ahenduspuksse või adaptereid suure avaga lihvketaste sobitamiseks.
- Tööriistade korral, mis on mõeldud kasutamiseks keermetatud avaga kettaga, veenduge selles, et keerme pikkusest kettas piisab spindli pikkuse mahutamiseks.
- Veenduge selles, et tööese on korralikult toetatud.
- Ärge kasutage löikeketta külge lihvimiseks.
- Veenduge selles, et kasutuse käigus tekkivad sädemed ei tekita ohtu, nt. ei taba inimesi ega süüta tuleohtlikke aineid.
- Tolmustes tingimustes töötades veenduge selles, et ohutusavad jäävad puhtaks; kui vajalikuks peaks osutama tolmu eemaldamine, ühendage esmalt toode vooluvõrgust lahti, ärge kasutage metallesemeid ja vältige sisseosade kahjustamist.
- Kasutage alati silma- ja kuulmiskaitseid. Kasutada tuleks muidki isikukaitsevahendeid nagu tolmu mask, kindad, kiiver ja põll.
- Pöörake tähelepanu kettale, mis jätkab pöörlemist tööriista väljalülitamise järel.

TÄIENDAVAD OHUTUSJUHISED ABRASIIVLÖIKETÖÖDE SOORITAMISEL

- a) **Ärge löikeketast kinni kiiluge, ärge rakendage liigset jõudu.** *Löikejälge ei tohi lasta liiga sügavaks. Liigse jõu rakendamine suurendab koormust ja ketta väänamise või kinnikiilumise tõenäosust löikejäljes ning tagasilöögi või ketta purunemise ohtu.*
- b) **Ärge viibige pöörleva kettaga ühel joonel või selle taga.** *Kui kettas töötuskohas teie kehast eemale liigub, võib võimalik tagasilöök pöörleva ketta ja elektritööriista otse teie poole paisata.*
- c) **Kui kettas kinni jääb või kui te lõikamise mingil põhjusel pooleli jätate, lülitage elektritööriist välja ja hoidke seda liikumatult, kuni kettas täielikult seiskub.** *Löikeketast ei tohi löikejäljest eemaldada ajal, mil kettas pöörleb, vastasel juhul võib toimuda tagasilöök. Uurige välja ketta kiilumise põhjus ja kõrvaldage see.*
- d) **Ärge taasalustage lõikamist tööeseme sees. Laske kettas täiskiirusel pöörlema ja sisenege ettevaatlikult uuesti löikejälge.** *Kui elektritööriist taaskäivitatakse tööeseme sees, võib kettas kinni kiiluda, välja hüpata või tagasilöögi anda.*
- e) **Ketta kiilumise- ja tagasilöögiohu leevendamiseks toestage kõik ülemöödulised tööesemed.** *Suured tööesemed kipuvad oma kaalu all läbi vajuma. Paigutage toed tööeseme alla löikejoone läheduses ja tööeseme serva läheduses ketta mõlemal küljel.*
- f) **Olge isearanis ettevaatlik sisselõigete tegemisel olemasolevatesse seintesse või muudesse lauspindadesse.** *Ketta esiserv võib lõikuda gaasi- või veetorusse, elektrijuhtmesse või tagasilööki põhjustavasse tarindisse.*

TÄIENDAVAD OHUTUSJUHISED

1. Veenduge selles, et kasutatav toiteallikas vastab toote andmeplaadil esitatud toitenõuetele.
2. Kontrollige, kas toitelüliti on väljalülitatud (OFF) asendis. Kui pistiku ühendamine pistikupesaga on toitelüliti sisselülitatud (ON) asendis, lülitub elektritööriist kohe sisse ja võib raske õnnetuse põhjustada.
3. Kui töökoht asub toiteallikast kaugel, kasutage piisava ristlöike ja nimivõimsusega pikendusjuhet. Pikendusjuhe peaks olema nii lühike kui praktikas võimalik.
4. Veenduge selles, et kasutatav nõgusa keskosaga kettas on õigesti tüüpi ja pragude või pinnadefektideta. Veenduge ka selles, et nõgusa keskosaga kettas on õigesti paigaldatud ja kettamutter kindlalt pingutatud.
5. Enne elektritööriista sisselülitamist veenduge selles, et surunupp on vaba, vajutades nupule kaks-kolm korda.
6. Masina tööea pikendamiseks ja kvaliteetse töötuluse tagamiseks ei tohi masinat liigse surve rakendamisega üle koormata. Enamiku tööde korral piisab tõhusaks lihvimiseks üksnes masina kaalust. Ülemäärane surve toob kaasa pöörlemiskiiruse vähenemise, halvema pinnaviimistluse ja ülekoormuse, mis võib masina tööiga lühendada.
7. Kettas jääb tööriista väljalülitamise järel pöörlema. Masina väljalülitamise järel ärge pange seda käest enne, kui nõgusa keskosaga kettas on täielikult peatunud. Lisaks raskete õnnetuste ärahoidmisele aitab see ettevaatusabinõu vähendada masinasse imetava tolmu ja metallipuru hulka.

LIHVIMASINATE ÜLDISED OHUTUSJUHISED

- Veenduge selles, et kettale märgitud kiirus on minimaalselt võrdne lihvija töökiirusega.
- Veenduge selles, et ketta mõõdud on lihvija jaoks sobivad.
- Säilitage ja käsitsege lihvkettaid hoolikalt, kooskõlas tootja juhistega.

8. Kui masin pole kasutusel, tuleks toiteallikas lahti ühendada.
9. Enne nõgusa keskosaga ketta paigaldamist ja mahavõtmist lülitage seade raske õnnetuse ärahoidmiseks kindlasti lahti ning eemaldage toitejuhtme pistik vooluvõrgu pistikupesast.
10. RCD
Soovitame kasutada alati rikkevoolukaitset nimirikkevooluga 30 mA või alla selle.
11. Ärge kasutage alalisvoolutoiteid, lisapingetrafot või mis tahes muud tüüpi trafot. Selle nõude eiramine võib lisaks lihvimismasina kahjustamisele põhjustada õnnetusi.
12. Mõningad mobiilsed generaatorid ei pruugi koos masinaga kasutatavad olla.

STANDARDVARUSTUS

Lisaks põhiüksusele (1 tk.) sisaldab pakend leheküljel allpool loetletud lisavarustust.

- (1) Mutrivõti
- (2) Küljekäepide

Standardvarustus võib muutuda eelneva teadaandeta.

RAKENDUSED

- Valukraatide eemaldamine, mitmesuguste teras-, pronks- ja alumiiniummaterjalide ning valutoodete viimistlemine.
- Keevitatud sektsioonide või gaasloikuriga lõigatud sektsioonide lihvimine.
- Tehisbetooni, kivi, telliste, marmori ja muude sarnaste materjalide lihvimine.

SPETSIFIKATSIOONID

Masina tehnilised andmed on esitatud tabelis leheküljel 133.

- 0 V taaskäivituse kaitse
0 V taaskäivituse kaitsefunktsioon hoiab ära elektritööriista taaskäivitumise pärast ajutist toitekatkestust töö käigus.

MÄRKUS

HIKOKI uurimis- ja arendusprogrammi jätkumise tõttu võivad siin esitatud tehnilised andmed ette teatamata muutuda.

ETTEVALMISTUS JA KASUTAMINE

Toiming	Joonis	Lk
Kettakaitse paigaldamine ja reguleerimine	1	7
Küljekäepideme kinnitamine	2	7
Nõgusa keskosaga ketta paigaldamine	3	8
Lõikeketta paigaldamine	4	8
Teemantketta paigaldamine	5	8
Päästiklüüti kasutamine*	6	8
Lihvimisnurk ja lihvimismeetod	7	9
Lisavarustuse valimine	—	10

*Kui 0 V taaskäivituse kaitsefunktsioon on aktiveeritud, tagastage toitelüliti asendisse OFF ja oodake vähemalt 1 sekund enne elektritööriista taaskäivitamist.

HOOLDUS JA ÜLEVAATUS

1. Nõgusa keskosaga ketta ülevaatus

Veenduge selles, et nõgusa keskosaga kettal puuduvad praod või pinnadefektid.

2. Kinnituskruvide ülevaatus

Vaadake kõik kinnituskruvid regulaarselt üle ja veenduge nende pingulolekus. Kui mõni kruvidest ei ole pingul, pingutage see viivitamatult. Vastasel juhul võib tekkida tõsine oht.









3. Süsiharjade ülevaatus

Teie ohutuse tagamiseks ja kaitseks elektrilöögi eest võib selle masina süsiharjade ülevaatus ja vahetamine teostada AINULT HIKOKI LÜLITATUD TEENINDUSKESKUS.

SÜMBOLID

HOIATUS

Järgnevalt kirjeldatakse seadmel kasutatavaid tingimärke. Veenduge enne seadme kasutamist selles, et olete nende tähendusest aru saanud.

	G10SR4(S) / G12SR4(S) / G13SR4(S): Nurklihvija
	Lugege läbi kõik ohutusega seotud hoiatused ja juhised.
	Kasutage alati kaitseprille.
	Ainult EL riikide jaoks Elektriseadmeid ei tohi utiliseerida koos olmejäätmetega! Vastavalt Euroopa direktiivile 2002/96/EÜ elektri- ja elektroonikaseadmete jäätmete kohta ning selle kohaldamisele kooskõlas liikmesriikide õigusega tuleb kasutus kõlbmatuks muutunud elektriseadmed eraldi kokku koguda ja keskkonnanõuetele vastavasse ringlussevõtu kohta toimetada.
V	Nimipinge
~	Vahelduvvool
P	Sisendvõimsus
n	Nimitõrkiirus
min-1	Pööret või käiku minutis
D	Ketta välisläbimõõt
d	Ketta ava läbimõõt
t	Ketta paksus
	Ringkiirus
	Kaal (vastavalt menetlusele EPTA 01/2003)
I	Sisselülitamine
O	Väljalülitamine
	Ühendage pistik vooluvõrgu pistikupesast lahti
	Hoiatus
	Klassi II tööriist

4. Toitejuhtme vahetamine

Kui nõutav on toitejuhtme vahetamine, pöörduge ohutuse tagamiseks HiKOKI volitatud teeninduskeskuse poole.

5. Mootori hooldamine

HOIATUS

Kui kasutate suruõhupüstolit vms. õhu puhumiseks läbi otsakatte õhuava, kandke alati kaitseprille ja tolmumaski.

Vastasel juhul võib väljapaiskuv tolm teie kopsudesse või silmadesse sattuda.

Mootoriüksuse mähis on elektritööriista tõeline „süda“. Olge piisavalt hoolikas mähisega kahjustamise ja/või õli või veega märgumise ärahoidmiseks.

MÄRKUS

Kui olete töö lõpetanud, puhuge suruõhupüstolist vms. niiskuvaba õhku läbi tagakatte õhuava, lastes mootoril koormuseta töötada. See eemaldab tõhusalt võimaliku mustuse ja tolmu, mis on seadmesse kogunenud. Mustuse ja tolmu kogunemine mootori sisse võib tõrkeid

ETTEVAATUST

Elektritööriistade kasutamisel ja hooldamisel pidage kinni asukohariigis kehtivatest ohutusmäärustest ning standarditest.

GARANTII

Me anname HiKOKI elektritööriistadele garantii, mis vastab seadustes/asukohariigi õigusaktides sätestatule. Garantii ei kata defekte või kahjustusi, mis on põhjustatud väärkasutusest, kuritarvitustest või normaalsest kulumisest ja amortisatsioonist. Kaebuste korral palume saata elektritööriist lahtivõtmata kujul koos selle juhendi lõpus toodud GARANTIITALONGIGA HiKOKI volitatud teeninduskeskuse.

TÄHTIS

Pistiku õige ühendamine

Toitejuhtme soonte värvikood vastab alltoodule:

Sinine = — null

Pruun = — faas

Kuivõrd soonte värvid selle tööriista toitejuhtmes ei pruugi vastata värvilistele märgistele, mis tuvastavad klemmid teie pistikus, toimige järgnevalt:

Ühendage sinist värvi soon klemmiga, mis on tähistatud tähega N või musta värvi. Ühendage pruuni värvi soon klemmiga, mis on tähistatud tähega L või punast värvi.

Kumbagi soont ei tohi ühendada maandusklemmiga.

MÄRKUS:

See nõue esitatakse kooskõlas BRITI STANDARDIGA 2769: 1984.

Seetõttu ei pruugi koodtähed ja koodvärvid kehtida muudel turgudel peale Suurbritannia.

põhjustada.

Teave õhumüra ja vibratsiooni kohta

Möödetud väärtused määrati kindlaks kooskõlas EN60745 ja avaldati kooskõlas ISO 4871.

Möödetud A-sageduskarakteristiku alusel korrigeeritud helitugevuse tase: 99 dB (A).

Möödetud A-sageduskarakteristiku alusel korrigeeritud helirõhu tase: 88 dB (A).

Määramatus K: 3 dB (A).

Kasutage kuulmiskaitsevahendeid.

Vibratsiooni koguväärtused (kolmeteljelise vektori summa) määratult kooskõlas EN60745:

Pinnalihvimine:

Vibratsiooni emissiooni väärtus **ah**, **AG** = 7,9 m/s²

Määramatus K = 1,5 m/s²



Avaldatud vibratsiooni summaarne väärtus on möödetud kooskõlas standardse katsetusmeetodiga ja seda võib kasutada ühe seadme võrdlemiseks teisega. Seda võib kasutada ka mürataseme esmaseks hindamiseks.

HOIATUS

- Vibratsioonitase võib elektritööriista tegeliku kasutamise ajal erineda avaldatud summaarsest väärtusest olenevalt tööriista kasutamise viisidest.
- Tuvastage kasutaja kaitsmiseks piisavad ohutusabinõud, mis põhinevad hinnangulisel müratasemel tegelikus tööolukorras (võttes arvesse töötsükli kõik osad nagu korrad, mil seade lülitatakse välja ja mil seade töötab tühikäigul, lisaks tööajale).

MÄRKUS

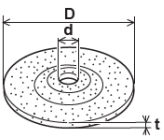
HiKOKI uurimis- ja arendusprogrammi jätkumise tõttu võivad siin esitatud tehnilised andmed ette teatamata muutuda.

		G10SR4(S)	G12SR4(S)	G13SR4(S)
V		(110 V, 230 V)~		
P		730 W		
n		10000 min ⁻¹		
	D	100 mm	115 mm	125 mm
	d	16 mm	22,23 mm	
	t	4 mm	6 mm	
		72 m/s	80 m/s	
		1,7 kg	1,8 kg	

1

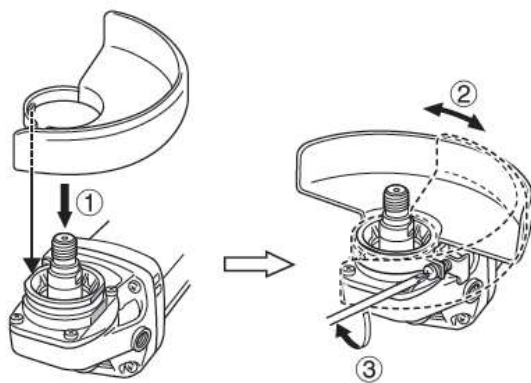

2

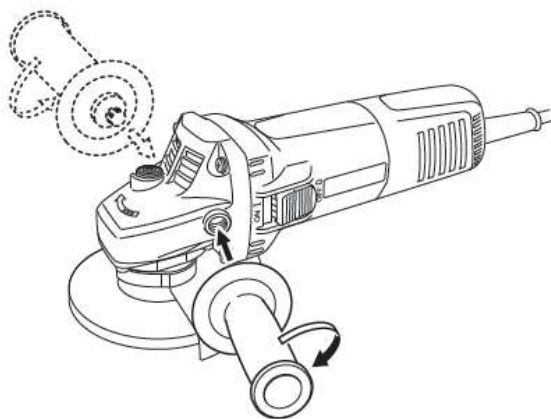

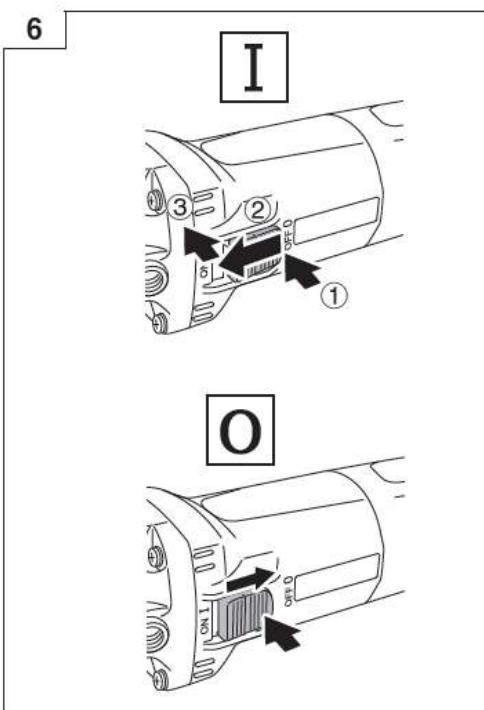
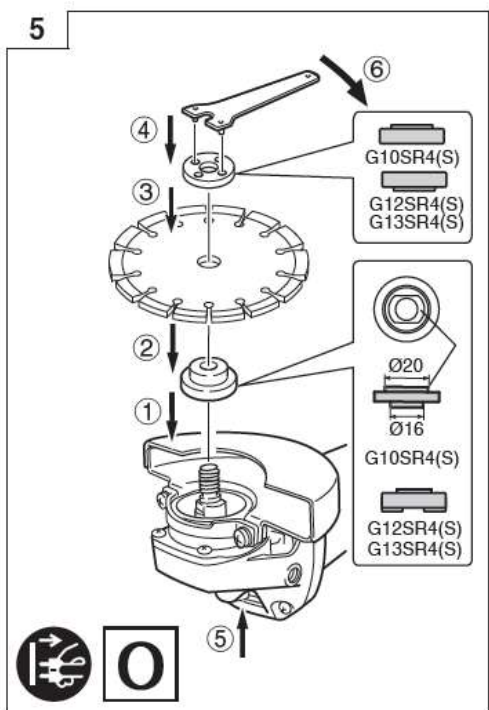
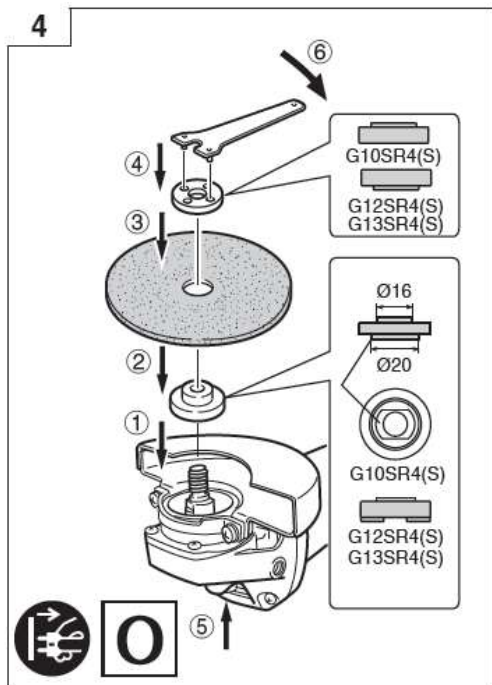
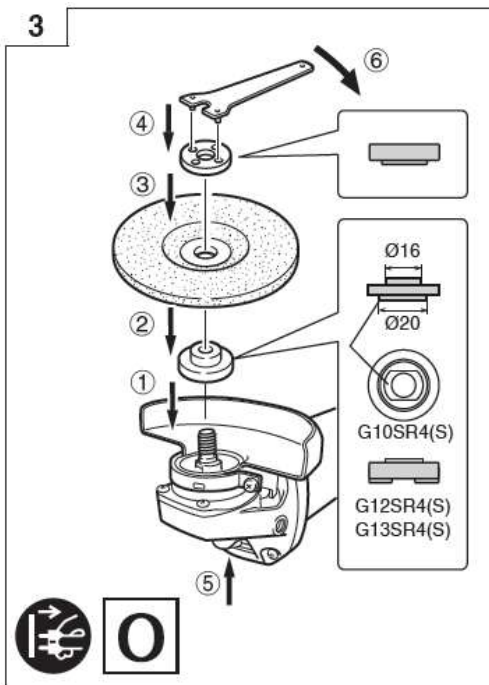

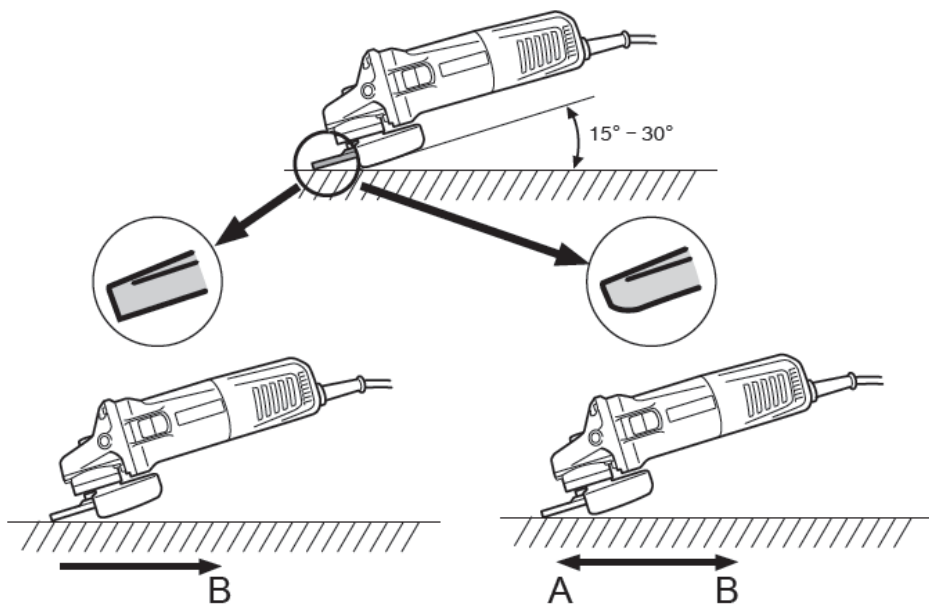

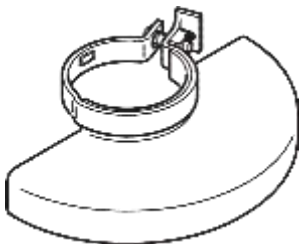

G10SR4(S) : 370066

G12SR4(S) : 338848

G13SR4(S) : 338845



G10SR4(S) : 320497

G12SR4(S), G13SR4(S) : 937817Z

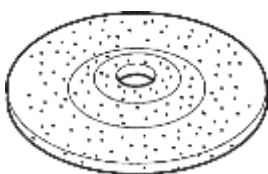

G10SR4(S) : 339578

G12SR4(S), G13SR4(S) :

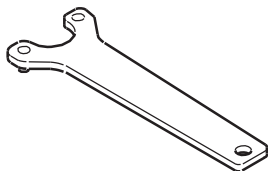

G10SR4(S) : 313933

G12SR4(S), G13SR4(S) : 938332Z

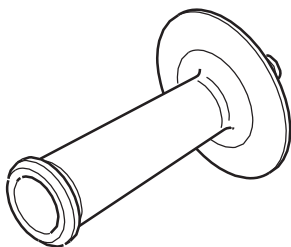

302142

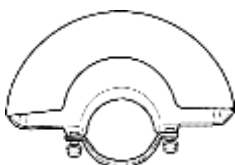

G10SR4(S) : 302099

G12SR4(S) : 332785

GARANTIITALONG

- 1 Mudeli number
- 2 Seerianumber
- 3 Ostukuupäev
- 4 Kliendi nimi ja aadress
- 5 Müügiesinduse nimi ja aadress
(Palume kinnitada müügiesinduse nimi ja aadress pitsatiga)

EÜ VASTAVUSDEKLARATSIOON

Kinnitame oma ainuvastutusel, et nurklihvija, mis on tuvastatud tüübi ja kindla tuvastuskoodiga *1), vastab direktiivide *2) ning standardite *3) kõigile asjaomastele nõuetele. Tehniline fail on osas *4) – vt. allpool.

Tehnilise faili koostamise õigus on Euroopa standardite juhil Euroopa esinduses.

See deklaratsioon kehtib CE-märgiga tähistatud toodete korral.

*4) Esindus Euroopas

Hikoki Power Tools Deutschland GmbH
Siemensring 34, 47877 Willich, Saksamaa

Peakontor Jaapanis

Koki Holdings Co., Ltd.

Shinagawa Intercity Tower A, 15-1, Konan 2-chome,
Minato-ku, Tokyo, Jaapan

31. 1. 2019

Naoto Yamashiro
Euroopa standardite juht



31. 1. 2019

A Nakagawa

A. Nakagawa
Juhtivametnik