

HIKOKI

WH 14DBDL2 · WH 18DBDL2

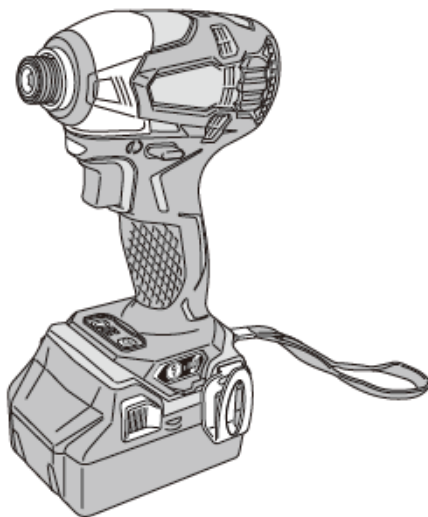

WH18DBDL2



EE Kasutusjuhend

ÜLDISED ELEKTRITÖÖRIISTADE OHUTUSJUHISED

HOIATUS

Lugege läbi kõik selle elektritööriistaga kaasasolevad hoiatused, juhised, illustreeritud ja tehnilised andmed.

Alltoodud juhiste eiramine võib põhjustada elektrilöögi, tulekahju ja/või tõsise vigastuse.

Hoidke kõik hoiatused ja juhised tulevikus ülevaatamiseks alles.

Hoiatustes tähistab mõiste „elektritööriist“ vooluvõrgutoitega (juhtmega) tööriista või akutoitega (juhtmeta) tööriista.

1) Tööala ohutus

a) Tööala peab olema puhas ja hästi valgustatud.

Asju täiskujutatud või pimedad alad soodustavad õnnetusi.

b) Ärge kasutage elektritööriistu plahvatusohtlikus keskkonnas, näiteks tuleohtlike vedelike, gaaside või tolmu läheduses.

Elektritööriistad tekitavad sädemeid, mis võivad süüdata tolmu või auru.

c) Hoidke lapsed ja kõrvalised isikud elektritööriistaga töötamise ajal eemal.

Kui miski teie tähelepanu kõrvale juhib, võib olukord kontrolli alt väljuda.

2) Elektriohutus

a) Elektritööriista pistik peab sobima pistikupesaga. Pistiku mis tahes ümberehitused on keelatud. Ärge kasutage adapterpistikuid koos maandatud elektritööriistadega.

Ümberehitamata pistikud ja sobivad pistikupesad vähendavad elektrilöögi ohtu.

b) Väliste keha kokkupuudet maandatud pindadega nagu torud, radiaatorid, pliivid ja külmikud.

Kui teie keha on maaihenduses, suureneb elektrilöögi oht.

c) Elektritööriistad ei tohi sattuda vihma kätte ega märga keskkonda.

Elektritööriista sattunud vesi tõstab elektrilöögi saamise ohtu.

d) Ärge kahjustage toitejuhet. Ärge kunagi kasutage juhet elektritööriista kandmiseks, vedamiseks või toitepistikuga pesast väljatõmbamiseks. Hoidke juhe eemal kuumusest, õlist, teravatest nurkadest ja liikuvatest osadest.

Kahjustatud või sassis juhtmed tõstavad elektrilöögi saamise ohtu.

e) Kui töotate elektritööriistaga välistingimustes, kasutage sellist pikendusjuhet, mis sobib väljas kasutamiseks.

Välistingimustesse sobiva pikendusjuhtme kasutamine vähendab elektrilöögi saamise ohtu.

f) Kui elektritööriistaga niiskes kohas töötamine on paratamatult, kasutage rikkevoolukaitsega (RCD) kaitstud toidet.

Rikkevoolukaitse kasutamine vähendab elektrilöögi ohtu.

3) Isiklik ohutus

a) Olge valvas, jälgige pidevalt, mida teete, ja kasutage elektritööriistaga töötades tervet mõistust. Ärge kasutage elektritööriista väsinult või narkootilisi aineid, alkoholi või ravimeid tarvitanult.

Elektritööriistaga töötamisel võib tähelepanu hetkeline hajumine lõppeda tõsise vigastusega.

b) Kasutage isikukaitsevahendeid. Kasutage alati kaitseprille.

Kaitsevahendid nagu oludesse sobiv tolumask, libisemiskindlad turvajalatsid, kiiver või kõrvaklapid kaitsevad võimaliku tervisekahju eest.

c) Vältige juhukäivitust. Enne tööriista vooluvõrku ja/või akukomplektiga ühendamist, ülestõstmist või kandmist veenduge selles, et lüliti on väljalülitatud asendis.

Tööriista kandmine sõrme lüliti hoides või elektritööriistade ühendamine vooluvõrku, kui lüliti on sisselülitatud asendis, lõpeb sageli õnnetult.

d) Eemaldage reguleerimis- ja mutrivõtmed enne elektritööriista käivitamist.

Mutrivõti või muu võti, mis on jäänud elektritööriista pöörleva osa külge, võib vigastusi põhjustada.

e) Vältige küünitamist. Hoidke kogu aeg jalad kindlalt maas ning säilitage tasakaal.

See tagab parema kontrolli elektritööriista üle ootamatutes olukordades.

f) Riietuge sobival. Ärge kandke avaraid rõivaid ega ehteid. Hoidke juuksed ja riietusesemed liikuvatest osadest eemal.

Avarad riideesemed, ehted või pikad juuksed võivad liikuvate osade vahele takerduda.

g) Ühendage tolmupüüde- ja tolmukogumisvahendid nende ühendamiseks vajalike rakiste olemasolul ning kasutage nimetatud vahendeid nõuetekohaselt.

Tolmukogumisvahendite kasutamine võib leevendada tolmuga seotud ohte.

h) Ärge tööriistade sagedasest kasutamisest tingitud kindlustunde mõjul hooletuks muutuge ja ohutusreeglite järgimisest loobuge.

Sekundi murdosast piisab, et liigne uljus lõpeks raske vigastusega.

4) Elektritööriista kasutamine ja hooldus

a) Ärge kasutage elektritööriista suhtes jõudu. Kasutage tööks sobilikku elektritööriista.

Elektritööriist saab tööga paremini ja ohutumalt hakkama juhul, kui selle ettenähtud jõudlust ei ületata.

b) Ärge elektritööriista kasutage, kui seda ei saa lülitada sisse ja välja lülitada.

Iga elektritööriist, mida lüliti abil juhtida ei saa, on ohtlik ja vajab remonti.

c) Ühendage pistik vooluvõrgu pistikupesast ja/või akukomplekt elektritööriista küljest lahti (kui akukomplekt on eemaldatav) enne mis tahes reguleerimistoimingute sooritamist, tarvikute vahetamist või elektritööriistade hoiupepanekut.

Talised ennetavad ohutusmeetmed piiravad elektritööriista juhusliku käivitamise ohtu.

d) Pange elektritööriistad, mida ei kasutata, hoiale laste käeulastusest eemale ja ärge lubage kõrvalseisjatel, kes pole elektritööriista ning käesoleva juhendiga tutvunud, elektritööriistaga töötada.

Vastava väljaõppeta kasutajate käes on elektritööriistad ohtlikud.

e) Hooldage elektritööriista ja lisavarustust. Kontrollige liikuvate osade õiget joondust ja kiilumise puudumist, osade korrasolekut ning muid asjaolusid, mis võivad mõjutada elektritööriista talitlust. Kahjustatud osad tuleb enne kasutamist parandada.

Hooldamata elektritööriistad on põhjustanud arvukalt õnnetusi.

f) Hoidke löikeriistad teravad ja puhtad.

Korralikult hooldatud, teravate lõikeservadega löikeriistad ei kiilu nii lihtsalt kinni ja neid on lihtsam käsitseda.

g) Kasutage antud elektritööriista, lisatarvikuid, puuriterasid, kruviotsakuid jms. vastavalt käesolevale juhendile ning antud tüüpi elektritööriista jaoks ettenähtud viisil, võttes arvesse töötingimusi ja planeeritava töö iseärasusi.

Elektritööriista kasutamine ettenähtust erinevatel eesmärkidel võib põhjustada ohtlikke olukordi.

TÄIENDAVID OHUTUSJUHISED

- h) Hoidke käepidemed ja haardepinnad kuivad ning puhtad. Need ei tohi olla õised ega määrdesed.

Libedad käepidemed ja haardepinnad ei võimalda tööriista ootamatutes olukordades ohutult käitseda ning talitseda.

5) Akutööriista kasutamine ja hooldus

- a) Kasutage akude laadimiseks ainult tootja poolt määratletud laadijat.

Laadija, mis sobib ühte tüüpi akuga, võib põhjustada tulekahju, kui seda kasutada koos mõnda teist tüüpi akuga.

- b) Kasutage elektritööriista üksnes koos nende jaoks ettenähtud akukomplektidega.

Mis tahes muude akukomplektide kasutamine võib põhjustada vigastuse või tulekahju.

- c) Kui akukomplekti ei kasutata, ärge hoidke seda koos muude metalliesemetega nagu kirjaklambrid, mündid, võtmed, naelad, kruvid või muud väiksed metallised, mis võivad tekitada ühenduse klemmide vahel.

Akuklemmide lühistamine võib põhjustada põletusi või tulekahju.

- d) Väärkasutuse tagajärjel võib akust lekkida vedelikku – vältige kokkupuudet sellega. Kui juhtute vedelikuga siiski kokku puutuma, peske see veega maha. Vedelikku silmasattumisel pöörduge kindlasti arsti poole. Akust lekinud vedelik võib põhjustada ärritust või olla söövitav.

- e) Ärge kasutage kahjustatud või ümberehitatud akukomplekti ega tööriista.

Akude kahjustused või ümberehitused võivad põhjustada tulekahju, plahvatused või kehavigastuse.

- f) Kaitske akukomplekti ja tööriista tule ning liiga kõrgete temperatuuride eest.

Kokkupuude tule või temperatuuridega üle 130 °C võib põhjustada plahvatused.

- g) Järgige kõiki laadimisjuhiseid, ärge laadige akukomplekti või tööriista väljaspool kasutusjuhendis ettenähtud temperatuurivahemikku. Aku laadimine valesti või väljaspool ettenähtud temperatuurivahemikku võib kahjustada akut ja suurendada tulekahju ohtu.

6) Hooldus

- a) Laske elektritööriista hooldada pädeval isikul, kes kasutab vaid originaalvaruosi.

Sel juhul on tagatud elektritööriista ohutuse säilimine.

- b) Kahjustatud akukomplekte hooldada ei tohi.

Akukomplekte võib hooldada ainult tootja või volitatud teenusepakkuja.

ETTEVAATUST

Hoidke lapsed ja pödurad elektritööriistadest eemal. Kui elektritööriist pole kasutusel, tuleks seda hoida lastele ja pöduratele kättesaamatus kohas.

AKULÖÖKKRUVIKEERAJA OHUTUSJUHISED

Hoidke elektritööriista isoleeritud haardepindadest tööde sooritamisel kohtades, kus kruvi võib sattuda peidetud juhtmele. Pingestatud juhtmega kokkupuutesse sattunud kruvi võib pingestada elektritööriista metallosi, mille tagajärjel võib seadme kasutaja saada elektrilöögi.

1. Tegu on kaasakantava tööriistaga kruvide, poltide ja mutrite kinni- ning lahtikeeramiseks. Kasutage toodet vaid neil otstarvetel.
2. Hoidke tööriista töö käigus alati kindlalt käes. Selle nõude eiramine võib põhjustada õnnetusi või vigastusi. (**Joonis 13**)
3. Veenduge selles, et aku on korralikult kinnitatud. Vastasel juhul võib see lahti tulla ja õnnetuse põhjustada.
4. Valmistage töokeskkond ette ja kontrollige üle. Veenduge selles, et töökoht vastab kõigile ohutusjuhistes väljatoodud tingimustele.
5. Hoidke võõrkehad aku kinnitussavast eemal.
6. Akut ja laadijat ei tohi mingil juhul koost lahti võtta.
7. Aku lühistamine on keelatud. Aku lühistamisega kaasneb tugev elektrivool ja ülekuumenemine. Aku võib süttida või kahjustusi saada.
8. Ärge akut tulle visake. Aku võib põletamisel plahvatada.
9. Viige aku utiliseerimiseks kauplusse, kust te selle ostsite, niipea, kui aku kiire tühenemine laadimise järel selle kasutamise eapraktiliseks muudab. Ärge utiliseerige tühja akut koos olmeprügiga.
10. Ärge sisestage midagi laadija õhutusavadesse. Metallist või süttivate esemete sisestamisega laadija õhutusavadesse kaasneb elektrilöögi või laadija kahjustamise oht.
11. Kontrollige tegelikku pingutusmomenti momendimõõtevõtmega.
12. Jätke tööriist enne pöörlemis-suuna ümberlülitamist seisma. Enne pöörlemis-suuna ümberlülitamist vabastage päästiklüüti ja oodake, kuni tööriist seisub.
13. Pöörleva osa puudutamine on rangelt keelatud. Hoidke tööriista pöörleva osa oma kätest ja muudest kehaosadest eemal. Nii kaitsete end sisselõigete ja pöörleva osa vahelise kiilumise eest. Vältige pöörleva osa puudutamist ka seadme pikaajalise kasutamise järel. See kuumeneb tublisti ja võib teid põletada.
14. Palume kasutada ettenähtud lisavarustust, mis on välja toodud kasutusjuhendis ja HIKOKI kataloogis. Selle nõude eiramine võib põhjustada õnnetusi või vigastusi.
15. Kinnitage tarvik kindlalt alasi külge. Kui tarvik pole kindlalt kinni, võib see lahti tulla ja vigastusi põhjustada.
16. Kruviotsiku paigaldamise järel proovige seda kergelt välja tõmmata, olemaks kindel, et see kasutuse käigus lahti ei tule. Kui juhtmuhi ei naase oma algasendisse, ei ole otsik õigesti paigaldatud.
17. Laske trellil pikaajalise töö järel puhata.
18. Elektritööriist on varustatud ülekuumenemise kaitseahelaga, mis kaitseb mootorit. Pikaajalise töö korral võib seadme temperatuur tõusta, ülekuumenemise kaitseahel rakenudub ja seadme töö katkeb automaatselt. Niisugusel juhul laske elektritööriistal enne kasutamise jätkamist jahtuda.
19. Tööriista ülekoormamisel võib selle mootor seiskuda. Kui see juhtub, vabastage tööriista päästiklüüti ja kõrvaldage ülekoormuse põhjus. Vältige esiotu puudutamist, mis võib pikaajalise töö käigus kuumeneda.
20. Aku kasutamisel külmades oludes (alla 0°C) võib mõnikord täheldada jõumomendi ning jõudluse langust. Samas on tegu ajutise nähtusega, aku soojenemisel taastub tavapärase talitluse.
21. Paigaldage konks kindlalt. Kui konks pole kindlalt paigaldatud, võib see kasutuse käigus vigastusi põhjustada. Kui otsustate tööriista kandmiseks vöö külge riputada, eemaldage kindlasti puuritera ja küljekäepide. Selle nõude eiramine võib vigastusi põhjustada.
22. Ärge puudutage metallosi, sest need lähevad pikaajalise töoga väga kuumaks.

22. Ärge vaadake otse lambi sisse. See võib põhjustada silmakahjustusi.
Kui leedlambi klaasile on kogunenud mustust, pühkige see pehme lapiga maha, vältides hoolikalt klaasi kriimustamist.
Leedlambi kriimustused võivad vähendada selle heledust.
23. Kasutage tööriista ja akut ainult temperatuurivahemikus -5°C kuni 40°C.

ETTEVAATUSABINÕUD SEOSE LIITIUMIOONAKUGA

Liitiumioonaku tööea pikendamiseks on aku varustatud kaitsefunktsiooniga toite katkestamiseks.

Eespool kirjeldatud juhtudel 1 kuni 3 võib mootor antud toote kasutamisel seiskuda isegi juhul, kui päästikut all hoiate. Tegu pole rikke, vaid kaitsefunktsiooni sekkumisega.

1. Kui aku tühjas saab, jääb mootor seisma. Niisugusel juhul laadige akut viivitamatult.
2. Mootor võib seiskuda tööriista ülekooormuse korral. Niisugusel juhul vabastage tööriista päästik ja kõrvaldage ülekooormuse põhjused. Seejärel võib tööriista uuesti kasutada.
3. Kui aku tööriista ülekooormuse tõttu üle kuumeneb, võib akutoide katkeda. Niisugusel juhul lõpetage aku kasutamine ja laske sel jahtuda. Seejärel võib tööriista uuesti kasutada.

Palume lisaks järgida alltoodud hoiatusi ja ettevaatusabinõusid.

HOIATUS

Aku võimalike lekete, kuumenemise, suitsemise, plahvatamise ja süttimise vältimiseks pidage kindlasti kinni järgnevatest ettevaatusabinõudest.

1. Hoidke ära metallipuru või tolmu kogunemine aku peale.
 - o Kandke töö käigus hoolt selle eest, et metallipuru ega tolm akule ei langeks.
 - o Kandke hoolt selle eest, et tööriistale töö käigus langev metallipuru või tolm akule ei koguneks.
 - o Ärge hoidke akut, mida te hetkel ei kasuta, metallipurule ja tolmule avatud kohas.
 - o Enne aku hoiulepanekut puhastage see võimalikust metallipurust ja tolmust ning ärge hoidke akusid koos metalliesemetega (kruvid, naelad jne.).
2. Akut ei tohi läbistada terava eseme nagu naelaga, lüüa haamriga, peale astuda või loopida. Kaitske akut tugevate löökide eest.
3. Ärge kasutage akut, mis on nähtavalt kahjustatud või deformeerunud.
4. Järgige aku ühendamisel polaarust.
5. Ärge ühendage akut vahetult pistikupessa või auto sigaretiisütajasse.
6. Kasutage akut vaid selle ettenähtud otstarbel.
7. Kui aku pole ettenähtud laadimisaja lõpuks täis laetud, lõpetage kohe selle edasine laadimine.
8. Ärge jätke akut kõrgete temperatuuride või kõrge rõhu mõju alla – näiteks mikrolaineahju, kuivatisse või surveanumasse.
9. Kui märkate leket või tunnete ebameeldivat lõhna, viige aku viivitamatult lahtisest tules eemale.
10. Akut ei tohi kasutada kohtades, kus tekivad tugevad staatilised elektrilaengud.
11. Aku lekke, ebameeldiva lõhna, kuumenemise, värvimuutuse või deformeerumise korral või juhul, kui aku teile kasutamise, laadimise või säilitamise käigus millegi poolest kahtlasena tundub, eemaldage aku viivitamatult seadmest või laadijast ning lõpetage selle kasutamine.
12. Akut ei tohi sukeldada mis tahes vedelikku või lasta vedelikul selle sisse voolata. Elektrit juhtiva vedeliku nagu vee sissepääs võib põhjustada tulekahju või plahvatuse. Säilitage akut jahedas kuivas kohas, eemal süttivatest ja tuleohtlikest esemetest. Vältige kohti, kus õhus leidub söövitavaid gaase.

ETTEVAATUST

1. Lekkinud akavedeliku silmasattumisel ärge silmi hõõrge, vaid peske neid korralikult puhta vee nagu kraaniveega ja pöörduge viivitamatult arsti poole. Kui vedelik silma jääb, võib see silmaprobleeme põhjustada.
2. Vedeliku sattumisel nahale või riietele peske see kohe puhta vee nagu kraaniveega korralikult maha. Vastasel juhul võib vedelik põhjustada nahaärritust.
3. Kui täheldate aku esmakordsel kasutamisel roostet, ebameeldivat lõhna, ülekuumenemist, värvimuutust, deformatsiooni või muud ebatavalist, ärge akut kasutage ja tagastage see müügiesindusele.

HOIATUS

Voolu juhtiva võõrkeha sattumine liitiumioonaku klemmidele võib aku lühistada ja tulekahju tekitada. Liitiumioonaku säilitamiseks järgige rangelt alltoodud reegleid.

- o Ärge pange voolu juhtivat prügi, naelu ja traate nagu terastraat või vasktraat aku hoiukarpi.
- o Lühiste ärahoidmiseks kinnitage aku tööriista külge või sisestage akukate säilitamiseks korraldalt kuni ventilaator silmist kaob.

TEAVE LIITIUMIOONAKU TRANSPORTIMISE KOHTA

Liitiumioonaku transportimisel järgige alltoodud ettevaatusabinõusid.

HOIATUS

Teavitage veofirmat sellest, et pakend sisaldab liitiumioonakut, näidake ära selle väljundvõimsus ja järgige transpordi korraldamisel veofirma juhiseid.

- o Liitiumioonakud väljundvõimsusega üle 100Wh on klassifitseeritud ohtliku kaubana ja nõuavad erimeetmete rakendamist.
- o Transportimisel välismaale järgige rahvusvahelist õigust ja pidage kinni sihtriigi õigusaktidest.

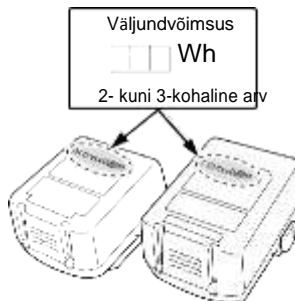

ETTEVAATUSABINÕUD USB-SEADME ÜHENDAMISEL (AINULT UC18YSL3 LAADIJA KORRAL)

Ootamatu probleemi tekkimisel võivad selle tootega ühendatud USB-seadmel sisalduvad andmed rikutuks osutada või kaduma minna. Enne selle tootega ühendamist varundage kindlasti kõik USB-seadmel leiduvad andmed.

Palume võtta arvesse seda, ei meie ettevõtte ei võta mingit vastutust USB-seadmel sisalduvate andmete rikkumise või kaotsimiseku eest, nagu ka ühendatud seadme mis tahes kahjustuste eest.

HOIATUS

- Vaadake USB-ühenduskaabel enne ühendamist defektide või kahjustuste avastamiseks üle. Defektse või kahjustatud USB-kaabli kasutamine võib põhjustada suitsu teket või süttimist.
- Kui toode pole kasutusel, sulgege USB-port kummikattega.
- Tolmu vms. ladestumine USB-porti võib põhjustada suitsu teket või süttimist.

MÄRKUS

- USB-seadme laadimises võib ette tulla ajutisi katkestusi.
- Kui USB-seadet ei laeta, ühendage USB-seade laadija küljest lahti.
- Vastasel juhul võib lisaks USB-seadme aku tööea lühenemisele juhtuda ootamatuid õnnetusi.
- USB-seadme tüübist olenevalt ei pruugi mõningate seadmete laadimine võimalik olla.

ETTEVAATUSABINÕUD SEoses Tolmu- JA VEEKINDLUSEGA

See toode on kooskõlas IP56 kaitseklassi nõuetega (tolmukindluse ja veekindluse osas) elektritööriistade korral, nagu näevad ette rahvusvahelised IEC määrad. (Ainult põhiüksus vastab IP56 kaitseklassi nõuetele akuga varustatult.)

[IP-koodide kirjeldused]

IP56

Veekindluse kaitseklass

Seadme pritsimine tugevate veejuga igast suunast ei tohi avaldada mingit kahjulikku mõju (veekindel). (100 liitrit vett minutis pritsitakse ligikaudu kolme minuti jooksul ligikaudu kolme meetri kauguselt, kasutades pihustusotsakut läbimõõduga 12,5 mm.)

Tahkete kehade sissetungimise kaitseklass

Seadmele kahjulikku mõju avaldav tolm ei tohi sisse pääseda (tolmukindel).









(Väljalülitatud seade jäetakse kaheksaks tunniks katsekambrisse, kus segurpump jõudlusega 2 kg/m³ paiskab õhku hõljuma talgipulbri osakesi läbimõõduga alla 75 µm.)

Seade on mõeldud tolmu ja vee mõjusid taluma, kuid selle tõrkekindlust ei saa garanteerida. Ärge kasutage ega hoidke seadet kohtades, kus see on ülemääraste tolmu mõju all, või kohtades, kus see vee alla või vihma kätte jääb.

SÜMBOLID

HOIATUS

Järgnevalt kirjeldatakse seadmel kasutatavaid tingimärke. Veenduge enne seadme kasutamist selles, et olete nende tähendusest aru saanud.

	WH14DBDL2 / WH18DBDL2: Akulöökkruvikeeraja
	Vigastusohu vähendamiseks peab kasutaja lugema juhendit.
	Ainult EL riikide jaoks Elektriseadmeid ei tohi utiliseerida koos olmejäätmetega! Vastavalt Euroopa direktiivile 2012/19/EÜ elektri- ja elektroonikaseadmete jäätmete kohta ning selle kohaldamisele kooskõlas liikmesriikide õigusega tuleb kasutuskõlbmatuks muutunud elektriseadmed eraldi kokku koguda ja keskkonnanõuetele vastavasse ringlussevõtu kohta toimetada.
	Alalisvool
	Nimipinge
	Koormuseta kiirus
	Võnget minutis
	Jõurežiim
	Tavarežiim
	Õrn režiim
	Puurkruvirežiim
	Löögisagedus

	Väike kruvi
	Tavaline polt
	Kõrgtugev polt
	Puurkruvi
	Pingutusmoment (maksimaalne)
	Kuuskantotsiku mõõt
	Kaal * (vastavalt menetlusele EPTA 01/2014)
	Sisselülitamine
	Väljalülitamine
	Ühendage aku lahti
	Töölambi lülit
	Põleb pidevalt (lülitub välja 2 minuti pärast)
	Põleb ainult päästikule vajutamisel
	Ei põle

	Päripäeva pöörlemine
	Vastupäeva pöörlemine
	Aku mahtuvus
	Aku laetuse indikaatorlüliti
	Aku on peaaegu tühi. Laadige akut niipea kui võimalik.
	Aku on poolenisti täis.
	Aku on piisavalt täis.
	Pingutusrežiimi valimislüliti
	Pingutusrežiimi signaallamp
	"Õrn töö" Väikese läbimõõduga kruvide (M6 või samased) pingutamine jne.
	"Tavaline töö" Lühikeste kruvide pingutamine, kipsplaatide kinnitamine jne.
	"Töö raske koormusega" Pikkade kruvide, võtmega keeratavate kruvide, poltide jne. pingutamine
	Puurkruvide pingutamine
	Hoiautus

* Olenevalt paigaldatud akust. Suurim kaal on mõõdetud akuga
 – BSL1450 [WH14DBDL2] korral
 – BSL36B18 (müüakse eraldi) [WH18DBDL2] korral

STANDARDVARUSTUS

Lisaks põhiüksusele (1 tk.) sisaldab pakend leheküljel 236 loetletud lisavarustust.

Standardvarustus võib muutuda eelneva teadaandeta.

RAKENDUSED

Metallikruvide, puidukruvide, isekeermestavate kruvide jms. sisse- ja väljakeeramine.

SPETSIFIKATSIOONID

Masina tehnilised andmed on esitatud tabelis leheküljel 236.

MÄRKUS

HİKOKI uurimis- ja arendusprogrammi jätkumise tõttu võivad siin esitatud tehnilised andmed ette teatamata muutuda.

LAADIMINE

Enne elektritööriista kasutamist laadige selle akut järgneval viisil.

- Ühendage laadija toitejuhe vooluvõrgu pistikupesaga.** Laadija pistiku ühendamisel pistikupesaga hakkab punane signaallamp vilkuma (1-sekundilise vahega).
- Sisestage aku laadijasse.** Sisestage aku kindlalt laadijasse, nagu näidatud **joonisel 2.** (lk. 237).

<UC18YFSL>

3. Laadimine

Aku sisestamisel laadijasse laadimine algab ja punane signaallamp jääb pidevalt põlema.

Kui aku on täis laetud, hakkab punane signaallamp vilkuma. (1-sekundilise vahega) (vt. **tabel 1**)

- Signaallambi signaalid
Signaallambi signaalid vastavad **tabelis 1** näidatule, olenevalt laadija või laetava aku seisundist.

Tabel 1

Signaallambi signaalid			
Signaallamp (punane)	Enne laadimist	Vilgub	Süttib 0,5 sekundiks. Kustub 0,5 sekundiks. (ei põle 0,5 sekundit)
	Laadimise ajal	Põleb	Põleb pidevalt
	Laadimine lõpetatud	Vilgub	Süttib 0,5 sekundiks. Kustub 0,5 sekundiks. (ei põle 0,5 sekundit)
	Ülekuumenemise ooteaeg	Vilgub	Süttib 1 sekundiks. Kustub 0,5 sekundiks. (ei põle 0,5 sekundit)
	Laadimine võimatu	Vilgub	Süttib 0,1 sekundiks. Kustub 0,1 sekundiks. (ei põle 0,1 sekundit)
			Aku on ülekuumenenud. Laadimist ei toimu. (Laadimine algab aku jahtumisel)
			Aku või laadija tõrge

- Võttes arvesse temperatuure ja aku laadimisaega. Temperatuurid ja laadimisaeg vastavad **tabelis 2** näidatule.

Tabel 2

Laadija		UC18YFSL					
Aku	Aku tüüp	Li-ion					
	Aku laadimist võimaldavad temperatuurid	0°C – 50°C					
	Laadimispinge	V	14,4		18		
	Laadimisaeg, ligikaudne (20°C juures)	min.	BSL14xx seeria		BSL18xx seeria		Multi Volt- seeria
			(4 elementi)	(8 elementi)	(5 elementi)	(10)	(10)
		BSL1415S : 20 BSL1415 : 22 BSL1415X : 22 BSL1420 : 30 BSL1425 : 35 BSL1430C : 45	BSL1430 : 45 BSL1440 : 60 BSL1450 : 75 BSL1460 : 90	BSL1815S : 20 BSL1815 : 22 BSL1815X : 22 BSL1820 : 30 BSL1825 : 35 BSL1830C : 45	BSL1830 : 45 BSL1840 : 60 BSL1850 : 75 BSL1860 : 90	BSL36A18 : 75 BSL36B18 : 120	

MÄRKUS

Aku laadimisaeg võib varieeruda olenevalt temperatuurist ja toiteallika pingest.

ETTEVAATUST

Akulaadija pikaajalisel kasutamisel see kuumeneb ja võib põhjustada tõrkeid. Kui üks aku on laetud, oodake 15 minutit enne järgmise laadimist.

4. Ühendage laadija toitejuhe pistikupesast lahti.

5. Hoidke laadijat kindlalt kinni ja tõmmake aku välja. MÄRKUS

Võtke laetud aku enne akulaadija hoiulepanekut kindlasti laadijast välja.

ETTEVAATUST

- Otsese päikesevalguse kätte jäämise või äsjase kasutamise tõttu kuuma aku laadimisel süttib laadija signaallamp 1 sekundiks ja kustub 0,5 sekundiks (ei põle 0,5 sekundit). Niisugusel juhul laske akul enne laadimise alustamist jahtuda.
- Kui signaallamp vilgub (0,2-sekundilise vahega), kontrollige, kas laadija akuliitmikus pole mingeid võõrkehi, ja eemaldage avastatud võõrkehade. Võõrkehade puudumisel on tõenäoliselt tegu aku või laadija rikkega. Viige see volitatud teeninduskeskusesse.
- Kuivõrd sisseehitatud mikroarvutil kulub ligikaudu 3 sekundit selle tuvastamiseks, et laadima pandud aku on eemaldatud, oodake vähemalt 3 sekundit enne aku uuesti laadima panekut. Kui aku 3 sekundi jooksul uuesti laadima pannakse, võib selle laadimine poolikuks jääda.
- Kui punane signaallamp ei vilgu (kord sekundis) vaatamata sellele, et laadija juhe on vooluvõrgu pistikupesaga ühendatud, võib laadija kaitsehülk rakendunud olla.

Eemaldage pistik pistikupesast ja oodake enne selle uuesti ühendamist 30 sekundi ringis. Kui punane signaallamp nüüdki vilkuma ei hakka (kord sekundis), pöörduge HiKOKI volitatud teeninduskeskuse poole.

<UC18YSL3>

6. Laadimine

Aku sisestamisel laadijasse hakkab vilkuma laadimise sinine signaallamp.

Kui aku on täis laetud, põleb roheline signaallamp. (vt **tabel 3**).

- (1) Laetuse signaallambi näit

Laetuse signaallambi signaalid vastavad **tabelis 3** näidatule, olenevalt laadija või laetava aku seisundist.

Tabel 3

Laetuse signaallambi näidud				
Laetuse signaallamp (PUNANE / SININE / ROHELINE / LILLA)	Enne laadimist	Vilgub (PUNANE)	Süttib 0,5 sekundiks. Kustub 0,5 sekundiks. (ei põle 0,5 sekundit)	Toiteallikaga ühendatud
	Laadimise ajal	Vilgub (SININE)	Süttib 0,5 sekundiks. Kustub 1 sekundiks. (ei põle 1 sekund)	Aku laetusaste on alla 50%
		Vilgub (SININE)	Süttib 1 sekundiks. Kustub 0,5 sekundiks. (ei põle 0,5 sekundit)	Aku laetusaste on alla 80%
		Pöleb (SININE)	Pöleb pidevalt	Aku laetusaste on üle 80%
	Laadimine lõpetatud	Pöleb (ROHELINE)	Pöleb pidevalt (pidev helisignaali: u. 6 sekundit)	
	Ülekuumenemise ooteaeg	Vilgub (PUNANE)	Süttib 0,3 sekundiks. Kustub 0,3 sekundiks. (ei põle 0,3 sekundit)	Aku on üle kuumenenud. Laadimist ei toimu. (Laadimine algab aku jahtumisel)
	Laadimine võimatu	Võbeleb (LILLA)	Süttib 0,1 sekundiks. Kustub 0,1 sekundiks. (ei põle 0,1 sekundit) (vahelduv helisignaali: u. 2 sekundit)	Aku või laadija tõrge

(2) Võttes arvesse temperatuure ja laetava aku laadimisaega

Temperatuurid ja laadimisaeg vastavad tabelis 4 näidatule.

Tabel 4

		Laadija	UC18YSL3				
Aku	Aku tüüp		Li-ion				
	Aku laadimist võimaldavad temperatuurid		0°C – 50°C				
	Laadimispinge	V	14,4		18		
	Laadimisaeg, ligikaudne (20°C juures)	min.	BSL14xx seeria		BSL18xx seeria		Multi Volt- seeria
			(4 elementi)	(8 elementi)	(5 elementi)	(10)	(10)
		BSL1415S : 15 BSL1415 : 15 BSL1415X : 15 BSL1420 : 20 BSL1425 : 25 BSL1430C : 30	BSL1430 : 20 BSL1440 : 26 BSL1450 : 32 BSL1460 : 38	BSL1815S : 15 BSL1815 : 15 BSL1815X : 15 BSL1820 : 20 BSL1825 : 25 BSL1830C : 30	BSL1830 : 20 BSL1840 : 26 BSL1850 : 32 BSL1860 : 38	BSL36A18 : 32 BSL36B18 : 52	
USB	Laadimispinge	V	5				
	Laadevool	A	2				

MÄRKUS

Aku laadimisaeg võib varieeruda olenevalt ümbritseva keskkonna temperatuurist ja toiteallika pingest.

7. Ühendage laadija toitejuhe pistikupesast lahti.

8. Hoidke laadijast kindlalt kinni ja tõmmake aku välja. MÄRKUS

Võtke laetud aku enne akulaadija hoiulepanekut kindlasti laadijast välja.

Kuidas pikendada akude vastupidavust

- Laadige akusid enne nende täielikku tühjenemist. Kui tunnete, et tööriista jõud hakkab nõrkema, lõpetage selle kasutamine ja laadige aku täis. Kui jätkate tööriista kasutamist ja aku ammendub täielikult, saab aku viga ning selle tööiga lüheneb.
- Vältige laadimist kõrgetel temperatuuridel. Laetav aku on vahetult kasutamise järel kuum. Kui niisugust akut laetakse kohe pärast kasutamist, mandub selle keemiline sisu ja aku tööiga lüheneb. Laske akul puhata; ärge laadige akut enne, kui see on mõnda aega jahtunud.

Teave uute akude tühjenemise jms. kohta

Kuivõrd uute akude ja akude, mida pole pikemat aega kasutatud, keemiline sisu pole aktiveeritud, võivad need paaril esimesel kasutuskorral kiiresti tühjeneda. Tegu on ajutise ilminguga, akude normaalne laadeaeg taastub 2-3 laadimise järel.

ETTEVAATUST

- Otsese päikesevalguse kätte jäämise või äsjase kasutamise tõttu kuumu aku laadimisel süttib laadija signaallamp 0,3 sekundiks ja kustub 0,3 sekundiks (ei põle 0,3 sekundit). Niisugusel juhul laske akul enne laadimise alustamist jahutada.
- Kui laetuse signaallamp vilgub (0,2-sekundilise vahetega), kontrollige, kas laadija akuliitmikus pole mingeid võõrkehi, ja eemaldage avastatud võõrkehade. Võõrkehade puudumisel on tõenäoliselt tegu aku või laadija rikkega. Viige see volitatud teeninduskeskusse.
- Kuivõrd sisseehitatud mikroarvutil kulub ligikaudu 3 sekundit selle tuvastamiseks, et laadima pandud UC18YSL3 on eemaldatud, oodake vähemalt 3 sekundit enne uuesti laadima panekut. Kui aku 3 sekundi jooksul uuesti laadima pannakse, võib selle laadimine poolikuks jääda.

ETTEVALMISTUS JA KASUTAMINE

Toiming	Joonis	Lk
Aku eemaldamine ja sisestamine	1	12
Laadimine	2	12
Puuritera või kruviotsiku kinnitamine	3	12
Pöörlemissuuna ümbermuutmine	4	12
Päästiklüüti kasutamine	5	13
Konksu eemaldamine ja	6	13
Aku laetuse indikaator	7	13
Leedlambi kasutamine*1	8	13
Pingutusrežiimi valimisfunktsioon*2	9	13
USB-seadme laadimine vooluvõrgu pistikupesast	10-a	14
USB-seadme ja aku laadimine vooluvõrgu pistikupesast	10-b	14
Kuidas USB-seadet laadida	11	14
Kui USB-seadme laadimine on lõppenud	12	14
Lisavarustuse valimine	—	16

*1 Leedlambi kasutamine

MÄRKUS

Et aku põlema unustatud leedlambi tõttu tühjaks ei saaks, kustub lamp automaatselt u. 2 minuti pärast.

*2 Pingutusrežiimi valimisfunktsioon

ETTEVAATUST

Vabastage päästiklüüti pingutusrežiimi valimise ajaks. Vastasel juhul võib tekkida tõrge.

Pingutusrežiimi valimislüüti abil tööriista küljel saab pingutusmomenti töö liigile vastavaks reguleerida. Pingutusrežiimi valimislüütili vajutamise teel saab järjestikku ümber lülituda 4 erineva režiimi vahel. Tavaline režiim lubab kruvisid pingutada sujuvalt ja õrnalt.

Kasutage tavalist režiimi tavapärastel asjaoludel. Jõurežiim sobib suuremat jõudu nõudvate tööde sooritamiseks nagu pikkade kruvide pingutamine. Kasutage seda juhul, kui tavalisel režiimil tundub jõust puudu jäävat.

Puurkruvirežiimi kasutatakse Teks puurkruid pingutamiseks. Antud režiim vähendab ülepingutamise ohtu, mis võib kaasa tuua kruvipea lõhkumise, kruvi purunemise või tühjalt ringikäimise.

MÄRKUS

- Õige režiimi valimine on leebemadest kruvist ja kruvitavast materjalist. Keerake katseks sisse mõned kruvid ja seadistage režiim vastavalt.
- Pingutusrežiimi valimislüütil saab seadistada üksnes pärast aku ühendamist tööriistaga ja ühekordset vajutamist päästiklüütil.

HOOLDUS JA ÜLEVAATUS

1. Kruviotsiku ülevaatus

Katkise või kulunud otsaga otsiku kasutamine on ohtlik, sest otsik võib libiseda. Vahetage see välja.

2. Kinnituskruvide ülevaatamine

Vaadake kõik kinnituskruvid regulaarselt üle ja veenduge nende pingulolekus. Kui mõni kruvidest ei ole pingul, pingutage see viivitamatult. Vastasel juhul võib tekkida tõsine oht.

3. Mootori hooldamine

Mootoriüksuse mähis on elektritööriista tõeline „süda“. Olge piisavalt hoolikas mähise kahjustamise ja/või õli või veega märgumise ärahoidmiseks.

4. Välistõrgete puhastamine

Pühkige määratud elektritööriista puhtaks pehme kuiva lapi või seebise veega niisutatud lapiga. Ärge kasutage kloorlahusteid, bensini või vedeldit, sest need sulatavad plasti.

5. Hoistamine

Säilitage elektritööriista lastele kättesaamatus kohas, kus temperatuur ei ületa 40°C.

MÄRKUS

Liitiumioonakude säilitamine.

Enne liitiumioonakude hoiulepanekut veenduge selles, et need on täielikult täis laetud.

Tühjade akude pikemaajaline (3 kuud või kauem) hoistamine võib kaasa tuua nende jõudluse languse, vähendada oluliselt kasutusaega või lõppeda sellega, et akud ei hoiu laengut.

Samas saab oluliselt lühenenud akude kasutusaega taastada korduva laadimise ja akude kasutamisega kahest viie korran.

Kui aku peab korduvalt laadimisele ja kasutamisele vaatamata vastu äärmiselt lühikest aega, on selle tööga läbi. Ostke uus aku.

ETTEVAATUST

Elektritööriistade kasutamisel ja hooldamisel pidage kinni asukohariigis kehtivatest ohutusmäärustest ning standarditest.

Tähtis teave HiKOKI akutööriistade akude kohta

Palume alati kasutada meie poolt ettenähtud originaalseid akusid. Me ei saa garanteerida HiKOKI akutööriista ohutust ja talitlust juhul, kui seda kasutatakse muude kui meie poolt ettenähtud akudega, või akudega, mida on lahti võetud ning ümber ehitatud (sealhulgas akuelementide või muude siseosade lahivõtmene ja vahetamine).

GARANTII

Me anname HiKOKI elektritööriistade garantii, mis vastab seadustes/asukohariigi õigusaktides sätestatule. Garantii ei kata defekte või kahjustusi, mis on põhjustatud väärkasutusest, kuritarvitustest või normaalsest kulumisest ja amortisatsioonist. Kaebuste korral palume saata elektritööriist lahtivõtmata kujul koos selle juhendi lõpus toodud GARANTIITALONGIGA HiKOKI volitatud teeninduskeskusesse.

Teave õhumüra ja vibratsiooni kohta Mõõdetud väärtused määrati kindlaks kooskõlas EN62841 ja avaldati kooskõlas ISO 4871.

Mõõdetud A-sageduskarakteristiku alusel korrigeeritud helitugevuse tase:

97 dB (A) (WH14DBDL2)

98 dB (A) (WH18DBDL2)

Mõõdetud A-sageduskarakteristiku alusel korrigeeritud helirõhu tase:

86 dB (A) (WH14DBDL2)

87dB (A) (WH18DBDL2)

Määramatus K: 3 dB (A).

Kasutage kuulmiskaitsevahendeid.

Vibratsiooni koguväärtused (kolmeteljelise vektori summa) määratult kooskõlas EN62841:

Kinnitite lõõpkingutamine tööriista maksimaalsel võimsusel:

Vibratsiooni emissiooni väärtus **ah** = 12,6 m/s² (WH14DBDL2)

16,7 m/s² (WH18DBDL2)

Määramatus K = 1,5 m/s²

Avaldatud vibratsiooni summaarne väärtus on mõõdetud kooskõlas standardse katsetusmeetodiga ja seda võib kasutada ühe seadme võrdlemiseks teisega. Seda võib kasutada ka mürataseme esmaseks hindamiseks.

HOIATUS

- Vibratsioonitase võib elektritööriista tegeliku kasutamise ajal erineda avaldatud summaarsest väärtusest olenevalt tööriista kasutamise viisidest.
- Tuvastage kasutaja kaitsmiseks piisavad ohutusabinõud, mis põhinevad hinnangulisel müratasemel tegelikus tööolukorras (võttes arvesse töösükli kõik osad nagu korrad, mil seade lülitatakse välja ja mil seade töötab tühikäigul, lisaks tööajale).

MÄRKUS







HiKOKI uurimis- ja arendusprogrammi jätkumise tõttu võivad siin esitatud tehnilised andmed ette teatamata muutuda.





VEAOTSING

Kasutage järgnevas tabelis esitatud kontrolltoiminguid juhul, kui tööriist ei toimi korralikult. Kui sellest pole probleemi lahendamisel abi, pidage nõu oma müügiesinduse või HiKOKI volitatud teeninduskeskusega.

Sümptom	Võimalik põhjus	Lahendus
Tööriist ei lülitu sisse.	Aku on tühi.	Laadige aku.
	Päästiklülitit hoiti all aku sisestamise ajal.	Ohutusfunktsioon rakendus. Tööriist käivitub, kui päästiklülitit korraks vabastada ja uuesti alla vajutada.
Tööriist seiskub ootamatult.	Tööriista ülekoormus.	Kõrvaldage ülekoormuse põhjus.
	Aku on üle kuumenenud.	Laske akul jahtuda.
	Päästiklülitit hoiti all 5 minutit või kauem.	Tegu ei ole rikkega. Mootor lülitati automaatselt välja tööriista tõrke ärahoidmiseks.
Puuritera/kruviotsik – -ei kinnitu – -kukuvad ära	Ebasobiva kujuga kinnitusosa (saba).	Kasutage kuuskantsabaga otsikut, mille võtmemõõde on 6,35 mm.
		Kui kasutate L-tüüpi otsikut, vahetage see S-tüüpi otsiku vastu.
Päästiklülitit ei liigu.	Pöörlemispuuna selektornupp on kahe asendi vahel.	Vajutage nupp kindlalt soovitud pöörlemispuuna asendisse.
Päästiklülitile vajutamisel kostab ebanormaalne kõrge heli.	Päästiklülitit vajutatakse vaid osaliselt alla.	Tegu ei ole rikkega. Päästiklülitit täielikumal allavajutamisel heli ei kosta.
Kruvipea ei haaku või tuleb lahti.	Kruviotsik ei vasta kruvi suurusele.	Paigaldage sobiv kruviotsik.
	Kruviotsik on kulunud.	Asendage uue kruviotsikuga.

Sümptom	Võimalik põhjus	Lahendus
<UC18YFSL> Punane signaallamp vilgub kiiresti, aku laadimine ei alga. <UC18YSL3> Laetuse lilla signaallamp vilgub kiiresti, aku laadimine ei alga.	Aku pole lõpuni sisestatud.	Sisestage aku kindlalt.
	Akuklemmidel või aku kinnituskohas on võõrkehi.	Eemaldage võõrkehaded.
<UC18YFSL> Punane signaallamp vilgub, aku laadimine ei alga. <UC18YSL3> Laetuse punane signaallamp vilgub, aku laadimine ei alga.	Aku pole lõpuni sisestatud.	Sisestage aku kindlalt.
	Aku on üle kuumenenud.	Kui aku laadima jätta, algab laadimine aku jahtumisel automaatselt, kuid see võib lühendada aku tööiga. Soovitame jahutada akut enne laadimist otsese päikesevalguse eest varjatud korraliku õhutusega kohas.
Aku kasutusaeg on lühike ka siis, kui aku täis laetakse.	Aku tööiga on lõpule jõudnud.	Vahetage aku uue vastu välja.
Aku laadimine võtab palju aega.	Aku, laadija või ümbritseva keskkonna temperatuur on äärmiselt madal.	Laadige akut siseruumides või muus soojas keskkonnas.
	Laadija õhutusavad on ummistunud, mistõttu selle sisekomponendid üle kuumenevad.	Vältige õhutusavade ummistumist.
	Jahutusventilaator ei toimi.	Pöörduge parandamiseks HiKOKI volitatud teeninduskeskuse poole.
<ainult UC18YSL3>		
USB-seadme laadimine katkeb poole peal.	Laadija ühendati vooluvõrgu pistikupesaga ajal, mil USB-seadet laeti akut toiteallikana kasutades.	Tegu ei ole rikkega. Laadija katkestab USB laadimise ligikaudu 5 sekundiks kuni toiteallikates selgusele jõudmiseni.
	Aku sisestati laadijasse ajal, mil USB-seadet laeti akut vooluvõrgutoidet toiteallikana kasutades.	
USB-seadme laadimine katkeb poole peal juhul, kui akut ja USB-seadet laetakse samal ajal.	Aku on täis laetud.	Tegu ei ole rikkega. Laadija katkestab USB laadimise ligikaudu 5 sekundiks veendumiseni selles, et aku on edukalt täis laetud.
USB-seadme laadimine ei alga juhul, kui akut ja USB-seadet laetakse samal ajal.	Aku laetusaste on äärmiselt madal.	Tegu ei ole rikkega. Kui aku saavutab teatud laetusastme, algab USB laadimine automaatselt.

			WH14DBDL2	WH18DBDL2
V		V	14,4	18
n ₀	Pm	min ⁻¹	0 - 2800	0 - 2900
	Nm	min ⁻¹	0 - 2800	0 - 2900
	Sm	min ⁻¹	0 - 900	0 - 900
	SEm	min ⁻¹	0 - 2800	0 - 2900
	s	mm	4 - 10	4 - 10
		mm	M5 - M16	M5 - M18
	H	mm	M5 - M14	M5 - M14
	SE	mm	φ3,5 – φ6	φ3,5 – φ6
MT		N · m	175	207
		mm	6,35 (1/4")	6,35 (1/4")
		kg	1,2 – 1,4	1,3 – 1,9

	WH14DBDL2, WH18DBDL2	
		(NN)
 UC18YFSL / UC18YSL3	1	—
 BSL1450 / BSL1850 / BSL1860	2	—
	1	—
	1	—

1

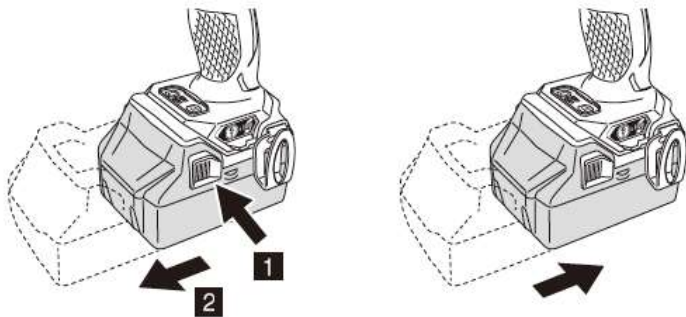

2

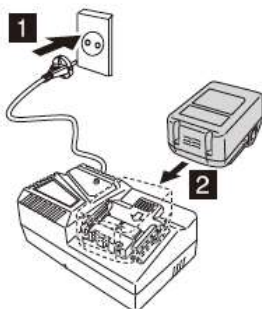

UC18YFSL

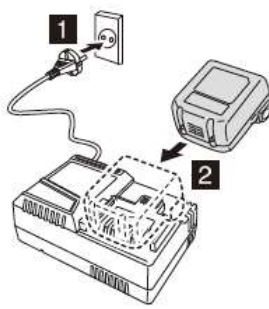

UC18YSL3

3

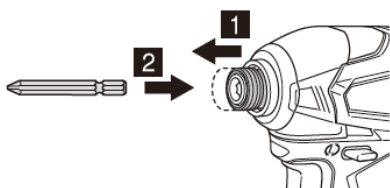

4

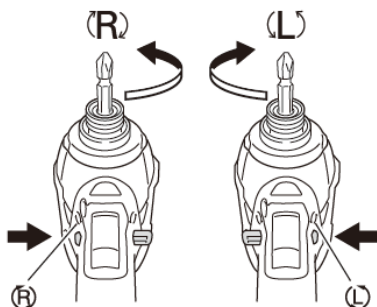

5

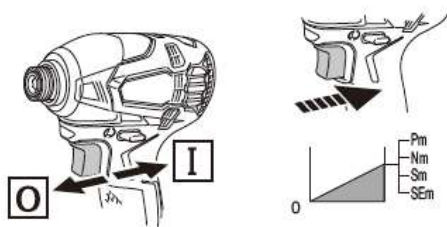

6

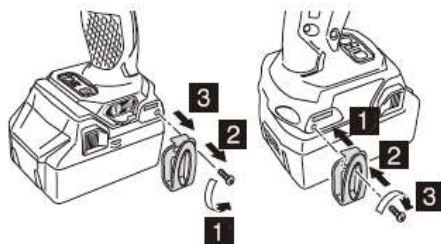

7

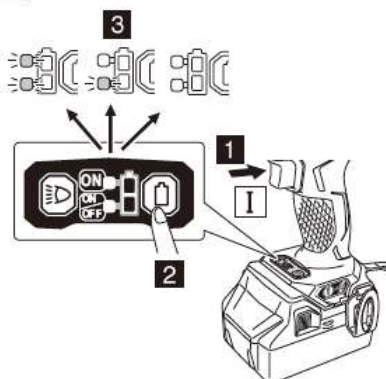

8

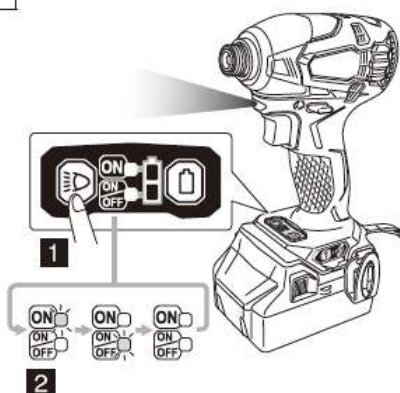

9

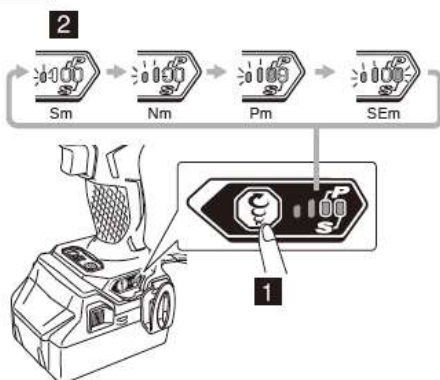

10

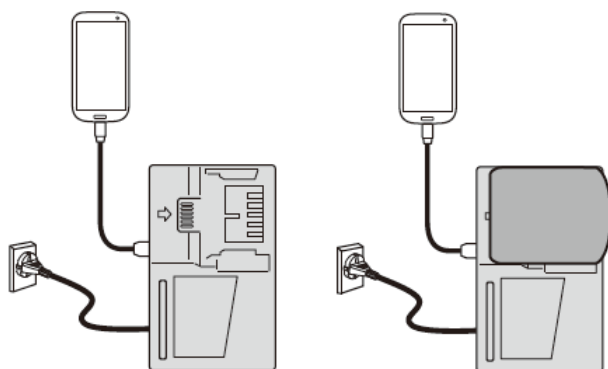

11

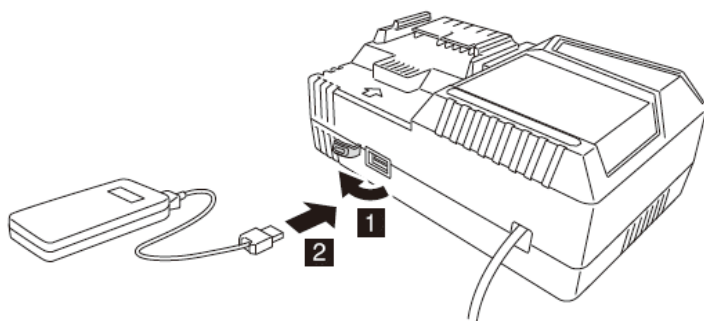

12

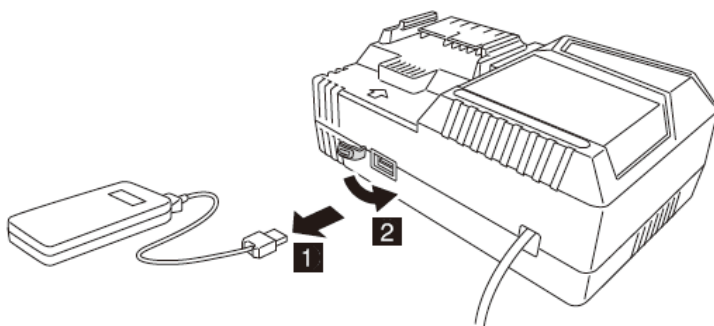

13

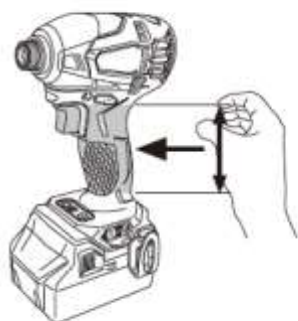

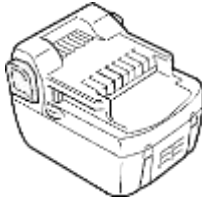
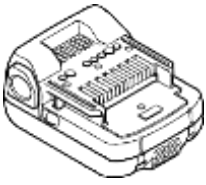

BSL14..

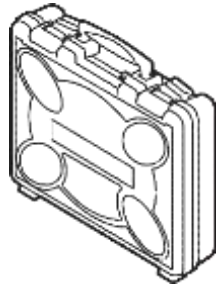

337852

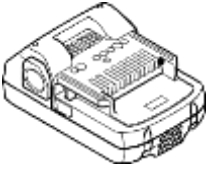

BSL18..

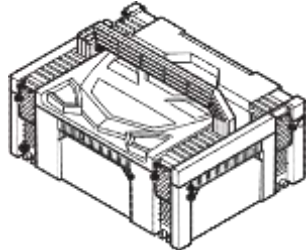

336471

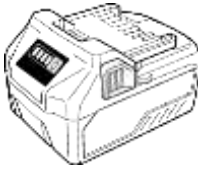

BSL36..18

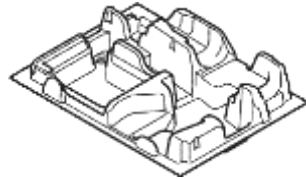

336475

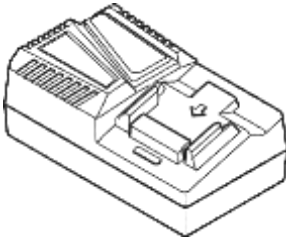

UC18YFSL (14,4V - 18 V)



339776

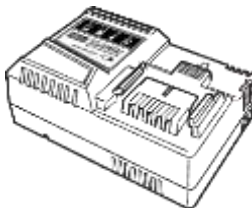

UC18YSL3 (14,4V - 18 V)

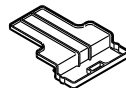

329897

EÜ VASTAVUSDEKLARATSIOON

Kinnitame oma ainuvastutusel, et akulöökkruvikeeraja, mis on tuvastatud tüübi ja kindla tuvastuskoodiga *1), vastab direktiivide *2) ning standardite *3) kõigile asjaomastele nõuetele. Tehniline fail on osas *4) – vt. allpool.
Tehnilise faili koostamise õigus on Euroopa standardite juhil Euroopa esinduses.
See deklaratsioon kehtib CE-märgiga tähistatud toodete korral.

- *1) WH18DBDL2 C353573S
WH14DBDL2 C353540S
- *2) 2006/42/EC, 2014/30/EU, 2014/35/EU, 2011/65/EU
- *3) EN62841-1:2015
EN62841-2-2:2014
EN60335-1:2012+A11:2014
EN60335-2-29:2004+A2:2010
EN55014-1:2006+A1:2009+A2:2011
EN55014-2:1997+A1:2001+A2:2008

*4) **Esindus Euroopas**
Hikoki Power Tools Deutschland GmbH
Siemensring 34, 47877 Willich, Saksamaa

Peakontor Jaapanis
Koki Holdings Co., Ltd.
Shinagawa Intercity Tower A, 15-1, Konan 2-chome,
Minato-ku, Tokyo, Jaapan

28.6.2019
Naoto Yamashiro
Euroopa standardite juht

28.6.2019



A Nakagawa

A. Nakagawa
Juhtivametnik

HiKOKI

**DS 14DBSL * DS 18DBSL
DV 18DBSL**

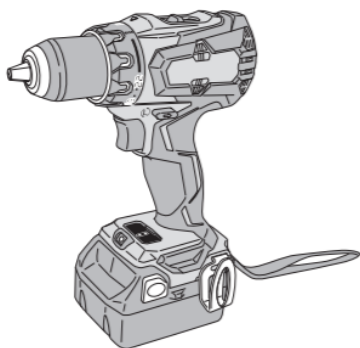

DS18DBSL

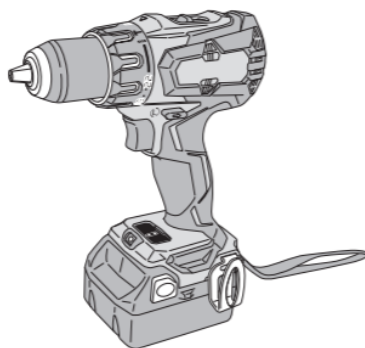

DV18DBSL



EE Kasutusjuhend



ÜLDISED ELEKTRITÖÖRIISTADE OHUTUSJUHISED



HOIATUS

Lugege läbi kõik ohutusega seotud hoiatused ja juhised. Hoiatuste ja juhiste eiramine võib lõppeda elektrilöögi, tulekahju ning/või tõsise vigastusega.

Hoidke kõik hoiatused ja juhised tulevikus ülevaatamiseks alles.

Hoiatuses tähistab mõiste „elektritööriist“ vooluvõrgutoitega (juhtmeta) tööriista või akutoitega (juhtmeta) tööriista.

1) Tööala ohutus

- Tööala peab olema puhas ja hästi valgustatud.**
Asju täiskuhjatud või pimedad alad soodustavad õnnetusi.
- Ärge kasutage elektritööriistu plahvatusohtlikus keskkonnas, näiteks tuleohtlike vedelike, gaaside või tolmu läheduses.**
Elektritööriistad tekitavad sädemeid, mis võivad süüdata tolmu või auru.
- Hoidke lapsed ja kõrvalised isikud elektritööriistaga töötamise ajal eemal.**
Kui miski teie tähelepanu kõrvale juhib, võib olukord kontrolli alt väljuda.

2) Elektriohutus

- Elektritööriista pistik peab sobima pistikupesaga. Pistiku mis tahes ümberehitused on keelatud. Ärge kasutage adapterpistikuid koos maandatud elektritööriistadega.**
Ümberehitamata pistikud ja sobivad pistikupesad vähendavad elektrilöögi ohtu.
- Vältige keha kokkupuudet maandatud pindadega nagu torud, radiaatorid, pliidid ja külmikud.**
Kui teie keha on maaihenduses, suureneb elektrilöögi oht.
- Elektritööriista ei tohi sattuda vihma kätte ega märga keskkonda.**
Elektritööriista sattunud vesi tõstab elektrilöögi saamise ohtu.
- Ärge kahjustage toitejuhet. Ärge kunagi kasutage juhet elektritööriista kandmiseks, vedamiseks või toitepistiku pesast väljatõmbamiseks. Hoidke juhe eemal kuumusest, õlist, teravatest nurkadest ja liikuvatest osadest.**
Kahjustatud või sassis juhtmed tõstavad elektrilöögi saamise ohtu.
- Kui töotate elektritööriistaga välistingimustes, kasutage sellist pikendusjuhet, mis sobib väljas kasutamiseks.**
Välistingimustesse sobiva pikendusjuhtme kasutamine vähendab elektrilöögi saamise ohtu.
- Kui elektritööriistaga niiskes kohas töötamine on paratamatu, kasutage rikkevoolukaitsesega (RCD) kaitsvaid toidid.**
Rikkevoolukaitsese kasutamine vähendab elektrilöögi ohtu.

3) Isiklik ohutus

- Olge valvas, jälgige pidevalt, mida teete, ja kasutage elektritööriistaga töötades tervet mõistust. Ärge kasutage elektritööriista väsinult või narkootilisi aineid, alkoholi või ravimeid tarvitanult.**
Elektritööriistaga töötamisel võib tähelepanu hetkeline hajumine lõppeda tõsise vigastusega.
- Kasutage isikukaitsesevahendeid. Kasutage alati kaitseprille.**
Kaitsevahendid nagu oludesse sobiv tolumask, libisemiskindlad turvajalatsid, kiiver või kõrvaklapid kaitsevad võimaliku tervisekahju eest.

- Vältige juhukäivitust. Enne tööriista vooluvõrku ja/või akukomplektiga ühendamist, ülestõstmist või kandmist veenduge selles, et lüliti on väljalülitatud asendis.**

Tööriista kandmine sõrme lüliti hoides või elektritööriistade ühendamine vooluvõrku, kui lüliti on sisselülitatud asendis, lõpeb sageli õnnetuli.

- Eemaldage reguleerimis- ja mutrivõtmed enne elektritööriista käivitamist.**
Mutrivõti või muu võti, mis on jäänud elektritööriista pöörleva osa külge, võib vigastusi põhjustada.
- Vältige küünitamist. Hoidke kogu aeg jalad kindlat maas ning säilitage tasakaal.**
See tagab parema kontrolli elektritööriista üle ootamatutes olukordades.
- Riietuge sobivalt. Ärge kandke avaraid rõivaid ega ehteid. Hoidke juuksed, riided ja kindad eemal liikuvatest osadest.**
Avarad riideesemed, ehted või pikad juuksed võivad liikuvate osade vahele takerduda.
- Ühendage tolmupüüde- ja tolmukogumisvahendid nende ühendamiseks vajalike rakiste olemasolul ning kasutage nimetatud vahendeid nõuetekohaselt.**
Tolmukogumisvahendite kasutamine võib leevendada tolmuga seotud ohte.
- Elektritööriista kasutamine ja hooldus**
 - Ärge kasutage elektritööriista suhtes jõudu. Kasutage tööks sobilikku elektritööriista.**
Elektritööriista saab tööga paremini ja ohutumalt hakkama juhul, kui selle ettenähtud jõudlust ei ületata.
 - Ärge elektritööriista kasutage, kui seda ei saa lülitist sisse ja välja lülitada.**
Iga elektritööriist, mida lüliti abil juhtida ei saa, on ohtlik ja vajab remonti.
 - Ühendage pistik vooluvõrgu pistikupesast ja/või akukomplekt elektritööriista küljest lahti enne mis tahes reguleerimistoimingute sooritamist, tarvikute vahetamist või elektritööriista hoieülepantek.**
Täolised ennetavad ohutusmeetmed piiravad elektritööriista juhusliku käivitamise ohtu.
 - Pange elektritööriistad, mida ei kasutata, hoiele laste käeulatuses eemale ja ärge lubage kõrvalseisjatel, kes pole elektritööriista ning käesoleva juhendiga tutvunud, elektritööriistaga töötada.**
Vastava väljaõppeta kasutajate käes on elektritööriistad ohtlikud.
 - Hooldage elektritööriista. Kontrollige liikuvate osade õiget joondust ja kiilumise puudumist, osade korrasolekut ning muid asjaolusid, mis võivad mõjutada elektritööriista talitlust.**
Kahjustatud osad tuleb enne kasutamist parandada.
Hooldamata elektritööriistad on põhjustanud arvukalt õnnetusi.
 - Hoidke löikeriistad teravad ja puhtad.**
Korralikult hooldatud, teravate lõikeservadega löikeriistad ei kiilu nii lihtsalt kinni ja neid on lihtsam käsitseda.
 - Kasutage antud elektritööriista, lisatarvikuid, puurterasid, kruvitsakuid jms. vastavalt käesolevale juhendile ning antud tüüpi elektritööriista jaoks ettenähtud viisil, võttes arvesse töötingimusi ja planeeritava töö iseärasusi.**
Elektritööriista kasutamine ettenähtust erinevatel eesmärkidel võib põhjustada ohtlikke olukordi.
- Akutööriista kasutamine ja hooldus**
 - Kasutage akude laadimiseks ainult tootja poolt määratletud laadijat.**
Laadija, mis sobib ühte tüüpi akuga, võib põhjustada tulekahju, kui seda kasutada koos mõnda teist tüüpi akuga.
 - Kasutage elektritööriista üksnes koos nende jaoks ettenähtud akukomplektidega.**
Mis tahes muude akukomplektide kasutamine võib põhjustada vigastuse või tulekahju.

- c) Kui akukomplekti ei kasutata, ärge hoidke seda koos muude metallesemetega nagu kirjaklambrid, mündid, võtmed, naelad, kruvid või muud väiksed metallesemad, mis võivad tekitada ühenduse klemmide vahel.

Akuklemmide lühistamine võib põhjustada põletusi või tulekahju.

- d) Väärkasutuse tagajärjel võib akust lekkida vedelikku – vältige kokkupuudet sellega. Kui juhtute vedelikuga siiski kokku puutuma, peske see veega maha. Vedeliku silmasattumisel pöörduge kindlasti arsti poole.

Akust lekkinud vedelik võib põhjustada ärritust või olla söövitav.

6) Hooldus

- a) Laske elektritööriista hooldada pädeval isikul, kes kasutab vaid originaalvaruosi.

Sel juhul on tagatud elektritööriista ohutus säilimine.

ETTEVAATUST

Hoidke lapsed ja pödurad elektritööriistadest eemal. Kui elektritööriist pole kasutusel, tuleks seda hoida lastele ja pöduratele kättesaamatus kohas.

AKUTRELLI/AKULÖÖKTRELLI OHUTUSJUHISED

<DV18DBSL>

1. Kasutage löökpuurimisel kuulmiskaitset. Kokkupuude müraga võib põhjustada kuulmiskadu.

<DS14DBSL / DS18DBSL / DV18DBSL>

1. Kasutage abikäpideid (abikäpidemeid), kui need on tööriistaga kaasas. Kontrolli kaotamine tööriista üle võib põhjustada kehavigastusi.
2. Hoidke elektritööriista isoleeritud haardepindadest tööde sooritamisel kohtades, kus puuritera või kruvi võib sattuda peidetud juhtmele. Elektrivool võib pingestatud juhtmesse lõikunud puuri või kruvi kaudu elektritööriista metallosadele kanduda ja seadme kasutajale elektrilöögi anda.

TÄIENDAVALD OHUTUSJUHISED

1. Veenduge selles, et puuritav ala on täielikult vaba igasugustest peidetud takistustest, sealhulgas elektrijuhtmetest ja vee- või gaasitorudest. Eelmainitutesse sissepuurimine võib kaasa tuua elektrilöögi või lühise, gaasilekke või muu ohu, mis võib põhjustada raskeid õnnetusi või vigastusi.
2. Hoidke tööriista töö käigus alati kindlalt käes. Selle nõude eiramine võib põhjustada õnnetusi või vigastusi.
3. Fikseerige puuritav ese. Kinnitusrakiste abil kinnitatud või kruustangide vahele surutud ese püsib paigal kindlamalt kui käes hoitav ese.
4. Valmistage töökeskkond ette ja kontrollige üle. Veenduge töökeskkonna sobivuses, rakendades kohased ettevaatusabinõud.
5. Hoidke võrkehad aku kinnitusavast eemal.
6. Akut ja laadijat ei tohi mingil juhul koost lahti võtta.
7. Aku lühistamine on keelatud. Aku lühistamisega kaasneb tugev elektrivool ja ülekuumenemine. Aku võib süttida või kahjustusi saada.
8. Ärge akut tulle visake. Aku võib põletamisel plahvatada.
9. Viige aku utiliseerimiseks kauplusesse, kust te selle ostsite, niipea, kui aku kiire tühenemine laadimise järel selle kasutamise ebarakohaliseks muudab. Ärge utiliseerige tühja akut koos olmeprügiga.

10. Ärge sisestage midagi laadija õhutusavadesse. Metallist või süttivate esemete sisestamisega laadija õhutusavadesse kaasneb elektrilöögi või laadija kahjustamise oht.

11. Puuritera/kruviotsiku kinnitamisel võtmete padrunisse pingutage muhvi korralikult. Kui muhv pole pingul, võib puuritera/kruviotsik välja libiseda või kukkuda ja vigastusi põhjustada.
12. Pöörlemiskiiruse muutmisel lütkandnupu abil peab päästiklüliti vabastatud olema. Kiiruse muutmise mootori pöörlemise ajal kahjustab hammasraataid.
13. Trelli väänderegulaatorit ei saa seada numbrite 1, 4, 7 ... 22 või punktide vahele, ärge kasutage seadistust väänderegulaatori numbri 22 ja joone vahel puurimärgi keskel. Vastasel juhul võib trell kahjustusi saada.
14. Trelliga löökpuurimisel kasutage alati päripäeva pöörlemissuunda.
15. Laske trellil pikaajalise töö järel puhata.
16. Elektritööriist on varustatud ülekuumenemise kaitseahelaga, mis kaitseb mootorit. Pikaajalise töö korral võib seadme temperatuur tõusta, ülekuumenemise kaitseahel rakendub ja seadme töö katkeb automaatselt. Niisugusel juhul laske elektritööriistal enne kasutamise jätkamist jahtuda.
17. Tööriista ülekoormamisel võib selle mootor seiskuda. Kui see juhtub, vabastage tööriista päästiklüliti ja kõrvaldage ülekoormuse põhjus.
18. Seadme kasutamisel puurimiseks võib mootori pöörlemine blokeeruda. Seadme kasutamisel vigastuste vältimiseks hoolikalt mootori blokeerumist.
19. Aku kasutamisel külmades oludes (alla 0°C) võib mõnikord täheldada jõumomendi ning jõudluse langust. Samas on tegu ajutise nähtusega, aku soojenemisel taastub tavapärase talitlus.
20. Paigaldage konks kindlalt. Kui konks pole kindlalt paigaldatud, võib see kasutuse käigus vigastusi põhjustada.
21. Ärge vaadake otse lambi sisse. See võib põhjustada silmakahjustusi. Kui leedlambi klaasile on kogunenud mustust, pühkige see pehme lapiga maha, vältides hoolikalt klaasi kriimustamist. Leedlambi kriimustused võivad vähendada selle heledust.
22. Toote mootori koosseisu kuulub tugev püsिमagnet. Pidage kinni järgnevatest juhistest laastude tööriista külge tõmbumise ja püsिमagneti mõju osas elektroonikaseadmetele.
- Ärge asetage tööriista tööpingile ega tööpinna, mille leidub metallilaaste. Laastud võivad tööriista külge tõmbuda, põhjustades vigastusi või talitlushäireid.
 - Kui laastud on tööriista külge tõmbunud, ärge tööriista puudutage. Eemaldage laastud harjaga. Vastasel juhul võivad tekkida vigastused.
 - Ärge kasutage tööriista täppis-seadmete nagu mobiiltelefonid, magnetkaardid või elektroonilised mõluseadmed läheduses. See võib põhjustada talitlushäireid, rikkeid või andmekadu.

ETTEVAATUSABINÕUD SEOS

Liitiumioonaku tööea pikendamiseks on aku varustatud kaitsefunktsiooniga toite katkestamiseks. Eespool kirjeldatud juhtudel 1 kuni 3 võib mootor antud toote kasutamise seiskuda isegi juhul, kui päästikut all hoiate. Tegude pole rikke, vaid kaitsefunktsiooni sekumise tõttu.

1. Kui aku tühjaks saab, jääb mootor seisma. Niisugusel juhul laadige akut viivitamatult.

- Mootor võib seiskuda tööriista ülekoormuse korral. Niisugusel juhul vabastage tööriista päästik ja kõrvaldage ülekoormuse põhjused. Seejärel võib tööriista uuesti kasutada.
- Kui aku tööriista ülekoormuse tõttu üle kuumeneb, võib akutoide katkeda. Niisugusel juhul lõpetage aku kasutamine ja laske sel jahtuda. Seejärel võib tööriista uuesti kasutada.

Palume lisaks järgida alltoodud hoiatusi ja ettevaatusabinõusid.

HOIATUS

Aku võimalike lekete, kuumenemise, suitsemise, plahvatamise ja süttimise vältimiseks pidage kindlasti kinni järgnevatest ettevaatusabinõudest.

- Hoidke ära metallipuru või tolmu kogunemine aku peale.
 - Kandke töö käigus hoolt selle eest, et metallipuru ega tolm akule ei langeks.
 - Kandke hoolt selle eest, et tööriistale töö käigus langev metallipuru või tolm akule ei koguneks.
 - Ärge hoidke akut, mida te hetkel ei kasuta, metallipurule ja tolmule avatud kohas.
 - Enne aku hoiulepanekut puhastage see võimalikust metallipurust ja tolmust ning ärge hoidke akusid koos metalliesemetega (kruvid, naelad jne.).
- Akut ei tohi läbistada terava eseme nagu naelaga, lüüa haamriga, peale astuda või loopida. Kaitske akut tugevate löökide eest.
- Ärge kasutage akut, mis on nähtavalt kahjustatud või deformeerunud.
- Järgige aku ühendamisel polaarsust.
- Ärge ühendage akut vahetult pistikupessa või auto sigaretisüütajasse.
- Kasutage akut vaid selle ettenähtud otstarbel.
- Kui aku pole ettenähtud laadimisaja lõpuks täis laetud, lõpetage kohe selle edasine laadimine.
- Ärge jätke akut kõrgete temperatuuride või kõrge rõhu mõju alla – näiteks mikrolaineahju, kuivatise või surveanumasse.
- Kui märkate leket või tunnete ebameeldivat lõhna, viige aku viivitamatult lahtisest tulesse eemale.
- Akut ei tohi kasutada kohtades, kus tekivad tugevad staatilised elektrilaengud.
- Aku lekke, ebameeldiva lõhna, kuumenemise, värvimuutuse või deformeerumise korral või juhul, kui aku teile kasutamise, laadimise või säilitamise käigus millegi poolest kahtlasena tundub, eemaldage aku viivitamatult seadmest või laadijast ning lõpetage selle kasutamine.

ETTEVAATUST

- Lekkinud akuvedeliku silmasattumisel ärge silmi hõõrude, vaid peske neid korralikult puhta vee nagu kraaniveega ja pöörduge viivitamatult arsti poole. Kui vedelik silma jääb, võib see silmaprobleeme põhjustada.
- Vedeliku sattumisel nahale või riietele peske see kohe puhta vee nagu kraaniveega korralikult maha. Vastasel juhul võib vedelik põhjustada nahaärritust.
- Kui täheldate aku esmakordsel kasutamisel roostet, ebameeldivat lõhna, ülekuumenemist, värvimuutust, deformatsiooni või muud ebatavalist, ärge akut kasutage ja tagastage see müügiesindusele.

HOIATUS

Voolu juhtiva võõrkeha sattumine liitiumioonaku klemmidele võib aku lühistada ja tulekahju tekitada. Liitiumioonaku säilitamisel järgige rangelt alltoodud reegleid.

- Ärge pange voolu juhtivat prügi, naelu ja traate nagu terastraat või vasktraat aku hoiukarpi.
- Lühiste ärahoidmiseks kinnitage aku tööriista külge või sisestage akukate säilitamiseks kindlalt kuni ventilaator silmist kaob.

TEAVE LIITIUMIOONAKU TRANSPORTIMISE KOHTA

Liitiumioonaku transportimisel järgige alltoodud ettevaatusabinõusid.

HOIATUS

Teavitage veofirmat sellest, et pakend sisaldab liitiumioonakut, näidake ära selle väljundvõimsus ja järgige transpordi korraldamisel veofirma juhiseid.

- Liitiumioonakud väljundvõimsusega üle 100Wh on klassifitseeritud ohutiku kaubana ja nõuavad erimeetmete rakendamist.
- Transportimisel välismaale järgige rahvusvahelist õigust ja pidage kinni sihtriigi õigusaktidest.

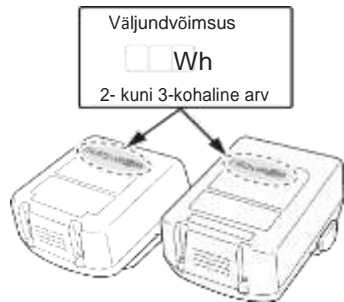



OSADE NIMED (Joonis 1 – Joonis 12)





























1	Laetav aku	10	Kruvi
2	Riiv	11	Konks
3	Käepide	12	Soon
4	Signaallamp	13	Päästiküliti
5	Puurisümbol	14	Aku laetuse indikaatorlamp
6	Väänderegulaator	15	Näidikupaneel
7	Kolmnurksümbol	16	Muhv
8	Vasarasümbol	17	Surunupp
9	Lükindnupp		

SÜMBOLID

HOIATUS

Järgnevalt kirjeldatakse seadmel kasutatavaid tingimärke. Veenduge enne seadme kasutamist selles, et olete nende tähendusest aru saanud.

	DS14DBSL / DS18DBSL: Akutrell
	DV18DBSL: akulööktrell
	Vigastusohu vähendamiseks peab kasutaja lugema juhendit.

	Ainult EL riikide jaoks Elektriseadmeid ei tohi utiliseerida koos olmejäätmetega! Vastavalt Euroopa direktiivile 2002/96/EÜ elektri- ja elektroonikaseadmete jäätmete kohta ning selle kohaldamisele kooskõlas liikmesriikide õigusega tuleb kasutuskõlbmatuks muutunud elektriseadmed eraldi kokku koguda ja keskkonnanõuetele vastavasse ringlussevõtu kohta toimetada.
	Alalisvool V
	Nimipinge
	Koormuseta kiirus
	Võnget minutis
	Löögisagedus
	Väike töökiirus
	Suur töökiirus
	Tellis
	Puit
	Metall
	Metallikruvi
	Puidukruvi
	Puuripadrundi mahtuvus
	Kaal (vastavalt menetlusele EPTA 01/2003)
	Puurimine
	Löökpuurimine
	Sisselülitamine
	Väljalülitamine
	Ühendage aku lahti
	Pöörlemiskiiruse muutmine - suur kiirus
	Pöörlemiskiiruse muutmine - väike kiirus
	Päripäeva pöörlemine
	Vastupäeva pöörlemine
	Aku on peaaegu tühi. Laadige akut niipea kui võimalik.
	Aku on poolenisti täis.
	Aku on piisavalt täis.
	Hoiatus

RAKENDUSED

<DS14DBSL / DS18DBSL>

- Metallikruvide, puidukruvide, isekeermestavate kruvide jms. sisse- ja väljakeeramine.
- Erinevate metallide puurimine
- Erinevate puitude puurimine

<DV18DBSL>

- Telliste, betoonplokkide jms. puurimine
- Metallikruvide, puidukruvide, isekeermestavate kruvide jms. sisse- ja väljakeeramine.
- Erinevate metallide puurimine
- Erinevate puitude puurimine

SPETSIFIKATSIOONID

Masina tehnilised andmed on esitatud tabelis leheküljel 202.

MÄRKUS

HİKOKI uurimis- ja arendusprogrammi jätkumise tõttu võivad siin esitatud tehnilised andmed ette teatamata muutuda.

LAADIMINE

Enne elektritööriista kasutamist laadige selle akut järgneval viisil.

1. Ühendage laadija toitejuhe vooluvõrgu

pistikupesaga. Laadija pistiku ühendamisel pistikupesasse hakkab punane signaallamp vilkuma (1-sekundilise vahetega). **ETTEVAATUST**

Kui toitejuhe on kahjustatud, ei tohi seda kasutada. Laske see kohe ära parandada.

2. Sisestage aku laadijasse.

Sisestage aku kindlalt laadijasse, nagu näidatud **joonisel 2.**

3. Laadimine

Aku sisestamisel laadijasse laadimine algab ja punane signaallamp jääb pidevalt põlema.

Kui aku on täis laetud, hakkab punane signaallamp vilkuma. (1-sekundiliste vahedega)(vt **tabel 1**).

- Signaallambi signaalid





Signaallambi signaalid vastavad **tabelis 1** näidatule, olenevalt laadija või laetava aku seisundist.

STANDARDVARUSTUS

Lisaks põhiüksusele (1 tk.) sisaldab pakend leheküljel 202 loetletud lisavarustust.

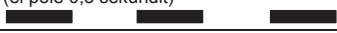
Standardvarustus võib muutuda eelneva teadaandeta.

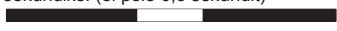
Tabel 1

Signaallambi signaalid				
Signaal-lamp (punane)	Enne laadimist	Vilgub	Süttib 0,5 sekundiks. Kustub 0,5 sekundiks. (ei põle 0,5 sekundit) 	/
	Laadimise ajal	Põleb	Põleb pidevalt 	
	Laadimine lõpetatud	Vilgub	Süttib 0,5 sekundiks. Kustub 0,5 sekundiks. (ei põle 0,5 sekundit) 	
	Üle-kuumenemise ooteaeg	Vilgub	Süttib 1 sekundiks. Kustub 0,5 sekundiks. (ei põle 0,5 sekundit) 	Aku on ülekuumenenud. Laadimist ei toimu. (Laadimine algab aku jahtumisel)
	Laadimine võimatu	Vilgub	Süttib 0,1 sekundiks. Kustub 0,1 sekundiks. (ei põle 0,1 sekundit) 	Aku või laadija tõrge

- Võttes arvesse temperatuure ja aku laadimisaega. Temperatuurid ja laadimisaeg vastavad **tabelis 2 näidatule**

Tabel 2

Laadija		UC18YFSL	UC18YKSL
Aku			
Laadimispinge	V	14,4 V – 18 V	
Kaal	kg	0,5	0,35
Aku laadimist võimaldavad temperatuurid		0oC – 50oC	
Aku laadimisaeg, ligikaudne (20°C juures)			
1,3 Ah	min.	20	35
1,5 Ah	min.	22	40
2,0 Ah	min.	30	60
2,5 Ah	min.	35	75
3,0 Ah	min.	45	90
4,0 Ah	min.	60	120
5,0 Ah	min.	75	150
Akulementide arv		4 – 10	

MÄRKUS

Aku laadimisaeg võib varieeruda olenevalt ümbritseva keskkonna temperatuurist ja toiteallika pingest.

ETTEVAATUST

Akulaadija pikaajalisel kasutamisel see kuumeneb ja võib põhjustada tõrkeid. Kui üks aku on laetud, oodake 15 minutit enne järgmise laadimist.

4. Ühendage laadija toitejuhe pistikupesast lahti.

5. Hoidke laadijast kindlalt kinni ja tõmmake aku välja.

MÄRKUS

Võtke laetud aku enne akulaadija hoiulepanekut kindlasti laadijast välja.

ETTEVAATUST

- Otsese päikesevalguse kätte jäämise või äsjase kasutamise tõttu kuuma aku laadimisel süttib laadija signaallamp 1 sekundiks ja kustub 0,5 sekundiks (ei põle 0,5 sekundit). Niisugusel juhul laske akul enne laadimise alustamist jahtuda.
- Kui signaallamp vilgub (0,2-sekundilise vahega), kontrollige, kas laadija akuliitmikus pole mingeid võõrkehi, ja eemaldage avastatud võõrkehade. Võõrkehade puudumisel on tõenäoliselt tegu aku või laadija rikkega. Viige see volitatud teeninduskeskusse.

- Kuivõrd sisseehitatud mikroarvutil kulub ligikaudu 3 sekundit selle tuvastamiseks, et laadima pandud aku on eemaldatud, oodake vähemalt 3 sekundit enne aku uuesti laadima panekut. Kui aku 3 sekundi jooksul uuesti laadima pannakse, võib selle laadimine poolikuks jääda.

Teave õhumüra ja vibratsiooni kohta Mõõdetud väärtused määrati kindlaks kooskõlas EN60745 ja avaldati kooskõlas ISO 4871.

Mõõdetud A-sageduskarakteristiku alusel korrigeeritud helitugevuse tase:

83 dB (A) (DS14DBSL)

87 dB (A) (DS18DBSL)

100 dB (A) (DV18DBSL)

Mõõdetud A-sageduskarakteristiku alusel korrigeeritud helirõhu tase:

72 dB (A) (DS14DBSL)

76 dB (A) (DS18DBSL)

89 dB (A) (DV18DBSL)

Määramatus K: 3 dB (A).

Kasutage kuulmiskaitsevahendeid.

Vibratsiooni koguväärtused (kolmeteljelise vektori summa) määratlut kooskõlas EN60745:

Metalli puurimine:

Vibratsiooni emissiooni väärtus $a_{h, D} < 2,5 \text{ m/s}^2$
(DS14DBSL, DS18DBSL)

Määramatus K= 1,5 m/s² (DS14DBSL, DS18DBSL)

Löökpuurimine betooni:

Vibratsiooni emissiooni väärtus $a_{h, ID} = 7,5 \text{ m/s}^2$ (DV18DBSL)

Määramatus K= 1,5 m/s² (DV18DBSL)

Avaldatud vibratsiooni summaarne väärtus on mõõdetud kooskõlas standardse katsetusmeetodiga ja seda võib kasutada ühe seadme võrdlemiseks teisega.

Seda võib kasutada ka mürataseme esmaseks hindamiseks.

HOIATUS

- Vibratsioonitase võib elektritööriista tegeliku kasutamise ajal erineda avaldatud summaarsest väärtusest olenevalt tööriista kasutamise viisidest.
- Tuvastage kasutaja kaitsmiseks piisavad ohutusabinõud, mis põhinevad hinnangulisel müratasemel tegelikus tööolukorras (võttes arvesse töötsükli kõik osad nagu korrad, mil seade lülitatakse välja ja mil seade töötab tühikäigul, lisaks tööajale).







MÄRKUS







HiKOKI uurimis- ja arendusprogrammi jätkumise tõttu võivad siin esitatud tehnilised andmed ette teatamata muutuda.

VEAOTSING

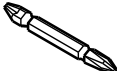
Kasutage järgnevas tabelis esitatud kontrolltoiminguid juhul, kui tööriist ei toimi korralikult. Kui sellest pole probleemi lahendamisel abi, pidage nõu oma müügiesinduse või HIKOKI volitatud teeninduskeskusega.

Sümptom	Võimalik põhjus	Lahendus
Tööriist ei lülitu sisse.	Aku on tühi.	Laadige aku.
	Aku pole korralikult kinni.	Lükake akut sisse, kuni kostab klõps.
Tööriist seiskub ootamatult.	Tööriista ülekoormus.	Kõrvaldage ülekoormuse põhjus.
	Aku või tööriist on üle kuumenenud.	Laske tööriistal ja akul korralikult jahtuda.
Puuritera/kruviotsik – -ei kinnitu – - kukuvad ära	Ebasobiva kujuga kinnitusosa (saba).	Võtmeta padruni reguleerimisvahemik on 1,5 mm kuni 13 mm. Kasutage puuritera/kruviotsikut, mille saba jääb selle vahemiku piiridesse.
	Võtmeta padruni lukk on kulunud.	Võtke ühendust HIKOKI volitatud teeninduskeskusega ja korraldage vana võtmeta padruni asendamine uuega.
Päästiklüliti ei liigu.	Pöörlemissuuna selektornupp on kahe asendi vahel.	Vajutage nupp kindlalt soovitud pöörlemissuuna asendisse.
Kruvipea ei haaku või tuleb lahti.	Kruviotsik ei vasta kruvi suurusele.	Paigaldage sobiv kruviotsik.
	Kruviotsik on kulunud.	Asendage uue kruviotsikuga.
Auke ei õnnestu sujuvalt puurida.	Puuritera on kulunud.	Asendage uue puuriteraga.
	Pöörlemiskiirus ei sobi.	Reguleerige pöörlemiskiirus (SUUR/VÄIKE) puuritavale materjalile
	Trell pöörleb vastupäeva.	Lülitage ümber päripäeva pöörlemisele.
Punane signaallamp vilgub kiiresti, aku laadimine ei alga.	Aku pole lõpuni sisestatud.	Sisestage aku kindlalt.
	Akuklemmidel või aku kinnituskohas on vöörkehi.	Eemaldage vöörkehad.
Punane signaallamp vilgub, aku laadimine ei alga.	Aku pole lõpuni sisestatud.	Sisestage aku kindlalt.
	Aku on üle kuumenenud.	Kui aku laadima jätta, algab laadimine aku jahtumisel automaatselt, kuid see võib lühendada aku tööiga. Soovitame jahutada akut enne laadimist otsese päikesevalguse eest varjatud korraliku õhutusega kohas.
Aku kasutusaeg on lühike ka siis, kui aku täis laetakse.	Aku tööiga on lõpule jõudnud.	Vahetage aku uue vastu välja.
Aku laadimine võtab palju aega.	Aku, laadija või ümbritseva keskkonna temperatuur on äärmiselt madal.	Laadige akut siseruumides või muus soojas keskkonnas.
	Laadija õhutusavad on ummistunud, mistõttu selle sisekomponendid üle kuumenevad.	Vältige õhutusavade ummistumist.
	Jahutusventilaator ei toimi.	Pöörduge parandamiseks HIKOKI volitatud teeninduskeskuse poole.

			DS14DBSL	DS18DBSL	DV18DBSL
V		V	14,4	18	18
n ₀	Ls	min ⁻¹	0 - 350	0 - 400	0 - 400
	Hs	min ⁻¹	0 - 1500	0 - 1800	0 - 1800
Bpm	Ls	min ⁻¹	—	—	0 - 6000
	Hs	min ⁻¹	—	—	0 - 27000
		mm	—	—	13
		mm	45	50	50
		mm	13	13	13
		mm	6	6	6
		mm	8	8	8
		mm	1,5 - 13	1,5 - 13	1,5 - 13
		kg	1,6 (BSL1430C-ga)	1,6 (BSL1830C-ga)	1,7 (BSL1830C-ga)

	DS14DBSL, DS18DBSL, DV18DBSL	
		(NN)
	1	1
 UC18YFSL / UC18YKSL	1	—
 BSL1450 / BSL1850	3 / 2	—
 BSL1430C / BSL1830C / BSL1825		
	2 / 1	—
	1	—

1

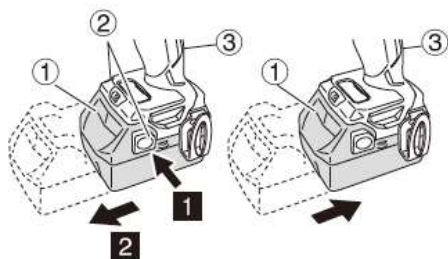

2

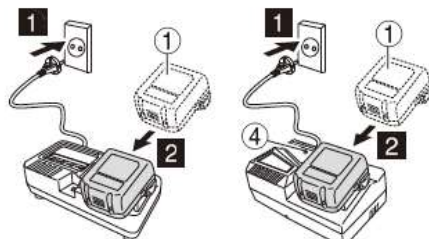

UC18YKSL

UC18YFSL

3

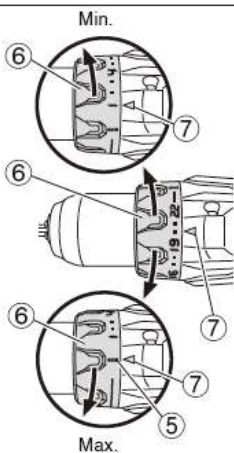

Max.

4

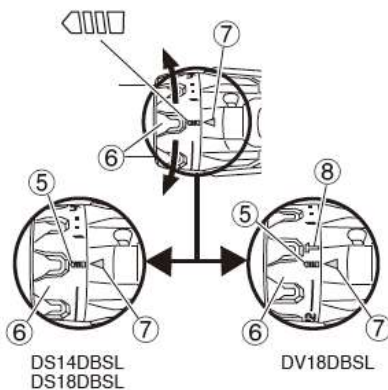
DS14DBSL
DS18DBSL

DV18DBSL

5

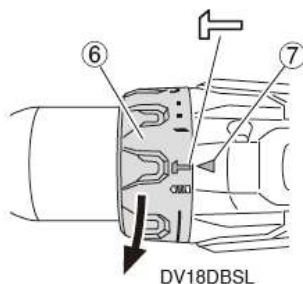

DV18DBSL

6

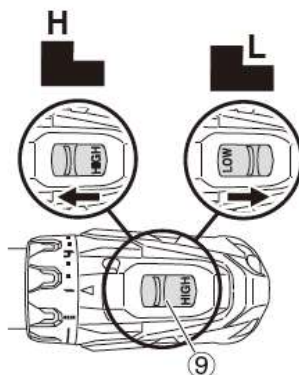

H

L

HIGH

7

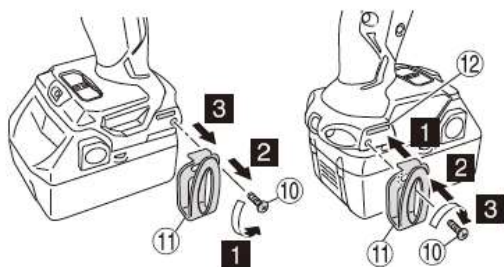

8

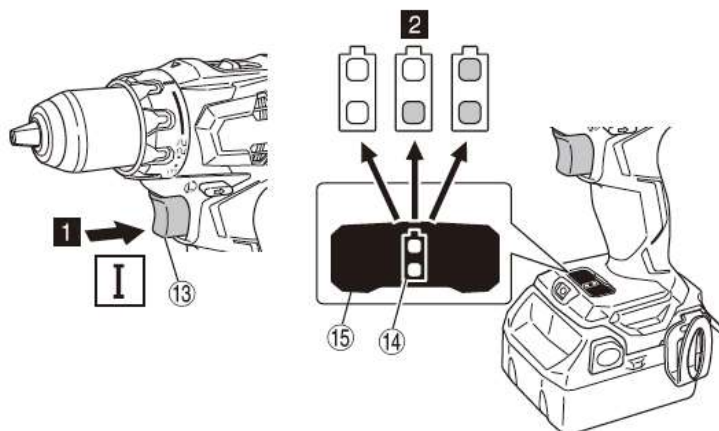

9

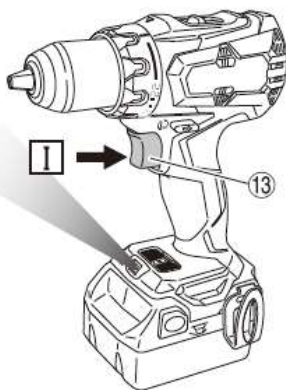

10

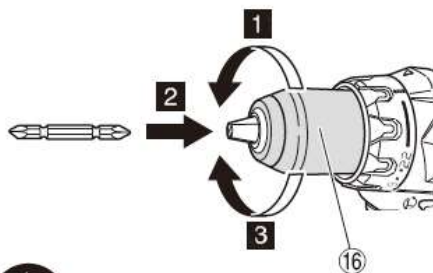

11

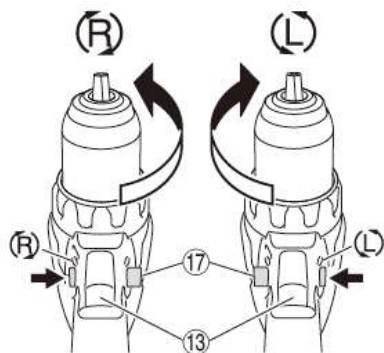

12

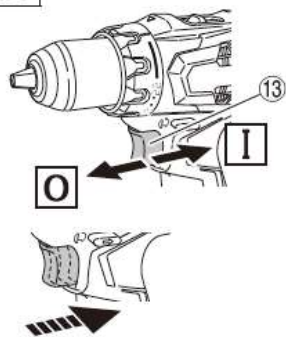

DS18DBSL, DV18DBSL:	Ls 400 min ⁻¹
	Hs 1800 min ⁻¹
DS14DBSL:	Ls 350 min ⁻¹
	Hs 1500 min ⁻¹

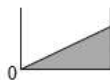

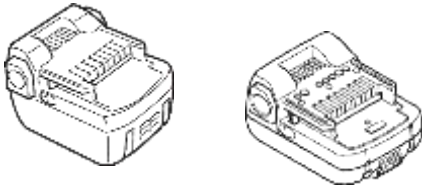

14,4V (Li-ion)

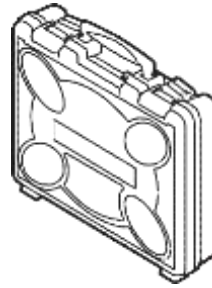

337140 / 337971

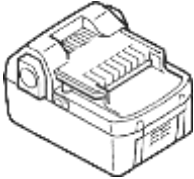

18V (Li-ion)

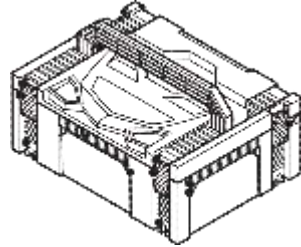

336471

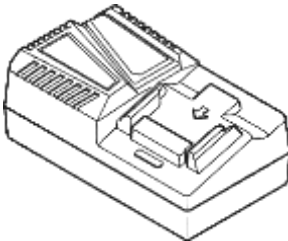

UC18YFSL (14,4V - 18V)

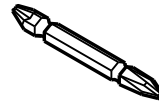

983006

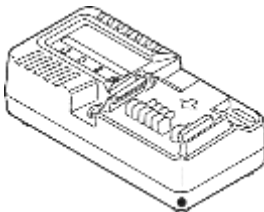

UC18YKSL (14,4V - 18V)

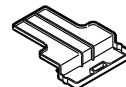

329897

GARANTIITALONG

1. Mudeli number
2. Seerianumber
3. Ostukuupäev
4. Kliendi nimi ja aadress
5. Müügiesinduse nimi ja aadress

(Palume kinnitada müügiesinduse nimi ja aadress pitsatiga)

EÜ VASTAVUSDEKLARATSIOON

Kinnitame oma ainuvastutusel, et akutrell/akulööktrell, mis on tuvastatud tüübi ja kindla tuvastuskoodiga *1), vastab direktiivide *2) ning standardite *3) kõigile asjaomastele nõuetele. Tehnilise faili koostamise õigus on Euroopa standardite juhil Euroopa esinduses.

Tehnilise faili koostamise õigus on Euroopa standardite juhil Euroopa esinduses.
See deklaratsioon kehtib CE-märgiga tähistatud toodete korral.

- *1) DS18DBSL C353554S
DV18DBSL C353564S
DS14DBSL C353560S
- *2) 2006/42/EC, 2014/30/EU, 2014/35/EU, 2011/65/EU
- *3) EN60745-1:2009+A11:2010
EN60745-2-1:2010
EN60745-2-2:2010
EN60335-1:2012+A11:2014
EN60335-2-29:2004+A2:2010
EN55014-1:2006+A1:2009+A2:2011
EN55014-2:1997+A1:2001+A2:2008

- *4) Esindus Euroopas
Hikoki Power Tools Deutschland GmbH
Siemensring 34, 47877 Willich, Saksamaa

29.6.2018
Naoto Yamashiro
Euroopa standardite juht

Peakontor Jaapanis
Koki Holdings Co., Ltd.
Shinagawa Intercity Tower A, 15-1, Konan 2-chome,
Minato-ku, Tokyo, Jaapan



29.6.2018

A Nakagawa

A. Nakagawa
Juhtivametrik