



MEG16
MEG17
MEG18

PNEUMOTUNGRAUD

Kasutusjuhend



Enne seadme kasutamist lugege tähelepanelikult läbi kasutusjuhend ja järgige kõiki juhiseid.
Hoidke juhend hilisemaks vajaduseks alles.

TÄHTIS

LUGEGE JUHISED TÄHELEPANELIKULT LÄBI NING PANGE TÄHELE OHUTUSNÕUDEID JA HOIATUSI. KASUTAGE SEADET ÕIGESTI JA HOOLIKALT SELLE ETTENÄHTUD OTSTARBEKS. JUHISTE EIRAMINE VÕIB PÕHJUSTADA RASKEID KEHAVIGASTUSI JA/VÕI AINELIST KAHJU. HOIDKE JUHISED HILISEMAKS VAJADUSEKS ALLES.

TUTVUSTUS

- See seade on uut tüüpi, suruõhuga töötav hüdrauliline tõsteseade, millel on teleskoopsilindrid. Seade on ohutu, madal ja kerge ning seda on hõlpus kasutada ja teisealdada, samuti on sel suur tõstevõime ja mitmekülgsed kasutusvõimalused.

TEHNILISED ANDMED**MEG16**

Max tõstevõime	40/20 tonni
Töörõhk	8–12 bar
Min kõrgus	210 mm
Tõstekõrgus	40-tonnine: 108,2 mm 20-tonnine: 97,2 mm
Pikendused	75 mm + 45 mm
Nimirõhk	320 bar
Netokaal	68 kg

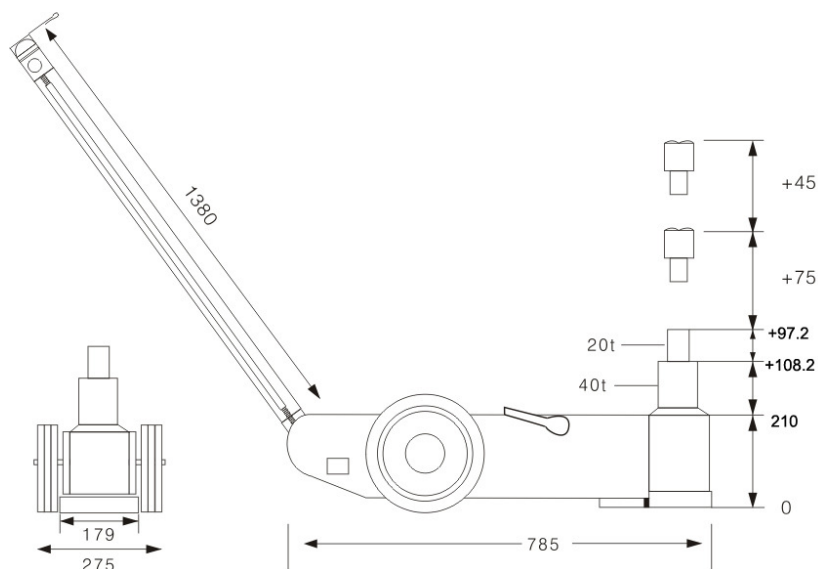
**MEG17**

Max tõstevõime	50/25/10 tonni
Töörõhk	8–12 bar
Min kõrgus	160 mm
Tõstekõrgus	50-tonnine: 62 mm 25-tonnine: 60,7 mm 10-tonnine: 66,5 mm
Pikendused	75 mm + 45 mm
Nimirõhk	320 bar
Netokaal	61 kg

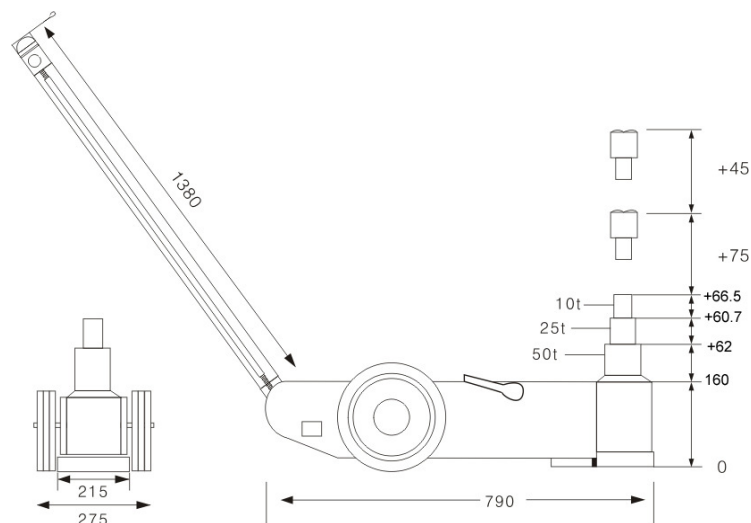

MEG18

Max tõstevõime	40/20 tonni
Töörõhk	8–12 bar
Min kõrgus	210 mm
Tõstekõrgus	40-tonnine: 102 mm 20-tonnine: 90 mm
Pikendused	75 mm + 45 mm
Nimirõhk	320 bar
Netokaal	56 kg

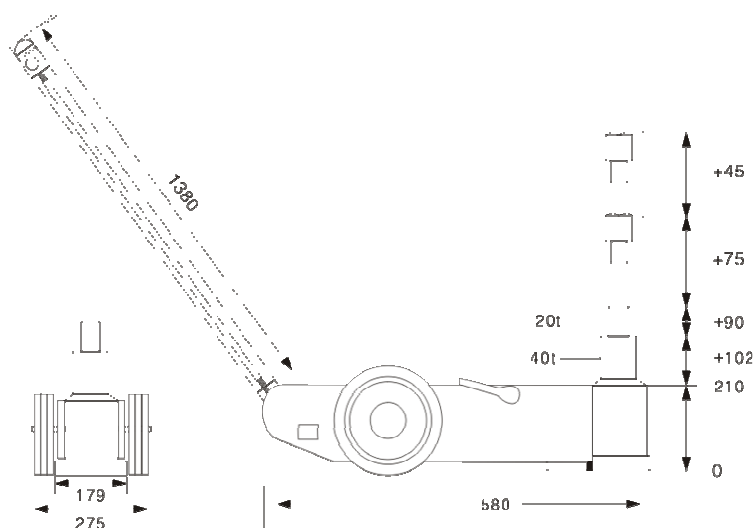

OHUTUSNÕUDED JA HOIATUSED

- Enne tungraua kasutamist lugege läbi kõik hoiatused ja juhised ning veenduge, et saite neist aru.
- Tungrauda või muid hüdraulikaseadmeid kasutades olge alati äärmiselt tähelepanelik.
- Ärge ületage tungraua tõstevõimet. Ärge koormake tungrauda üle. Ülekoormus võib tungrauda kahjustada ning põhjustada raskeid kehavigastusi ja/või ainelist kahju.
- Kontrollige tungrauda enne igat kasutuskorda.
- Enne tõstmist veenduge, et koorem on tõstesadula keskel.
- Sõidukit tohib tõsta ainult sõiduki tootja määratud kohtadest.
- Ärge kunagi liigutage tungrauda, millele on asetatud koorem.
- Ärge muutke mingil viisil tungraua ehitust ega tööpõhimõtet. Seadme mis tahes viisil muutmine on rangelt keelatud.
- Mõne sõiduki jaoks on vaja lisaseadet, et sõiduki kere tõstmise ajaks kindlalt kinnitada. Järgige sõiduki-tootja juhiseid õige tõstmisviisi kohta.
- Nende hoiatuste või juhiste eiramine võib põhjustada kehavigastusi ja/või materiaalselt kahju.

HOIATUS! Selle kasutusjuhendi hoiatused ja juhised ei kata kõiki võimalikke ohtlikke tingimusi ja ohuolukordi, mis võivad ette tulla. Terve mõistus ja ettevaatlikkus on tegurid, mida ei ole võimalik sisse ehitada ühessegi seadmesse. Seetõttu peavad need omadused olema kasutajal.

1. Seade sobib ainult tõstmiseks, mitte koorma toestamiseks. Seadmega koos tuleb alati kasutada eraldi lisatugesid nagu nt autopukid. Kohe pärast tõstmist toestage sõiduk lisatugedega. Ärge minge sõiduki alla enne, kui see on autopukkidega toetatud.

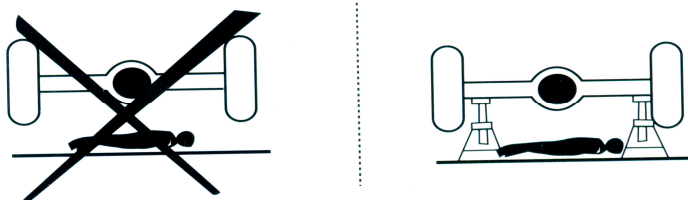

2. Tungrauda tohib kasutada ainult tugeval ja ühtlasel pinnal, mis suudab taluda koorma raskust. Koorma liikumise vältimiseks ei tohi seadet kasutada kaldus ega ebahühtlasel pinnal. Enne seadme tõstmist veenduge, et rataste liikumist takistavad kiilud on oma kohale asetatud.

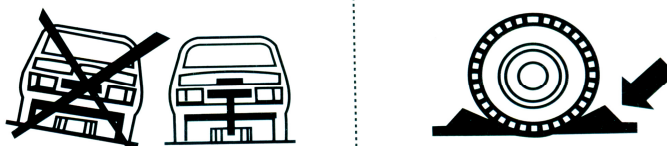

3. Esemeid tõstes peab tõstesadula ülapind puutuma täies ulatuses vastu tõstetavat eset. Esemeid ei tohi tõsta ainult ühest nurgast ega nii, et koorem ühest küljest eemale ulatub.

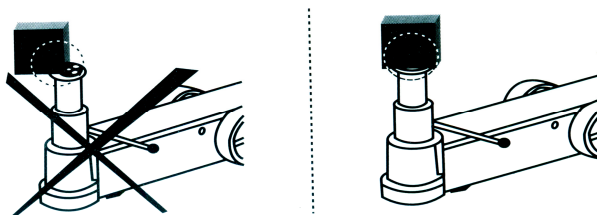

TOIMINGUD ENNE TÕSTMIST

HOIATUS! Enne iga tõstmist tehke alati järgmised toimingud.

- Kontrollige hoolikalt, ega tungraua ei ole vigastusi või kulumise märke ning kontrollige koormamata tungraua tööd. Kui tungraud on viga saanud või ei tööta, siis ärge kasutage seda enne, kui viga on parandatud.
- Uurige tõstetava sõiduki kasutusjuhendist järele ohutusnõuded, tõsteviisid, sõiduki kaal, soovitatava tungraua tüüp, soovitatavad tõstmiskohad ja muu vajalik info. Ärge kunagi ületage tungraua maksimaalset tõstevõimet.
- Jälgige, et lapsed ja kõrvalised isikud püsivad tõstmise ajal tööpiirkonnast eemal. Kuid veenduge siiski, et tõstepiirkonna läheduses on hädaolukorra tarbeks veel üks täiskasvanu.
- Viige üleliigsed esemed tööpiirkonnast ära. Kitsas või segamini ruumis on ohtlik töötada.
- Veenduge, et sõiduk ja tungraud on tugeval ja ühtlasel pinnal, näiteks kattega teel või garaaži põrandal. Ebaühtlased ja kaldus pinnad võivad põhjustada ohuolukorra.
- Pange tõstetava sõiduki käsipidur peale ja lülitage sisse madalaim sõidukäik. Seisake sõiduki mootor.
- Fikseerige sõiduk: selleks asetage kiil iga maas püsiva ratta ette ja taha.
- Veenduge, et keegi ei istu tõstetavas sõidukis.
- Sõiduk tuleb kohe pärast tõstmist toetada lisatugedega, nt autopukkidega. Pange lisatoed enne tõstmist sõiduki lähedusse valmis.

KASUTAMINE

HOIATUS! Lugege tähelepanelikult läbi kõik juhised ja järgige neid. Tungraua hooldamine ja selle laitmatuse töökorras hoidmine on omaniku ja/või kasutaja vastutusel. Enne igat kasutuskorda tuleb tungrauda kontrollida, järgides juhiseid.

1. *Kokkupanek.* Kinnitage tõstehoob poldiga seadme külge. Ühendage õhuvooliku liitmikud vastava läbimõõduga hülssidesse. Tõstehoova horisontaalasendisse lukustamiseks tõmmake seda ja fikseerige seadme suhtes 45° ja 90° nurga alla. (Vt jooniseid A ja B)

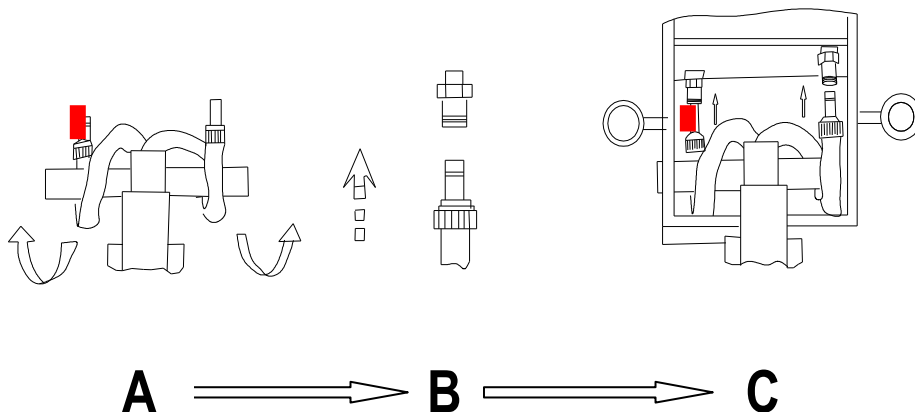

2. *Õhuallika valimine.* Tungrauaga koos tuleb kasutada kompressorit, mille tootlikkus on vähemalt 400 l/min. Kompressori väljalaskevooliku läbimõõt peab olema vähemalt 8 mm ja õhurõhk vahemikus 6–10 bar. Suurõhk peab olema puhas ja kuiv (soovitav on kasutada õli- ja vee-eraldit).

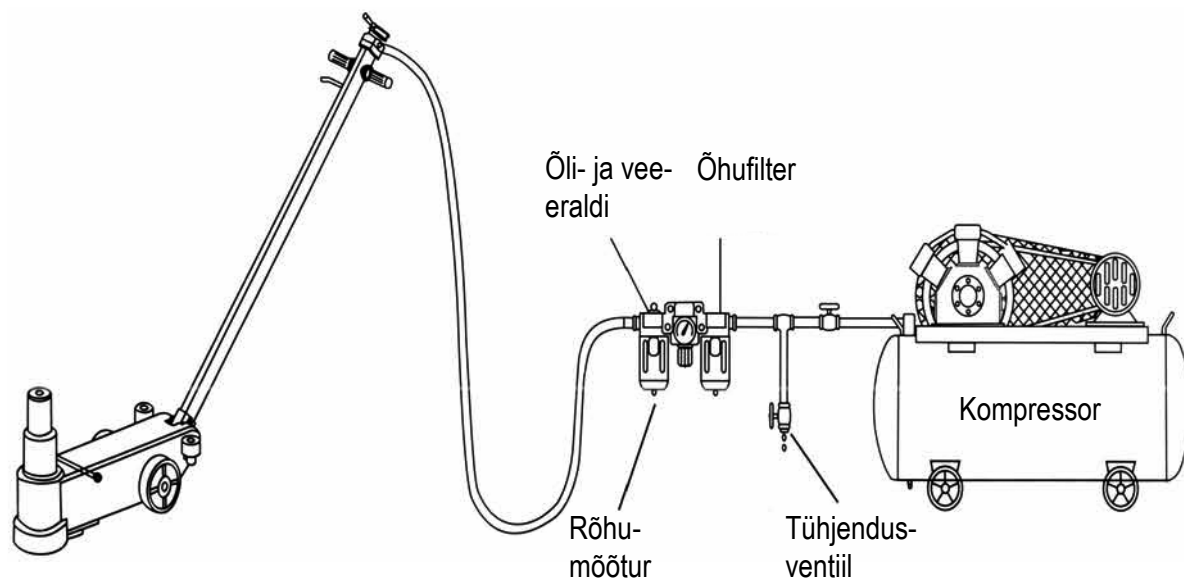

3. Ühendage õhuvoolik. (Vt joonist C)
4. Enne tõstmist tuleks hinnata eseme raskust. Tungrauda ei tohi kunagi üle koormata.
5. Määrake eseme raskuskese ja tungraua töökesk. Asetage tungraud kindlalt põrandale. Veenduge, et põrand on piisavalt kõva ja tugev.
6. Eseme tõstmiseks keerake reguleeriventili hooba päripäeva. Kui seade saavutab sihtkõrguse, siis see seiskub automaatselt. HOIATUS! Ärge kunagi tõstke käivitatud sõidukit ega käivitage üles tõstetud sõidukit.
7. Üles tõstetud sõiduki läheduses töötamine on ohtlik. Ärge kunagi liigutage tungrauda, mis toestab sõidukit. Vältige üles tõstetud sõiduki all töötamist, samuti ärge pange ühtki kehaosa üles tõstetud sõiduki alla. Pidage polte ja mutreid eemaldades meeles jõumomenti, kuna äkilise liigutuse tagajärjel võib sõiduk autopukkidelt alla kukkuda, kui seda ei ole korralikult toestatud. Ärge püüdke üles tõstetud sõidukit käivitada.
8. Tungraua langetamiseks keerake reguleeriventili hooba vastupäeva. Pneumaatilisele ülesehituse tõttu laskub tungraud automaatselt. HOIATUS! Enne sõiduki langetamist veenduge, et selle all ega läheduses pole inimesi või esemeid.
9. Kui kasutate korruga mitut tungrauda, tuleb kõigi tungraudade tõstekiiirus hoida ühesugune ning kõik tungrauaga toestatud koormad peavad olema üheraskused, et vältida koorma allakukkumist.
10. Seadme kasutamise ajal ärge raputage ega liigutage seda järsult.
11. Käsitsege õhuvoolikeid ettevaatlikult: neid ei tohi jõuga painutada, järel lohistada ega üle nende midagi vedada.

HOOLDUS

Seadet on soovitatav hooldada kord kuus. Tungrauda on äärmiselt oluline määrada, kuna see peab taluma raskeid koormaid. Mustus, rooste vms tegurid võivad häirida seadme tööd ja põhjustada kas liikumise aeglustumist või äärmiselt kiireid nõksatusi, mis kahjustavad seadme siseosi. Järgnevad juhised on mõeldud tungraua hooldamiseks ja töökorras hoidmiseks.

- Määrige silindrit, liitekohti, tõstesadulat ja pumbamehhanismi kerge masinaõliga. Määrige ka rullikulaagreid ja -telgi.
- Vaadake tungraud üle ja veenduge, et keevituskohad ei ole pragunenud ning et ükski osa pole viga saanud, väändunud, lahti tulnud või puudu, samuti kontrollige, ega hüdraulikaõli ei leki.

- Kui tungraud on pidanud taluma ebatavalist koormust või lööke, või juhul, kui leiate kahjustatud või kulu-
nud kohti vms, siis tuleb tungraua kasutamine kohe lõpetada ja lasta see volitatud hooldustöökajas ära pa-
randada. Parandamiseks võib vaja olla erivahendeid ja eriväljaõpet, seetõttu tohib tungrauda parandada
ainult volitatud hooldustöökoda, kasutades originaalvaruosi.
- Hoidke seade puhas ja jälgige, et sellesse ei pääse liiva, kruusa ega mustust.
- Puhastage kõik pinnad ning jälgige, et kõik kleepsud ja hoiatused on heas korras ja loetavad.
- Kontrollige silindri õlitaset ja vajaduse korral lisage õli. Kasutage alati uut ja puhas hüdraulikaseadmetele
sobivat hüdraulikaõli, ärge kunagi kasutage pidurivedelikku, käigukastiõli, alkoholi ega tavalist mootoriõli.
- Iga kolme kuu järel kontrollige, ega silinder pole roostetanud. Vajaduse korral puhastage ja pühkige õlita-
tud lapiga.
- Kui tungrauda ei kasutata, siis jätke tõstesadul ja silinder alati kõige alumisse asendisse.
- Hoiukohas peab tungraud alati olema kõige alumises asendis. See kaitseb kriitilisi kohti liigse roostetamise
eest.
- Hoidke tungrauda sellises kuivas ja puhtas kohas, kus see ei puutu kokku söövitavate aurude, kulutava
tolmu jm kahjulike teguritega.
- Töökorras oleku tagamiseks on soovitatav lasta tungraud kord aastas volitatud hooldustöökajas üle kont-
rollida.

VEAOTSING

Viga	Põhjus	Lahendus
Pneumopump kas ei tööta või töötab ebapiisava tõstejõuga.	- Lülitit ja liitmik on kulunud, õhuvoolikud lõhkenud või õhuvõtuvoolikud vigas saanud, mille tagajärg on kas leke või ebapiisav õhukogus.	- Kontrollige lülitit, õhuvoolikuid ja liitekohti. Vahetage viga saanud osad välja.
	- Pneumopumba kolb on paisunud ja määrdunud. Silinder roostetab; paagis pole piisavalt õli.	- Puhastage või vahetage kolb uue vastu. Lihvige silindrit liivapaberiga; täitke paak õliga.
Tungraud ei lange.	- Kontrollventiil on määrdunud või viga saanud. Tagastusõli teraskuul on viga saanud.	- Puhastage kontrollventiil ja vahetage teraskuul välja. Kui kontrollventiil on viga saanud, vahetage see välja.
	- Viga saanud tagastusõli voolik põhjustab lekkimist ega suuda kinni hoida tagastusõli teraskuuli.	- Vahetage tagastusõli voolik välja.
	- Kolb lukustub ega suuda tagastusõli teraskuuli kinni hoida. Rõngastihend on viga saanud.	- Vahetage kolb ja rõngastihend välja.
Tungrauast lekib õli.	- Ülapumba õlitihend ja rõngastihend on viga saanud.	- Vahetage õlitihend ja rõngastihend välja.
	- Kontrollventiili sees oleva õlipumba nõrgus rõngas on viga saanud.	- Vahetage nõrgus rõngas välja.
Kolb ei tõuse.	- Kontrollventiil on määrdunud või viga saanud. Õlisööte teraskuul on viga saanud.	- Puhastage kontrollventiil ja vahetage teraskuul välja. Kui kontrollventiil on viga saanud, vahetage see välja.
	- Viga saanud õlisöötevoolik põhjustab lekkimist ega suuda õlisööte teraskuuli kinni hoida.	- Vahetage õlisöötevoolik välja.
	- Pneumopump ei tööta.	- Kontrollige pneumopumpa.
	- Paagis ei ole õli.	- Täitke paak õliga.

ORIGINAALI TÕLGE

EÜ VASTAVUSTUNNISTUS

MEIE, *CHANGSHU TONGRUN AUTO ACCESSORY CO. LTD.*

ASUKOHAGA NEW LONG TENG INDUSTRY AREA, CHANGSHU ECONOMIC DEVELOPMENT ZONE, CHANGSHU, JIANGSU, CHINA

KINNITAME AINUVASTUTUSEL, ET JÄRGMINE SEADE:

PNEUMOTUNGRAUD

**Mudel TRA40-2A (IKH kood MEG16), TRA50-3A (IKH kood MEG17),
TRA40-2AH (IKH kood MEG18)**

VASTAB JÄRGMISE DIREKTIIVI NÕUETELE: MASINADIREKTIIV 2006/42/EÜ.

MEIE ARHIIVIS HOITAKSE KONTROLLIMISEKS JÄRGMISI TEHNILISI DOKUMENTE:

- KASUTUS- JA HOOLDUSJUHISED
- TEHNILISED JOONISED
- RISKIANALÜÜS JA LAHENDUSED
- MUUD TEHNILISED DOKUMENDID, NÄITEKS DISAINI JA TOOTMISE KVALITEEDI TAGAMISE PÕHIMÕTTED

PANGE TÄHELE! KUI SEADME E HITUST VÕI TÖÖPÕHIMÕTET MUUDETAKSE ILMA TOOTJA LOATA, KAOTAB SEE TUNNISTUS KEHTIVUSE.

(KOHT JA KUUPÄEV)

15. detsember 2009

New Long Teng Industry Area,
Changshu Economic Development Zone,
Changshu, Jiangsu, China

(NIMI, ALLKIRI JA TÖÖKOHT)

Tongrun Group'i tegevdirektor