

! Enne seadme kasutamist lugege hoolikalt kasutusjuhendit ja järgige kõiki selles toodud juhiseid. Hoidke kasutusjuhend hilisemaks kasutuseks alles.

Meganex
EQUIPMENT

MEG86

LIIVAPRITS

Kasutusjuhend
Originaalkasutusjuhendi tõlge



Isojoen Konehalli Oy, Keskustie 26, 61850 Kauhajoki As, Soome
Tel +358 (0)20 1323 232 • Fax +358 (0)20 1323 388 • tuotepalaute@ikh.fi • www.ikh.fi

SISSEJUHATUS

Õnnitleme teid kvaliteetse MEGANEX toote soetamise puhul! Loodame, et see on teile suureks abiks. Enne seadme esmakordset kasutamist lugege kindlasti kasutusjuhendit, et tagada seadme ohutu kasutus. Kui teil on kahtlusi või probleeme, võtke ühendust oma edasimüüja või importijaga. Soovime ohutut ja meeldivat töötamist!

OHUTUSJUHISED

LUGEGE KÄESOLEV KASUTUSJUHEND HOOLIKALT LÄBI NING ARVESTAGE SELLES TOODUD OHUTUSESKIRJU JA HOIATUSI. KASUTAGE SEADET ÕIGESTI JA HOOLIKALT NING AINULT ETTENÄHTUD OTSTARBEL. JUHISTE EIRAMINE VÕIB TUUA KAASA TÕSISEID VIGASTUSI JA/VÕI VARAKAHJU. HOIDKE JUHEND HILISEMAKS KASUTUSEKS ALLES.

- Lapsed vanuses alates 8 aastat ja isikud, kelle füüsilised, sensoorsed või vaimsed võimed on piiratud või kellel puuduvad vastavad kogemused ja teadmised, tohivad käesolevat seadet kasutada ainult juhul, kui neid juhendatakse või neile on antud juhised seadme ohutu kasutamise kohta ja nad mõistavad seadme kasutamisega kaasnevat ohte. Lapsed ei tohi seadmega mängida. Lapsed ei tohi seadet puhastada ega hooldada ilma järelevalveta.
- Enne seadme kasutamist lugege hoolikalt kasutusjuhendit ja paagil toodud hoiatusi. Lugege tähelepanelikult ka kompressori kasutusjuhendit, enne kui seda koos seadmega kasutate.
- Kandke alati kaitsevarustust, kui õhus on liiva või liivapritsisist tingitud tolmu. Minimaalne kaitsevarustus peab sisaldama kapuutsilaadset peakatet, respiraatorit ja kaitsekindaid. Kaitske ennast liivapaagi täitmise ja liivapritsitööde ajal ning ka pärast liivapritsitöid, kuni õhus ei ole enam tolmu. Veenduge, et ka kõik teised liivapritsi tööalal viibivad inimesed kannavad sarnaseid kaitsevahendeid.
- Maksimaalne töö rõhk on 8,6 bari. Kui teie õhukompressor tekitab kõrgemat õhurõhku kui 8,6 bari, on kindlasti vajalik paigaldada õhuliini regulaator ning vähendada sisselaskeõhu rõhku kuni 8,6 barini või allapoole. Enne kompressori ühendamist liivapritsiga kontrollige, et kompressori rõhk on seatud 4,1 - 8,6 bar (60-125 PSI).
- Enne paagi avamist vabastage sellest rõhk. Selleks lülitage õhuventiil (18) välja ja avage otsiku sulgeventiil (42A) ja rõhk vabaneb. Veenduge, et paagi manomeeter (15) on nullis, seejärel võite paagi avada.
- Säilitage alati õige õhurõhk - rõhk ei tohi ületada 8,6 bari (125 PSI). Kui see siiski juhtub, peaks kaitseventiil (10) ülerõhu vabastama. Kui seda ei juhtu, peatage kohe töö ja kasutage ülerõhu vabastamiseks regulaatorit. Ärge hakake liivapritsi rõhuprobleemi uurima enne, kui manomeeter (15) näitab nulli.
- Suunake liiva/õhujuga alati operaatorist ja teistest isikutest eemale.
- Eemaldage alati seadmest kogu rõhk pärast seadme kasutamist ja enne hooldustööde tegemist.
- Kontrollige regulaarselt osade kulumist, mis kannavad liiva (liivavoolik ja kõik liivavooliku kinnitused). Liivajuga kulutab neid seestpoolt ja need tuleb asendada enne, kui tekib mis tahes kahjustus.

TEHNILISED ANDMED

Max töö rõhk	8,6 bar (125 PSI)
Min töö rõhk	4,1 bar (60 PSI)
Max töötemperatuur	50 °C
Min töötemperatuur	-10 °C
Paagi maht	37 l (10 gal)
Vooliku suurus	Ø 24 mm
Vooliku pikkus	2,5 m
Otsiku suurused	Ø 2 mm, 2,5 mm, 3 mm, 3,5 mm
Kaal	17 kg

Suruõhule esitatavad nõuded

Liivapritsitööd nõuavad suures koguses suure rõhu all olevat õhku. Liiga väike õhuvoolik, liiga madal rõhk või liiga suur otsik vähendavad liivapritsi jõudlust. Allpool on toodud näidisgraafik tehniliste omadustega.

Vooliku siseläbimõõt	Vooliku pikkus	Otsiku siseläbimõõt	Kompressori võimsus	Õhk rõhul 8,6 bar	Liivatarve
3/8"	15,2 m	2,5 mm	2 hj	170 l/min	27 kg/h
3/8"	7,6 m	3,2 mm	4 hj	340 l/min	45 kg/h
1/2"	15,2 m	3,8 mm	7 hj	566 l/min	68 kg/h
1/2"	7,6 m	4,4 mm	10 hj	708 l/min	90 kg/h

KOKKUPANEK

Kui seade ei ole eelnevalt kokku monteeritud, siis monteerige see kokku järgides alltoodud juhiseid.

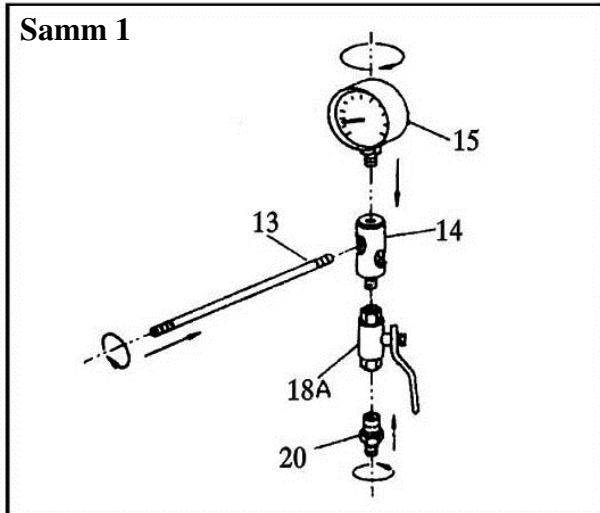

Manomeetri kokkupanek

Kõigepealt ühendage manomeeter (15) liitmiku (14) otsa. Keerake manomeeter asendisse, et see oleks üle paagi näha. Seejärel ühendage drosselventiil (18A) liitmiku (14) alumisse otsa. Keerake nippel (20) drosselventiili (18A) külge. Seejärel ühendage ühendustoru (13) liitmikuga (14).

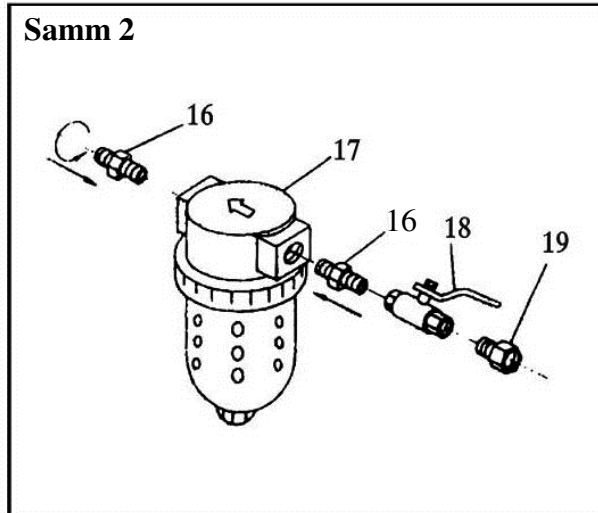

Veeseparaatori kokkupanek

Keerake nippel (16) mõlemale poole veeseparaatorit (17). Seejärel ühendage õhuventiil (18) teise nippelliitmikuga (16), ja isas/emasliitmikuga (19) õhuventiili külge (18). Liivapritsiga töötades ühendatakse kompressorist tulev õhuvoolik isas/emasliitmikuga (19).

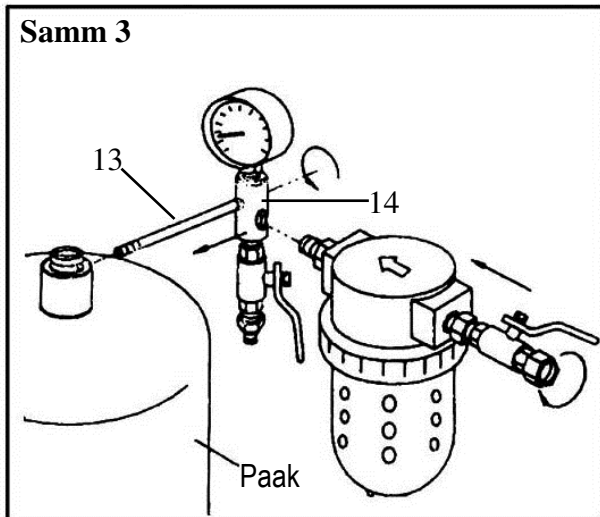

Manomeetri ja veeseparaatori kokkupanek
Tõstke paak lauale ja keerake kokkupanud veeseparaator liitmiku (14) küljel olevale avale. Seejärel keerake ühendustoru (13) avatud ots paagi otsas olevale täitetoru avale. Lõpuks kontrollige, kas manomeeter on täielikult vertikaalses asendis.

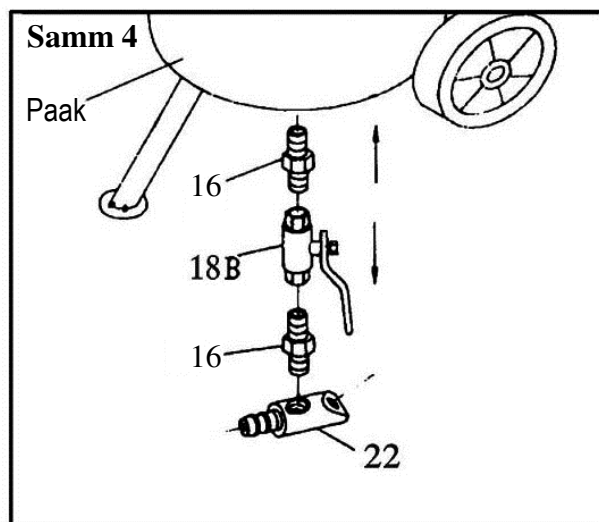

Liiva väljalaskeventiili kokkupanek
Ühendage liiva väljalaskeventiil paagi põhjas olevale avale, monteerides osad kokku järgnevalt: nippel (16), liiva mõõteventiil (18B), nippel (16) ja liiva väljalasketoru (22).

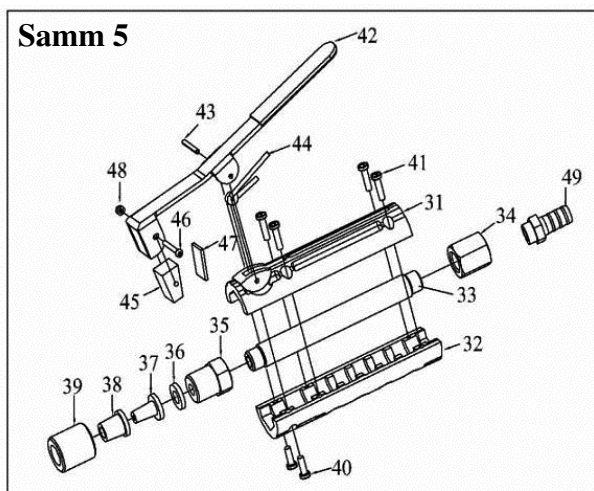

Otsiku sulgeventiili kokkupanek
Kõigepealt valige soovitud suurusega otsik (37/38). See ei ole püsiv otsik, võite otsikut vahetada vastavalt tehtavale tööle. Keerake vooliku adapter (49) otsiku sulgeventiili siselaskeliitmiku (34) külge. Keerake tihend (36) adapterile (35) ja seejärel kinnitage otsik (37/38) ja otsiku kübarmutter (39).

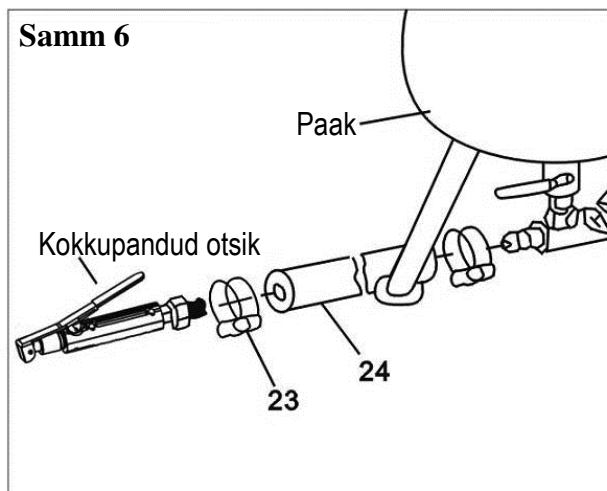

Liiva väljalaskeventiili (samm 4) ja otsiku sulgeventiili (samm 5) ühendamiseks
libistage vooliku klamber (23) üle liivavooliku (24) mõlema otsa. Paigutage liivavooliku üks ots üle liiva väljalasketorul (22) oleva nipli ja teine ots üle vooliku adapteri (49). Mõlemad vooliku otsad peavad kindlalt niplitel asetsema. Pingutage vooliku klambrid väga tugevasti oma kohale üle niplite. Vooliku klambrid peavad taluma survet 4,1 – 8,6 bari.

Samm 7

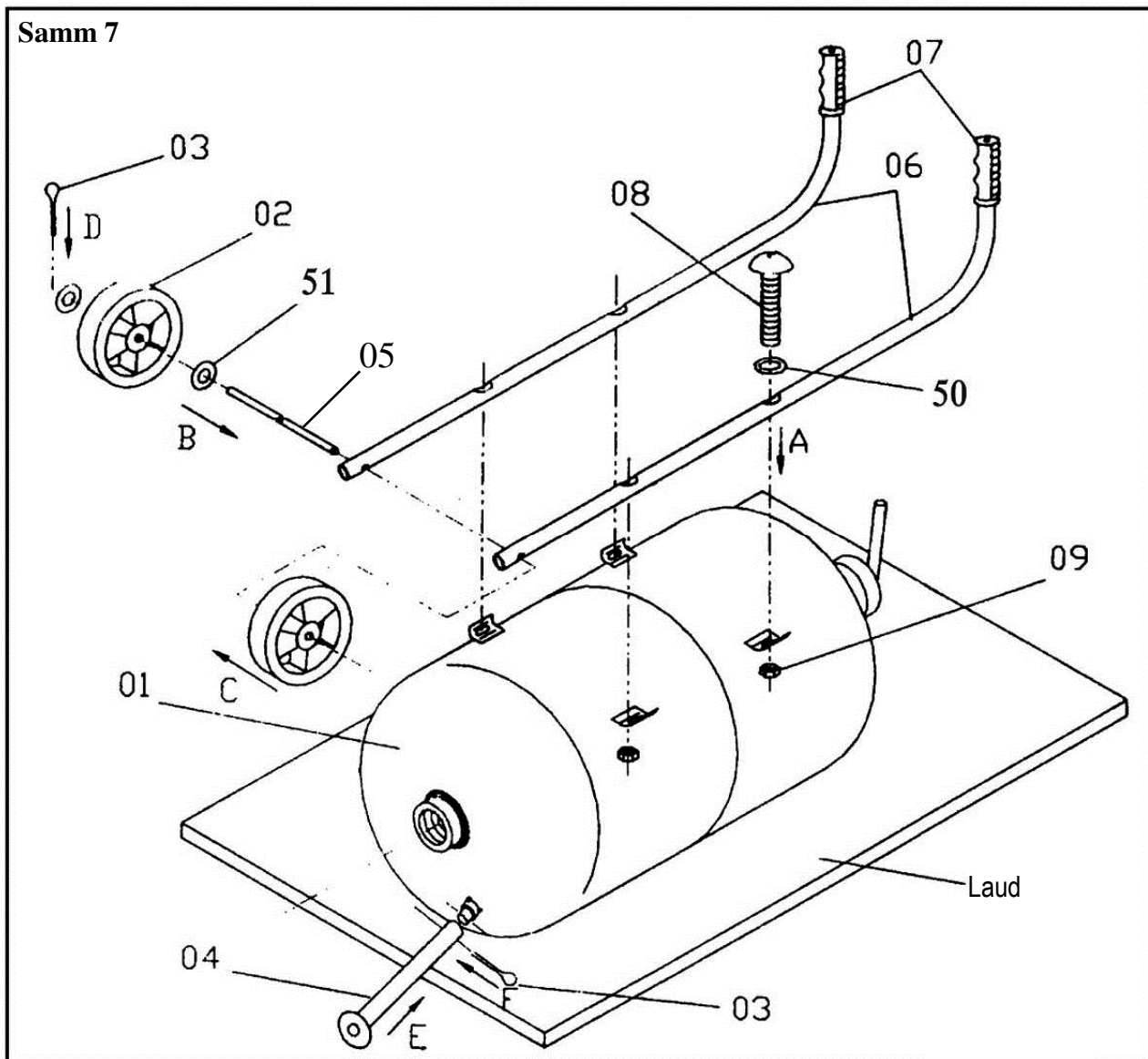

Kinnitage juhtraud (06) paagi külge nelja kruvi (08), seibi (50) ja kuuskantmutriga (09). Tähelepanu! Kruvipead peavad jääma ülespoole.

Libistage telg (05) läbi aukude juhtraudade (06) külgedel. Paigutage ratas (02) telje mõlemasse otsa ja kinnitage need oma kohale splintide (03) ja seibidega (51).

Sisestage esijalg (04) paagi põhjal olevale liitmikule ja kinnitage see oma kohale splindiga (03).

Kontrollige, et liitmikesse ei ole jäänud pakkematerjali jääke nagu näiteks vahtpolüstürooli. Eemaldage ettevaatlikult terava esemega kõik pakkematerjali jäägid.

Enne töö alustamist kontrollige hoolikalt iga liitmikku ja veenduge, et need on tihedalt kinnitatud ja kindlalt paigas.

KASUTAMINE

Liiv

Liiva valik mõjutab oluliselt seda, kui palju aega kulub teatud pinna puhastamiseks. Liivapritsimaterjalid on ränikarbiid, alumiinium, kvartslüiv, kaldaliiv ja rannaliiv. Pange tähele, et kaldaliiv ja rannaliiv, isegi kui need on pestud, sisaldavad merekarpide kesti, koralle ja orgaanilisi materjale, mis imavad kergesti niiskust, põhjustades liiva mõõteventiili ummistumist.

Liiva taaskasutamisel pidage meeles, et liiv kulub liivapritsitööde käigus. Teravad servad kuluvad ümaraks, mistõttu liiv ei toimi enam nii efektiivselt.

Kasutage alati kuiva liiva. Kontrollige liiva kuivust järgmiselt. Asetage ajaleht kuivale pinnale ja valage sellele natuke liiva. Eemaldage liiv mõne minuti pärast. Kui ajaleht on märg, ärge kasutage seda liiva.

Liivapaagi täitmine ja liivapritsiiga töötamine

1. Kontrollige, et liiv oleks piisavalt kuiv. Vastasel juhul võib see ummistada liiva mõõteventiili (18B), liiva väljalasketoru (22), liivavooliku (24) ja teised osad.
2. Pange kaitsevarustus selga.
3. Sulgege õhuventiil (18).
4. Avage otsiku sulgeventiil (42A).
5. Vaadake manomeetrit (15) ja veenduge, et see on nullis.
6. Eemaldage täiteava kork (12) paagi pealt.
7. Sisestage lehter (29) ja valage nõutud kogus liiva lehtrisse, kuid maksimaalselt 3/4 paagi mahust.

Nõuanne! Kui niiskusesisaldus on 90-100%, siis veeseparaator ei suuda 3/4 täidetud paagi niiskust kinni pidada. Sellisel juhul tuleks paaki lisada liiva vähem ja tihedamini ning veeseparaatorit tuleb tihedamini tühjendada. Nii väldite ummistumist.

8. Sulgege täiteava kork (12).
9. Veenduge, et otsiku sulgeventiil (42A) on suletud.
10. Avage õhuventiil (18).
11. Ühendage õhuvoolik liivapritsi külge.
12. Käivitage kompressor ja kontrollige, et täiteava kork ei lekiks.
13. Suunake otsik töödeldavale pinnale nii, et liiv tabab pinda umbes 45° nurga all.
14. Alustage liivapritsiiga tööd, tehes otsiku sulgeventiili (42A) kiiresti täiesti lahti.
 - Liigutage otsikut nii, et liivajuga tabab töödeldavat pinda ühtlaselt, nii tagate kogu pinna ühtlase puhastuse.
 - Alguses, pärast seadme käivitamist võib liivajuga olla ebahütlane. Kui liiv on kuiv, siis liivajuga muutub ühtlaseks mõne minuti pärast.
 - Suurendage või vähendage liivajuga, reguleerides liiva mõõteventiili (18B).
 - Reguleerige õhuvoolu ja survet otsikus drosselventiiliga (18A).

TÄHELEPANU! Veenduge alati, et kasutatav liiv on kuiv. Ka suruõhk peab alati kuiv olema.

Pärast liivapritsiiga töötamist

1. Sulgege kiiresti otsiku sulgeventiil (42A) täielikult.
2. Sulgege liiva mõõteventiil (18B).
3. Sulgege õhuventiil (18) täielikult.
4. Ühendage õhuvoolik liivapritsi küljest lahti.
5. Avage kiiresti otsiku sulgeventiil (42A) täielikult, et vabastada liivapritsi jäänud rõhk.
6. Äрге sulgege otsiku sulgeventiili (42A) enne, kui kogu rõhk on vabastatud.

HOIATUS! Pärast kasutamist vabastage alati liivapritsis rõhk. Liivapritsi ei tohi mitte kunagi hoiule panna rõhu all!

HOOLDUS

Kuluvad osad

Mõned liivapritsi osad kuluvad kiiremini kui teised. Osi, mis kannavad liiva/õhu segu, peab regulaarselt kontrollima: liivavoolik (24), metallist liitmikud, sulgeventiil (42A) ja otsikud (37/38). Kui mis tahes neist osadest lekib, lõpetage liivapritsi kasutamine ja vahetage lekkivad osad kohe välja.

Liivavoolik on kahekihiline ja uuena on selle sein paksus 6,35 mm, kuid seinad kuluvad liivapritsi töö käigus pidevalt õhemaks. Kontrollige vooliku ja teiste osade kulumist järgmiselt.

1. Pange kaitsevarustus selga.
2. Pange seade rõhu alla ja sulgege otsiku sulgeventiil (42A).
3. Võtke käega vabalt vooliku ümbert kinni ja libistage kätt mööda voolikut üles ja alla üle liitmike ja otsikute. Te tunnete käega õhulekkeid ja leiate üles kohad, kus vooliku sein on liiga õhukeseks kulunud. Nendes kohtades on voolik paisunud. Kui te leiate sellise paisunud koha, siis peate vooliku kohe välja vahetama. Vastasel juhul läheb voolik õhumulli kohalt katki ja liiv tuleb vooliku küljelt välja survega vähemalt 4,1 bari.

Kompressor

Kompressorit tuleb kaitsta liiva ja tolmu tekitatavate kahjustuste eest. Kõige parem on hoida kompressorit liivapritsitööde asukohast eemal täiesti eraldi ruumis ja kasutada pikka õhuvoolikut. Teine võimalus on hoida kompressorit vastutuult ja liivapritsitööde asukohast võimalikult kaugel - mida kaugemal, seda parem. Lisaks nendele kaitsemeetmetele tuleb kompressorit hooldada vastavalt kompressori kasutusjuhendis toodud hooldusjuhistele.

RIKKEOTSING

Probleem	Põhjus	Lahendus
Liivajuga on ebäühtlane.	<ul style="list-style-type: none"> - Õhurõhk on liiga madal. - Liiga palju liiva. 	<ul style="list-style-type: none"> - Suurendage õhurõhku. - Reguleerige liiva mõõteventiili.
Liiga suur liivatarve.	<ul style="list-style-type: none"> - Liiva mõõteventiil on liiga palju avatud. - Õhurõhk on liiga madal. 	<ul style="list-style-type: none"> - Sulgege natuke ventiili. - Suurendage õhurõhku.
Tekib liivaummistus.	<ul style="list-style-type: none"> - Liivas on praht. - Liivaterad liiga suured. - Otsik on ummistunud. - Otsik on ummistunud. - Liiv on märg. 	<ul style="list-style-type: none"> - Sõeluge liiv. - Kasutage väiksema teraga liiva. - Kasutage suuremat otsikut. - Reguleerige liiva mõõteventiili. - Kasutage kuiva liiva.
Liiv on niiske.	<ul style="list-style-type: none"> - Liiv on märg. - Suruõhus on vesi. - Liivapaagis on vesi. 	<ul style="list-style-type: none"> - Kasutage kuiva liiva. - Laske vesi õhuliinist välja. - Tühjendage, kuivatage ja täitke paak uuesti.
Niiske ilm.	<ul style="list-style-type: none"> - Mõõdukas niiskusetase. - Mõõdukas niiskusetase. - Kõrge niiskusetase. 	<ul style="list-style-type: none"> - Hoidke liiv võimalikult kuiv. - Kasutage kuivatit või niiskuse eraldajat. - Võimalusel vältige seadme kasutamist.
Ülekoormatud kompressor	<ul style="list-style-type: none"> - Kompressor on liiga väike. - Otsik on liiga suur. - Õhuliinis on leke. - Liivavoolikus on auk. - Kompressori õhufilter on ummistunud. 	<ul style="list-style-type: none"> - Piirake kasutusaega. - Kasutage väiksemat otsikut. - Kontrollige ühendusi, pingutage ja asendage lekkivad osad. - Vahetage voolik välja. - Puhastage õhufilter.
Ebapiisav õhusurve.	<ul style="list-style-type: none"> - Kompressor on liiga väike. - Õhuventiil ei ole täiesti avatud. - Otsik on liiga suur. - Õhuleke õhuliinis. - Liivavoolikus on auk. - Kompressori õhufilter on ummistunud. - Paagi tihend on kulunud või määr-dunud. 	<ul style="list-style-type: none"> - Kasutage väiksemat otsikut. - Avage ventiil. - Kasutage väiksemat otsikut. - Kontrollige ühendusi, pingutage ja asendage lekkivad osad. - Vahetage voolik välja. - Puhastage õhufilter. - Puhastage ja vajadusel vahetage välja.
Liiga nõrk liivajuga	<ul style="list-style-type: none"> - Liivapaak on tühi. - Liiv on niiske. - Ebapiisav õhurõhk. - Liivavoolik on keerdus. - Liivas on praht. 	<ul style="list-style-type: none"> - Täitke paak. - Kasutage kuiva liiva. - Kontrollige süsteemi. - Siluge voolik. - Sõeluge liiv.

KOOSTEJONIS

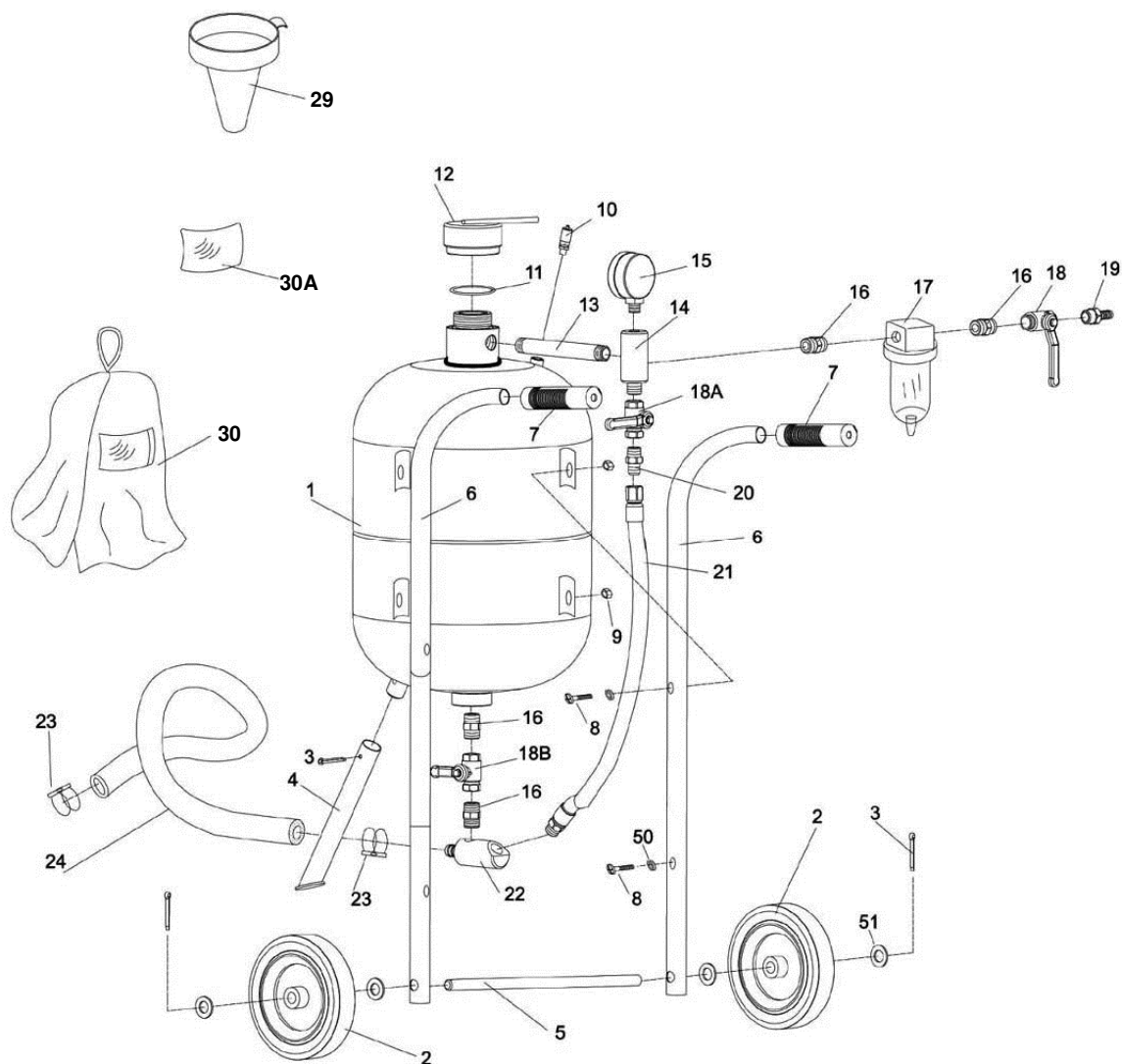

Nr	Kirjeldus	Kogus
1	Paak	1
2	Ratas	2
3	Splint	3
4	Esijalg	1
5	Ratta telg	1
6	Juhtraud	2
7	Käepide	2
8	Kruvi	4
9	Kuuskantmutter	4
10	Kaitseventiil	1
11	O-rõngas	1
12	Täiteava kork	1
13	Ühendustoru	1
14	Liitmik	1
15	Manomeeter	1
16	3/8" nippel	5

Nr	Kirjeldus	Kogus
17	Veelõks	1
18	3/8" messingist õhuventiil	1
18A	3/8" messingist drosselventiil	1
18B	3/8" terasest liiva mõõteventiil	1
19	Sisselaskeliitmik	1
20	Nippel	1
21	Õhuvoolik	1
22	Liiva väljalasketoru	1
23	Vooliku klamber	2
24	Liivavoolik	1
29	Lehter	1
30	Kaitsekapuuts	1
30A	Kapuutsi vaateava	1
50	Seib	4
51	Ratta seib	4

KOOSTEJONIS

Otsiku sulgeventiili kooste 42A

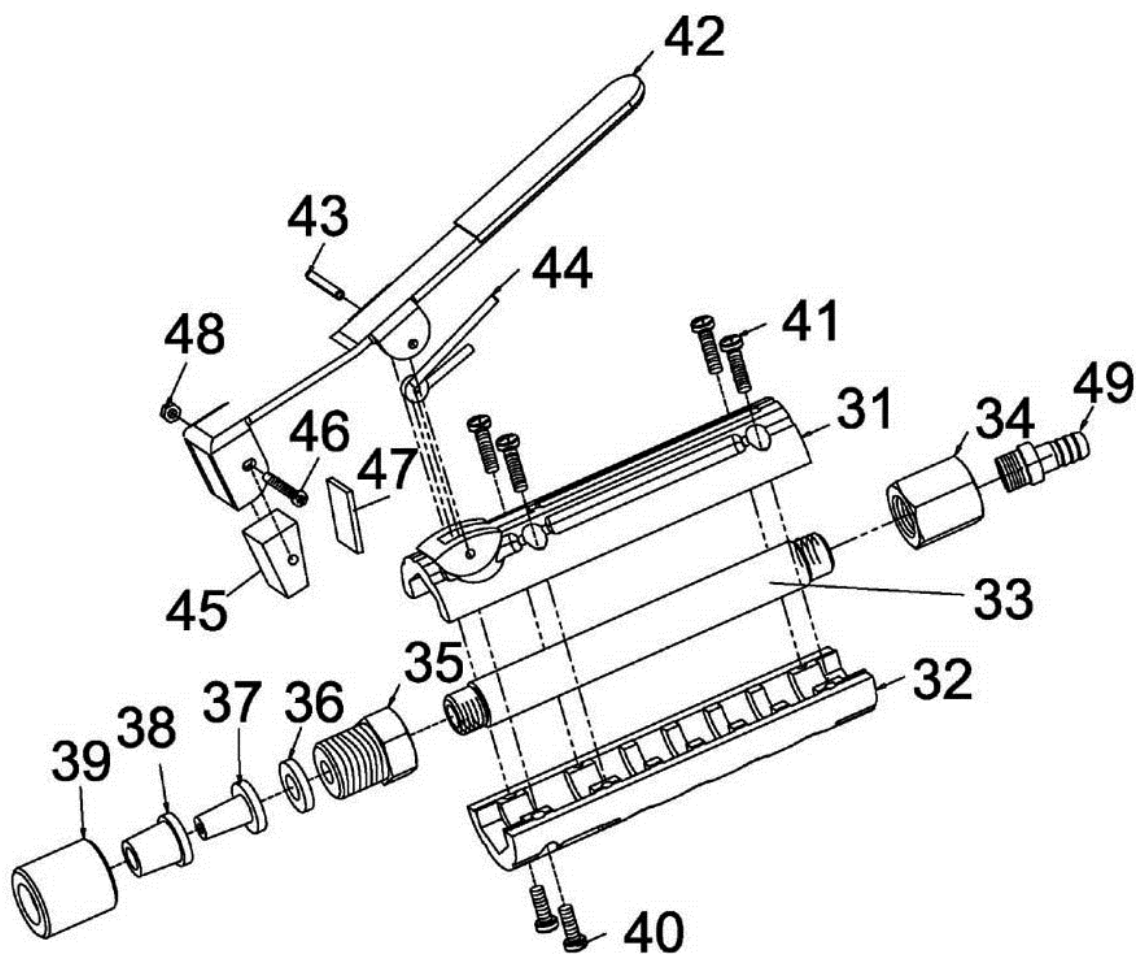

Nr	Kirjeldus	Kogus
31	Korpus, ülemine	1
32	Korpus, alumine	1
33	Metalltoru	1
34	Sisselaskeliitmik	1
35	Adapter	1
36	Tihend	1
37	Keraamiline otsik	4
38	Kummiadapter	4
39	Otsiku kübarmutter	1
40	Kruvi ST 4.2x16	4

Nr	Kirjeldus	Kogus
41	Kruvi ST 4.2x12	2
42	Sisse/välja juhtkang	1
43	Vedrutihvt	1
44	Vedru	1
45	Kummipolster	1
46	Kruvi M3x25	1
47	Kõvasulamist polster	1
48	Mutter M3	1
49	Vooliku adapter	1

ELi vastavusdeklaratsioon (ELi vastavusdeklaratsiooni originaali tõlge)

Meie

Isojoen Konehalli Oy
Keskustie 26
61850 Kauhajoki As
Tel +358 (0)20 1323 232
tuotepalaute@ikh.fi

kinnitame ja kanname ainuisikulist vastutust selle eest, et järgnev toode

Seade: liivapritts
Kaubamärgi nimetus: Meganex
Mudel/tüüp: MEG86 (XH-SB10)

on kooskõlas

surveseadmete direktiiviga (PED) 97/23 / EÜ

Kauhajoki 11.2.2015

Tootja:

Isojoen Konehalli Oy



Harri Altis, ostujuht (volitatud tehnilist dokumentatsiooni koostama)

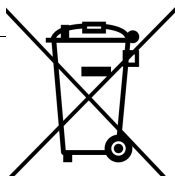

Elektri- ja elektroonikaseadmeid ei tohi kasutusest kõrvalda koos olmejäätmetega. Viige see ringlussevõtmise tagamiseks selleks ettenähtud kogumispunkti. Pöörduge lisainformatsiooni saamiseks kohaliku pädeva asutuse või edasimüüja poole.

Autoriõigused © 2014 Isojoen Konehalli Oy. Kõik õigused kaitstud. Kogu käesoleva dokumendi või selle osade sisu kopeerimine, edasiandmine, levitamine või hoidmine mis tahes kujul ilma Isojoen Konehalli Oy loata on keelatud. Käesoleva dokumendi sisu on esitatud "nagu on". Käesoleva dokumendi täpsuse, usaldusväärsuse ega sisu osas ei anta mis tahes otseseid ega kaudseid garantiisid, kaasa arvatud garantiid seadme müüdavuse ega sobivuse kohta teatud sihtotstarbel, välja arvatud vastavalt seaduse poolt nõutule. Käesolevas dokumendis olevad pildid on näitlikud ja võivad tarnitud tootest erineda. Isojoen Konehalli Oy järgib pideva arendamise põhimõtteid ja jätab omale õiguse teha tootes ja selles dokumendis ilma ettetamiseteta muudatusi ja parandusi. Kui toote tehnilisi omadusi või muid omadusi muudetakse ilma tootja loata, kaotab EL vastavusdeklaratsioon kehtivuse ja garantii muutub kehtetuks. Isojoen Konehalli Oy ei vastuta toote kasutamise tõttu tekkinud otseste ega kaudsete kahjude eest.