

AUTOTELK

Kasutusjuhend
Originaaljuhendi tõlge



Enne toote kasutamist loe tähelepanelikult läbi kasutusjuhend ning toodet kasutades järgi kõiki juhiseid. Hoida juhend hilisemaks vajaduseks alles.

Isojoen Konehalli Oy, Keskustie 26, 61850 Kauhajoki As, Soome
Tel +358 (0)20 1323 232 • Faks +358 (0)20 1323 388 • tuotepalaute@ikh.fi • www.ikh.fi

OHUTUSNÕUDED

LOE NEED JUHISED TÄHELEPANELIKULT LÄBI NING PÕÖRA TÄHELEPANU OHUTUSNÕUETELE JA HOIATUSTELE. KASUTA TOODET ÕIGESTI JA TÄHELEPANELIKULT SELLE ETTENÄHTUD OTSTARBEKS. JUHISTE EIRAMINE VÕIB KAASA TUUA RASKEID KEHAVIGASTUSI JA/VÕI VARALIST KAHJU. HOIA NEED JUHISED HILISEMAKS VAJADUSEKS ALLES.

- Seda toodet tohivad kasutada vähemalt 8-aastased lapsed ja sellised isikud, kellel on piisavad kogemused ja teadmised ning kellel pole füüsilist, vaimset ega sensorset puuet, keda toote kasutamise ajal jälgitakse või keda on õpetatud toodet ohutult kasutama ning kes saavad aru selle kasutamisega seonduvatest ohtudest. Lapsed ei tohi tootega mängida. Lapsed ei tohi toodet puhasada ega ilma järelevalveta hooldada.
- Autotelgi presendi saab halva ilma korral hõlpsalt eemaldada ja kiiresti hoiukohta panna. Kui sinu asukohale ennustatakse tugevat tuult või eriti halba ilma, soovitame presendi eemaldada ja hoiukohta panna.
- ÄRA püstita autotelki räästa ega muu sellise konstruktsiooni alla, kust võib autotelgi peale kukkuda lund, jääd või rohkelt vett. ÄRA riputa autotelgi katuse ega tugede külge mingeid esemeid.
- OHT! Ära püstita autotelki elektriliinide lähedusse. Kontrolli, et paigalduskoha lähedal pole elektriliine ega puuoksi ning et autotelgi kohal ei paikne muid objekte. Enne kaevamist kontrolli, et maa all pole peidus torusid ega juhtmeid.
- Autotelki püstitades järgi ajutiste varjualuste kohta kehtivaid kohalikke määrusi.
- TULEKAHJUOHT! ÄRA suitseta autotelgis ega kasuta seal ega selle läheduses lahtist tuld (nagu näiteks grill, lõke, fritüür, suitsuahi või latern). ÄRA hoia autotelgis ega selle läheduses kergesti süttivaid vedelikke (bensiin, petrooleum, propaan jms). Ära lase autotelgi katusel ega seintel puutuda kokku lahtise tule ega muude süüteallikatega.
- Ankurda autotelk hoolikalt, järgides kasutusjuhendi juhiseid. Kasutaja vastutab selle eest, et autotelk on hoolikalt ankurdatud, samuti peab kasutaja presendi korralikult pingutama ning autotelki lumest ja prahist puhastama.
- Ole karkassi püstitades ettevaatlik. Kanna püstitamise ajal kaitseprille ja kaitsekindaid.
- Eemalda katusele kogunenud lumi ja jää kohe harja, mopi või muu pehmeservalise vahendiga. Autotelgilt lund maha lükates ole äärmiselt ettevaatlik. Puhasta presendi väliskülge ainult käsitsi. Enne lume või jää eemaldamist veendu, et kedagi pole autotelgi sees. ÄRA kasuta lume eemaldamiseks kõva või terava servaga tööriista nagu reha või labidas, kuna need võivad katust lõhkuda.
- Püstita autotelk stabiilsele pinnale. Ära paiguta autotelki pehmele ega kaldus pinnasele, kus on üleujutuse oht. Võta arvesse lume sulamisest põhjustatud ohutegureid (üleujutused, maa pehmenemine jne).
- Autotelgi kokkuvajumine võib põhjustada varalist kahju, kehavigastusi ja isegi surma.
- Autotelk tuleb ankurdada äärmiselt hoolikalt, kasutades telgiga kaasasolevaid tarvikuid ning kui vaja, ka muid kinnitusi/raskusi, et telk püsiks muutuvates ilmastikutingimustes kindlalt paigal.
- Garantii alla ei kuulu kehavigastused ega varaline kahju, mille põhjuseks on lumekoormus, hooletu ankurdamine, ebapiisav kinnitamine, vale kokkupanek või muud kasutusvead.

TEHNILISED ANDMED

Mõõtmed:

- autotelk, kokkupanduna: P 6 x L 3 x K 2,4 m
- karkassitorud: Ø 34, jämedus 0,7 mm / Ø 28, jämedus 0,7 mm
- ukseava: K 1,9 m x L 2,3 m

Materjal:















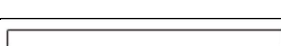
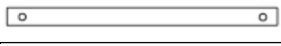





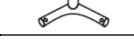

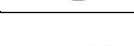

- korpus: pulbervärvitud teras
- present: polüeteen, lõike- ja UV-kaitse, kuumkeevitatud liitekohad
195 g/m²

Kaal (bruto): 63,5 kg

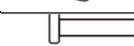
SISSEJUHATUS

See ajutine telk on mõeldud sõiduki, paadi, ATV, muruniiduki, aiamasinate jms hoidmiseks, et kaitsta neid päikese, kerge vihma- ja lumesaju, puumahla ning lindude ja loomade väljaheidete põhjustatud kahjustuste eest. Ära kasuta seda asjade kaitsmiseks tugeva tuule, raske lume või jäiste sademete eest. Kasuta seda ainult ettenähtud otstarbeks.

Osad

Osa nr	Kirjeldus	Joonis	Kogus
1	Alustala (ülaosa)		10
2	Alustala (alaosa, keskel)		6
3	Alustala (alaosa, nurgad)		4
4	Katusetala, püstine		10
5	Katusetala, rõhtne		4
6	Räästatala, horisontaalne		8
7	Servatala		8
8	3-haruline küljeühendusosa, vasak		2
9	3-haruline küljeühendusosa, parem		2
10	Painutatud nurgajalg		4
11	4-haruline ühendusosa		6
12	3-haruline ühendusosa		2
13	4-haruline ühendusosa		3
14	4-haruline ühendusosa		12
15	3-haruline ühendusosa		8
16	Pinnaseankur, 38 cm		4
17	Nöör, 30,5 cm		4
18	Nöörikinntus		4
19	Seib		6
20	Polt		6
21	Splint		6
22	Polt M6x45		26
23	Seib M6		26
24	Mutter M6		26
25	Present		1
26	Tõmblukuga uksepaneel		1
27	Tagapaneel		1



KASUTUSELEVÕTMINE

Kokkupanek

- Sorteeri kõik pakendis olevad osad käepärasesse kohta.
- Eemalda kogu pakkematerjal ja pane tagasi pakkekasti. Ära viska pakkematerjali minema enne, kui oled autotelgi kokku pannud.
- Kontrolli, kas kõik osad on terved ning et neil pole transpordikahjustusi.

HOIATUS!

- Ära paiguta toodet selliste puude alla, mille küljest võib kukkuda kõvu vilju nagu õunad, tammetõrud, suuri käbisid vms.
- Jälgi, et lapsed püsivad kokkupaneku ajal eemal. Toode sisaldab väikesi osi, mida lapsed võivad alla neelata.
- Kui mõni osa on puudu, siis ära püüa toodet kokku panna.
- Kokkupanemiseks on vaja vähemalt kolme inimest, sest mõnes etapis on vaja tõsta raskeid osi.

Kokkupanemiseks vajalikud töövahendid (ei ole komplektis)

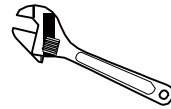

HOIATUS! Ära jäta autotelki kokkupaneku ajal järelevalveta. Poolik autotelk võib põhjustada keha-
vigastusi või saada kahjustusi.

Autotelgi karkassi skeem

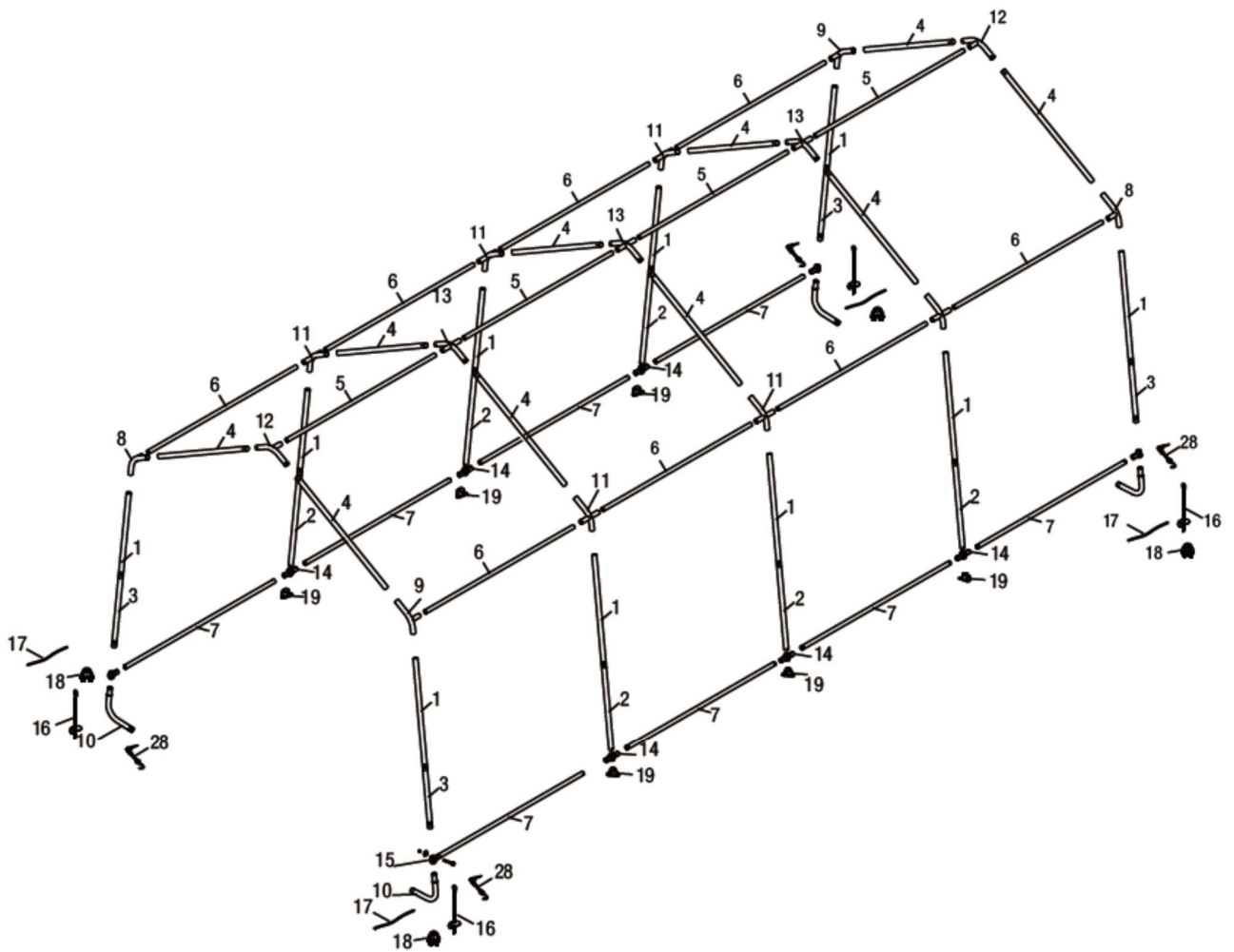

1. etapp: Katuseosade ettevalmistamine

Vali autotelgile kokkupanekuks sobiv, tasase pinnaga koht. Paiguta katuse osad nii, nagu näidatud skeemil B.

Skeem B

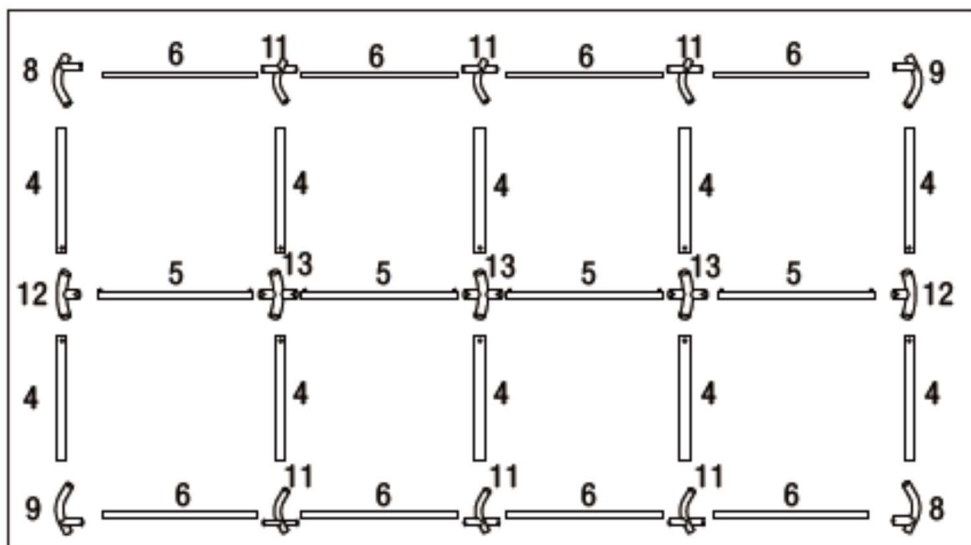

Pööra tähelepanu sellele, et viis ühendusosa on erinevad. Vt skeem C allpool (ühendusosad on ka eraldi nummerdatud).

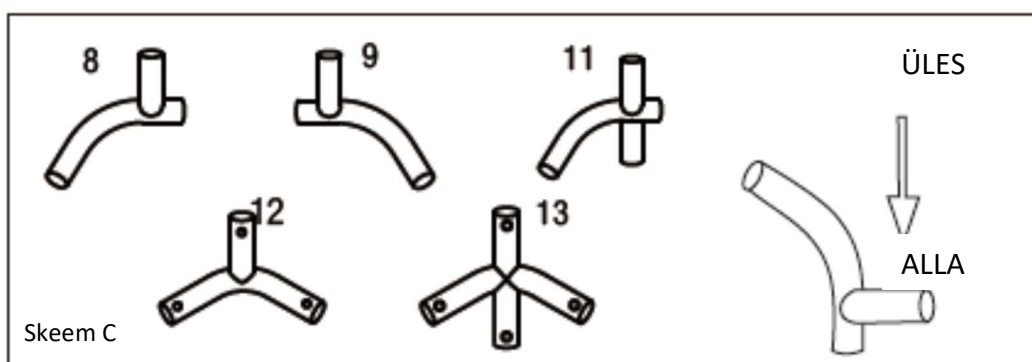

PANE TÄHELE!

1. Paigaldamise ajal peab keevitatud küljeühendusosa eend jääma allapoole.
2. Detailid 8, 9 ja 11 on painutatud ühendusosad, millel on järk nurk.
3. Detailid 12 ja 13 on painutatud ülasaga.

2. etapp: Katuse kokkupanek

Pane katuseraam kokku, ühendades osad omavahel nii, nagu näidatud skeemil B.

PANE TÄHELE!

1. Detaili 4 avadega ots tuleb ühendada ühendusosadega 12 ja 13 (vt skeemid D1 ja D2) kinnitussosadega 22, 23 ja 24.
2. Detaili 5 mõlemas otsas on lukustusnupp. Ühendusosi 12 ja 13 ühendades veendu, et lukustusnupp klõpsatab (vt skeem D3).
3. Kasuta kummist või puidust vasarat, et kõik talad omavahel kindlalt ühendada.

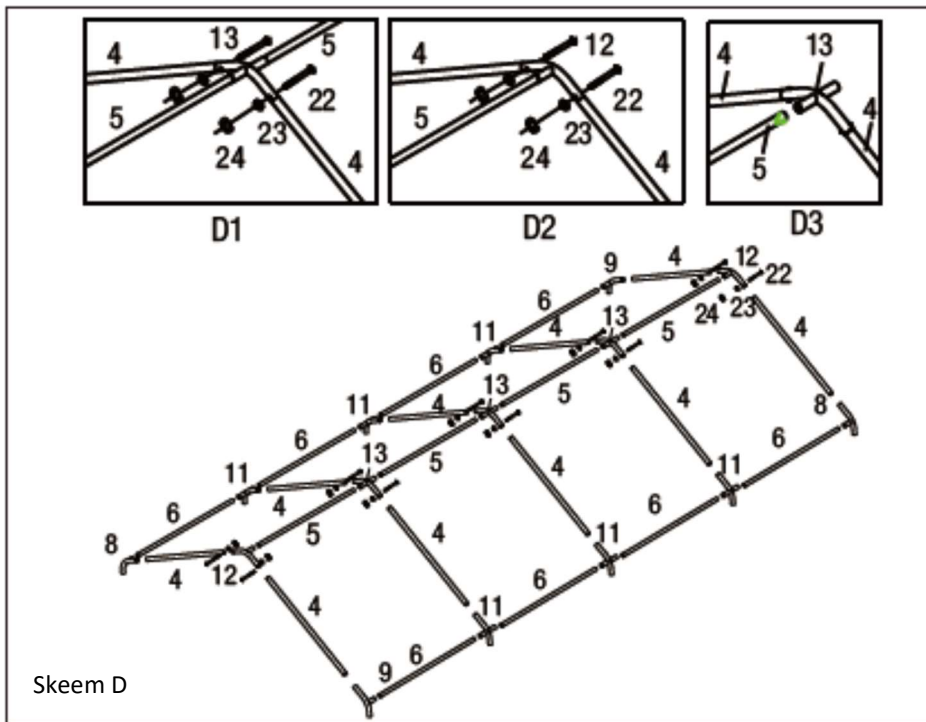

3. etapp: Seinatalade kinnitamine

Autotelgil on kokku kümme seinatala.

1. Vaata skeemi E1, kus on omavahel ühendatud osad 1, 3 ja 10, et moodustada neli nurgatala.
2. Seejärel ühenda osad 1 ja 2, et moodustada kuus seinatala.
3. Ühenda seinatalad seibidega (osa 19). Joonda tala ja seibi avade, lükka polt (osa 20) läbi avade, ühenda splindiga (osa 21) ning ühenduse fikseerimiseks lükka splindi otsad lapikpeakruvikeerajaga laiali. (Vt skeem E2, E3 ja E4.)
4. Ühenda valmis sein- ja nurgatalad ühendusosadega, nagu näidatud skeemil E.
5. Korda seda etappi, et panna kokku autotelgi teine külg, nagu näidatud skeemil F.

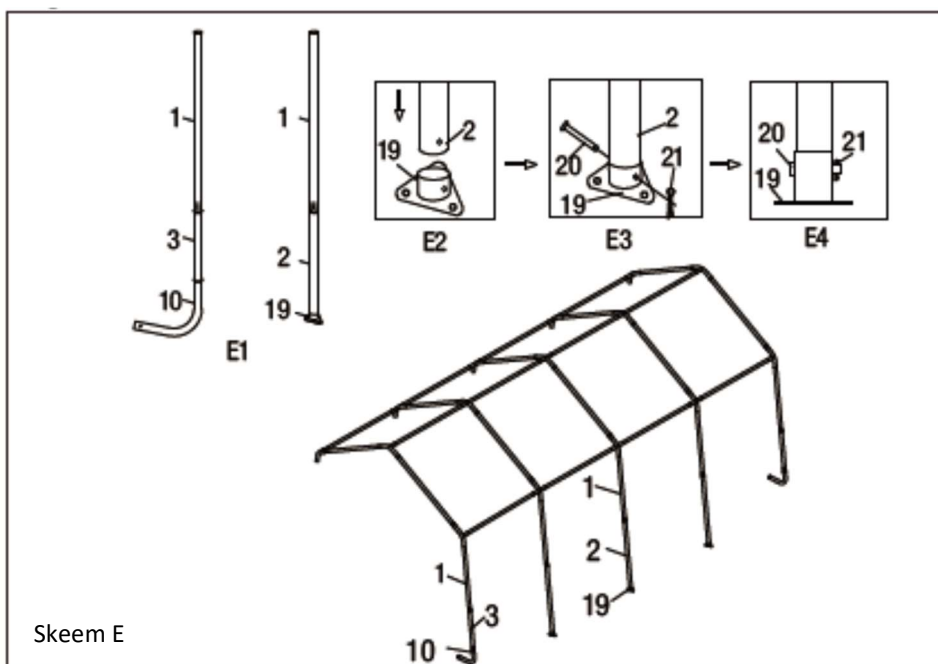

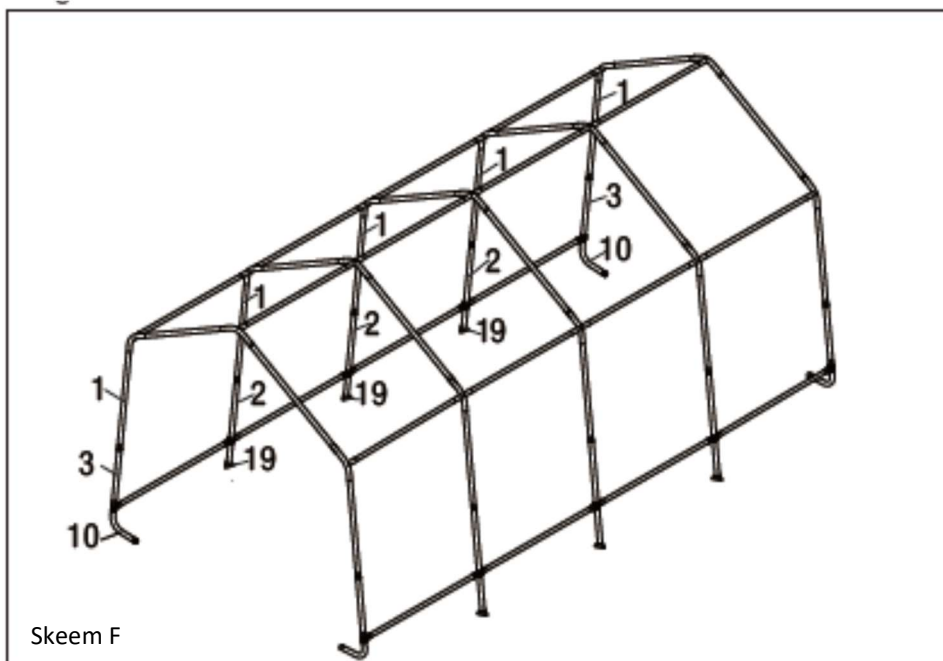

Skeem F

4. etapp: Servatalade kinnitamine

1. Paigalda servatalad (osa 7) ühendusosade (detailid 14 ja 15) ja kinnitusosade (detailid 22, 23 ja 24) abil seinatalade vahele. Osa 14 on seinatalade ja osa 15 nurgatalade jaoks (vt skeem G).
2. Lükka servatalasid nii, et mõlemad jäävad maast 25,4 cm kõrgusele. Selles etapis pinguta polte ainult käsitsi.

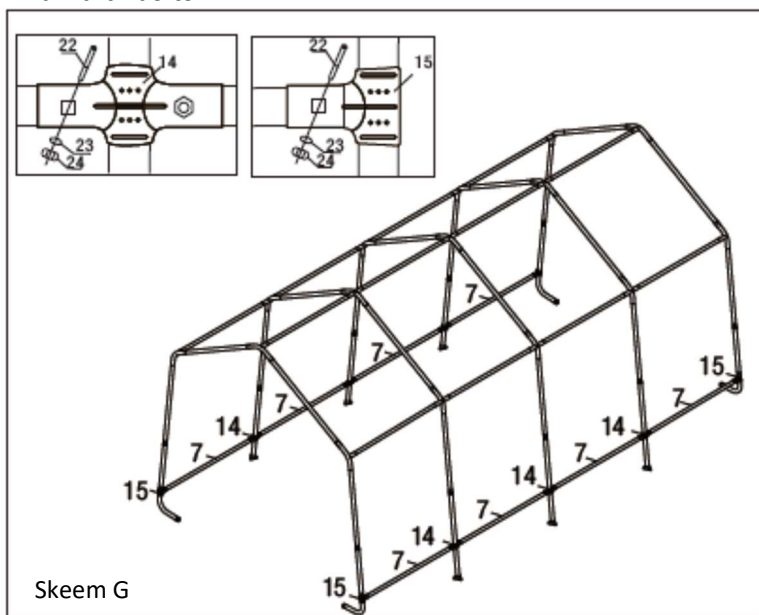

Skeem G

5. etapp: Karkassi sirgeks seadmine ja ankurdamine

1. Kontrolli karkassi mõõtmeid: nurkade vahele peab nii ees kui ka taga ja seinte vahele keskel jääma 3 m.
2. Mõõda diagonaalid, nagu näidatud skeemil H. Kui diagonaalid on ühepikkused, siis on karkass nelinurkne. Reguleeri karkassi, kuni need mõõtmed on samad, hälve võib olla 2,5 cm.
3. Kui diagonaalid on samad, kontrolli uuesti laiust ja veendu, et see on nii ees kui ka taga 3 m.

4. Järgmiseks paigalda ankrud (detailid 16, 17 ja 18) kõigi nelja painutatud nurgajala külge, keerates pinnaseankru (detail 16) autotelgi seestpoolt maapinna külge. Kinnita nõoriga (detail 17) ja nõörkinnitusega (detail 18), nagu näidatud skeemil I.

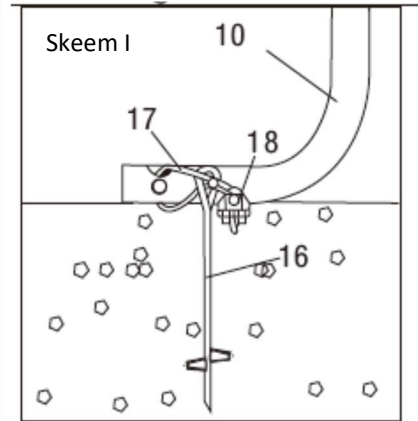
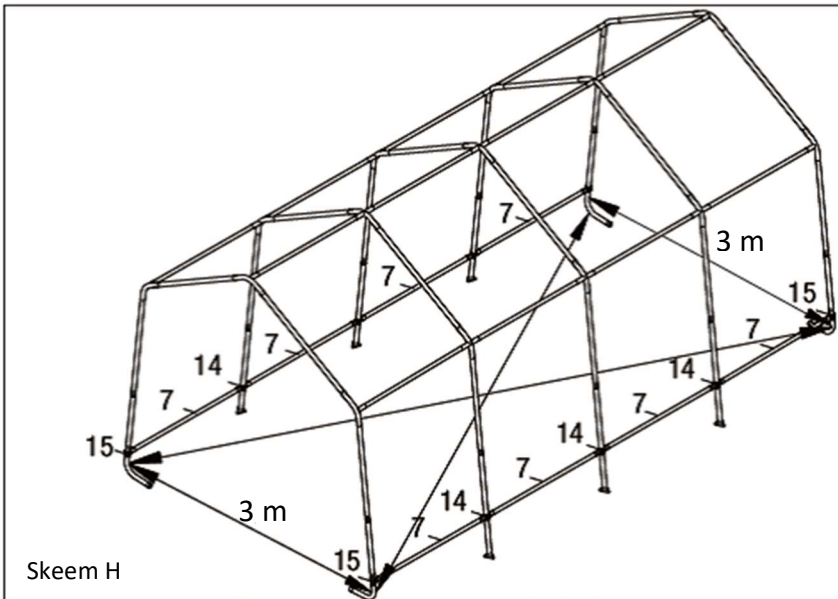

6. etapp: Esi- ja tagapaneeli kinnitamine

Esipaneelil on tõmblukuga uks, mille kaudu saab autotelki sisse ja sealt välja. Veendu, et kinnitad selle paneeli autotelgi sobivasse otsa. Samuti kontrolli paneeli paigaldades, kas tõmblukk on kinni. Tagapaneel on ühes tükis polüetüleenpresent. Mõlemad paneelid kinnitatakse samamoodi.

1. Alusta esipaneelist ning otsi esmalt välja kinnitusrihm, mis jookseb ümber paneeli. Pingutusrihm on nähtav paneeli harjal ning üla- ja alanurkades. Paneeli alanurgas on kinnitusrihmil kaks vabalt rippuvat otsa. Seo mõlemad vabalt rippuvad rihmaotsad mõlema nurgajala külge kinni.

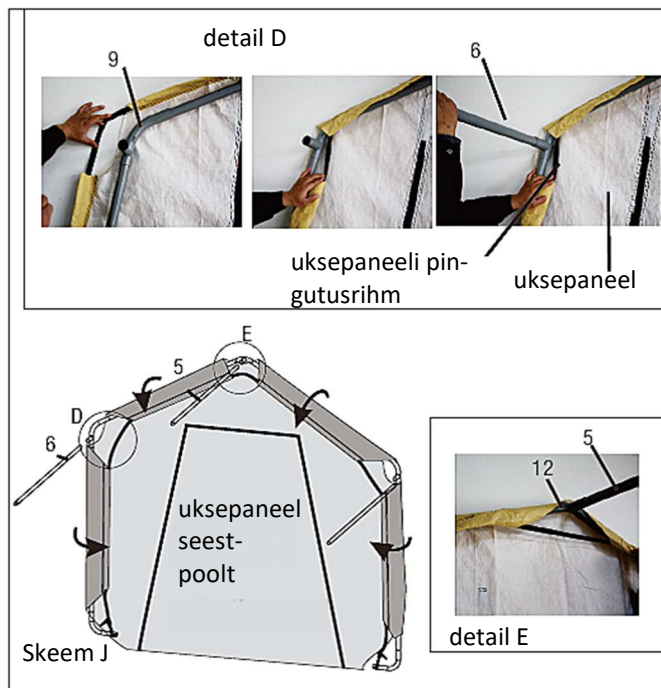

2. Järgmiseks eemalda räästatala (detail 6) kummivasara abil nurga- ja katusetala vahel oleva ühendusosa küljest (detail 8 või 9).
3. Vii pingutusrihm tala (detail 6) ja ühendusosa vahelt läbi, nagu näidatud skeemil J. Ühenda talad omavahel uuesti.
4. Korda sama teises ülanurgas.
5. Mine autotelgi katuseharja juurde, selleks seisa kas toolile või redelile ning eemalda kummivasara abil katusetala (detail 5) ühendusosa (detail 12) küljest. Vii pingutusrihm talade vahelt läbi (vt skeem J) ning kinnita talad üksteise külge tagasi.

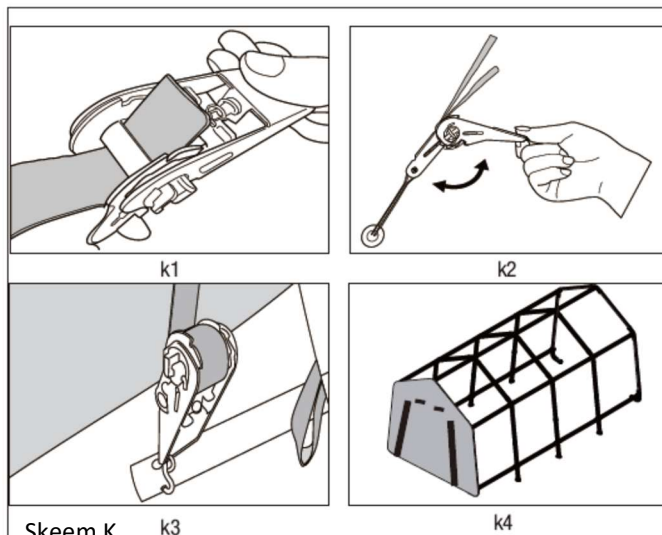

6. Järgmiseks võta ühes tükis pörklukusti (detail 28), eemalda pingutusrihma teine ots jala küljest ning paiguta rihtm pörklukustile, nagu näidatud skeemil K1. Tõmba pörklukustit paar korda, et rihtm selle külge pingutada (joonis K2). Järgmiseks kinnita pörklukusti S-konks nurgajala külge ning liiguta pörklukustit paar korda üles-alla, et hoida pörklukustit ja rihma paigal (skeem K3).
7. Korda sama pingutusrihma teise otsaga.
8. Üks inimene seisab tooli/redeli peale seisva autotelgi katuseharja juures, teine pingutab pörklukustit – esmalt ühe nurgajala ja siis teise juurest.
9. Katuseharja juures seisev inimene aitab sellele kaasa, kontrollides, kas present on osaliselt karkassi otsatalade peale keeratud kas autotelgi siseküljele või sisekülje suunas.
10. Pörklukustit pingutades veendu, et paneeli alaserv püsib karkassi otsas sirge ja ulatub autotelgi alaservast maapinnani (skeem K4).
11. Korda eelpool kirjeldatud etappe autotelgi teise otsapaneeliga.

SELLES ETAPIS ÄRA PINGUTA PÖRKLUKUSTIT LIIGSELT!

7. etapp: Presendi kinnitamine

1. Paiguta present maapinnale karkassi kõrvale nii, et presendi sisekülg (see külg, millel on torutas-kud) on vastu maapinda ja pingutusrihmad on autotelgi esi- ja tagaotsas.
2. Seo köie üks ots presendi ühes nurgas olevate aasade külge ning seejärel köie teine ots teise nurga aasade külge.
3. Tõmba present köite abil üle karkassi, nagu näidatud skeemil L, jälgides, et see jääb karkassi peale ühtlaselt. Igasse nurka peaks jääma sama palju presenti.

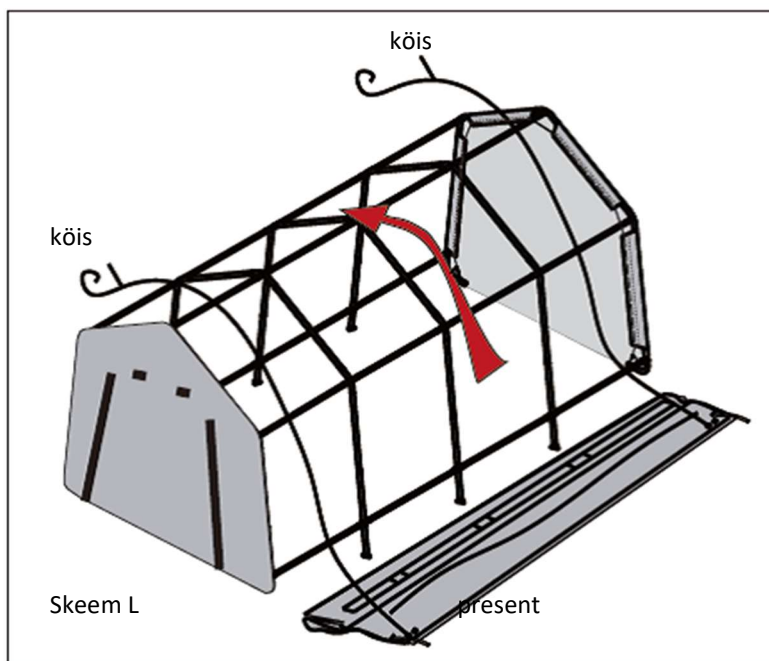

4. Kinnita pörklukustid (detail 28) presendi igas nurgas olevate pingutusrihma otste külge, igaühe külge üks. Tõmba pörklukustit paar korda, et rihtm selle külge pingutada.

5. Lükka pörklukusti S-konks painutatud nurgajala avasse. Keera pörklukustit nii, et pingutusrihm keerduv selle ümber.

6. Eemalda servatalad üksteise küljest ja lükka talaotsad kõigi seinatalade vahele jäävatesse presendi torutaskutesse, seejärel kinnita ühendusosade abil seinatalade külge tagasi (skeem M). Korda sama autotelgi teisel küljel. Tõmba presenti allapoole ja veendu, et see on pingul, enne kui poldid lõpuni pingutad.

7. Kui kõik servatalad on oma kohale kinnitatud, liigu nurkade juurde ning pinguta otsapaneelid pörklukustite abil nurgatalade külge. Nüüd on autotelk kasutamiseks valmis (skeem N).

PANE TÄHELE! Liigne pingutamine võib kahjustada presenti, rihtmasid ja/või ankruid. ÄRA pinguta liigselt!

PANE TÄHELE! Kontrolli autotelk regulaarselt üle (esimesel nädalal kaks-kolm korda, seejärel kuu aega pärast kokkupanekut kord nädalas) ning kui vaja, pinguta pörklukusteid ja kõiki kinnitusosi. Ülejäänud kasutusaja vältel on soovitatav autotelki kontrollida kord kuus.

Koost lahti võtmine

Autotelki koost lahti võttes vajuta vedrusulgurit ning ava pörklukusti hoob täielikult, nii et pingutusrihm pörklukusti küljest lahti tuleb (skeem O).

LOE UUESTI LÄBI KÕIK SELLE KASUTUSJUHENDI LEHEKÜLJEL 2 OLEVAD HOIATUSED. HOIA KASUTUSJUHEND HILISEMAKS VAJADUSEKS ALLES.

Autotelgi koost lahti võtmiseks järgi kõiki juhiseid vastupidises järjekorras. Kasutusperioodide vahel hoia autotelki jahedas ja kuivas kohas, nii kestavad kõik selle osad kauem.

Kõik autotelgi osad ei ole sama vastupidavad, seetõttu tuleb neid eri aegadel välja vahetada.

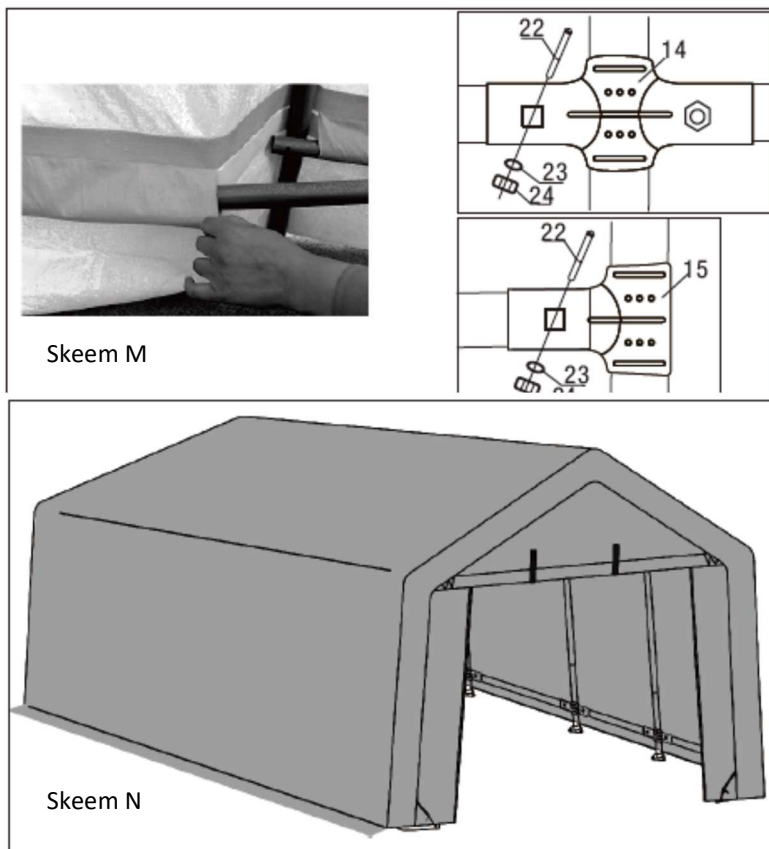

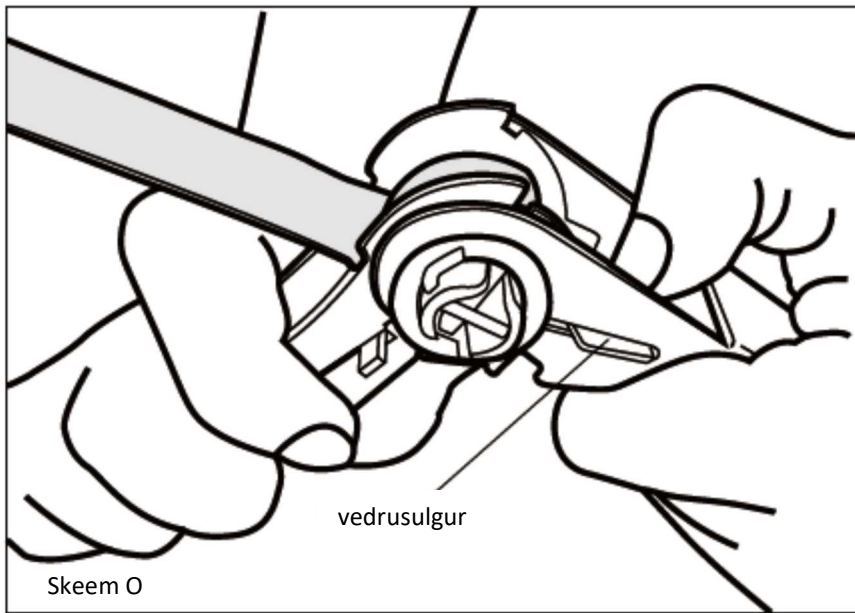

Autoriõigused © 2016 Isojoen Konehalli Oy. Kõik õigused kaitstud. Selle dokumendi sisu kopeerimine, jagamine või salvestamine kas tervikuna või osaliselt ilma Isojoen Konehalli Oy antud kirjaliku loata on keelatud. Selle dokumendi sisu antakse „nagu on“ ning selle täpsuse, usaldusväärsuse ega sisu kohta ei anta mingit otsest ega kaudset garantiid, samuti ei tagata otseselt selle turustatavust ega sobivust kindlaks otstarbeks, kui kohustava seadusega ei ole sätestatud teisiti. Juhendis olevad joonised on näitlikud ning võivad erineda tarnitud tootest. Isojoen Konehalli Oy arendab oma tooteid pidevalt edasi ning jätab endale õiguse muuta ja parandada nii toodet kui ka seda dokumenti millal tahes ilma sellest ette teatamata. Kui toote tehnilisi või kasutusomadusi muudetakse ilma tootja nõusolekuta, siis kaotab EL vastavustõend kehtivuse ja garantii ei kehti. Isojoen Konehalli Oy ei vastuta toote kasutamisest tingitud otsese ega kaudse kahju eest.