

# XTP101

## MURUNIIDUKI

**KASUTUSJUHEND**  
Kasutusjuhendi originaali tõlge



**ESPINA**

**XTP101**

**Lugege kasutusjuhend enne seadme kasutamist hoolikalt läbi ja järgige kõiki esitatud juhiseid. Hoidke juhend hilisemaks kasutamiseks alles.**

**ISOJOEN KONEHALLI OY**  
Keskustie 26, 61850 Kauhajoki  
Tel +358 20 132 3232, faks +358 20 132 3388  
[www.ikh.fi](http://www.ikh.fi)



## Mudel XTP101



## MURUNIIDUKI KIRJELDUS

1	Jõuulekande juhthoob	9	Süüteküünal
2	Kasutaja juhthoob	10	Väljalasketoru
3	Gaasihoob	11	Õlitäiteava kork ja mõõtvarras
4	Kiirlukustus	12	Kõrguse reguleerimise hoob
5	Tagajuhiku kaitse	13	Murukoguja
6	Jõuulekandetross	14	Käivitustross
7	Kütusepaak	15	Käepide
8	Õhufilter		

## 1. Tutvustus

Täname teid otsuse eest osta uus ESPINA muruniiduk. Muruniiduk on hea kvaliteediga, piisavalt võimas ja lihtsasti kasutatav. Õige hooldamine ja reguleerimine tagab masina pika kasutusea.

Muruniiduk on projekteeritud ja valmistatud äärmise hoolikusega vastavalt ESPINA rangetele ohutusstandarditele ning töökindlust ja lihtsat kasutatavust puudutavatele nõuetele.

Lugege kasutusjuhend hoolikalt läbi ja tutvuge enne masina esmakordset kasutamist masina kõigi juhtimisseadmetega.

ESPINA muruniiduki ohutu ja optimaalse kasutamise tagamiseks järgige täpselt kõiki kasutusjuhendis nimetatud hoiatusi, kirjeldusi ja juhiseid.









**HOIDKE KASUTUSJUHEND TULEVASTE VAJADUSTE TARBEKS KINDLAS JA KERGESTI LIGIPÄÄSETAVAS KOHAS ALLES.**

## 2. Ohutuseeskirjad

Masina kasutamise ajal järgige käesolevas kasutusjuhendis nimetatud eeskirju.

### 2.1 Hoiatuskleebised ja -sümbolid

**NB!** Muruniidukile on kinnitatud järgnevalt kirjeldatud ohutust puudutavaid kleebiseid ja sümboleid. Tutvuge nendega ja tehke selgeks nende tähendus. Tähiste tundmine tõstab masina kasutamise efektiivsust ja vähendab ohte.

	<b>OHTLIK! Hoiatus! NB!</b> Selline tähis märgib ohtu, hoiatust või tähelepanu vajavaid kohti. Need kirjeldavad kasutaja ohutusega seonduvaid riskitegureid.
	<b>Lugege kasutusjuhendit</b> Kasutusjuhend sisaldab teavet, mis puudutab võimalikke masinaga seonduvaid ohutustegureid ning nõuandeid muruniiduki kasutuselevõtuks, õigeks kasutamiseks ja hooldamiseks. ESPINA muruniiduki ohutu ja optimaalse kasutamise tagamiseks järgige täpselt kõiki kasutusjuhendis nimetatud hoiatusi, kirjeldusi ja juhiseid.
	<b>Eemale paigutatud esemete oht!</b> Arvestage, et masina kasutamise ajal võib sellest eemale paigutada lahtisi taimeosi ja prahti.
	<b>Hoidke ohutut kaugust</b> Kasutaja vastutab masina tööpiirkonnas viibivate kõrvaliste isikute ohutuse eest. Ärge niitke muru, kui masina läheduses viibib kõrvalisi isikuid, eriti lapsi või lemmikloomi.
	<b>Õnnetuse või tõsise õnnetuse oht</b> Hoidke käed ja jalad mootori käivitamise ajal lõikeseadmest ohutul kaugusel.
	<b>Masina seismajätmine</b> Enne masina puhastamist, transportimist või kui masin jäetakse ilma järelevalveta, seisake mootor ja eemaldage süüteküünla piip.
	<b>Ohtlikud tooted</b> Muruniidukis kasutatakse bensiini ja õli. Olge kütuse lisamise, masina kasutamise ja teisaldamise ajal hoolikas. Kasutage kütuse või õli lisamise ajal silmade ja käte kaitsevahendeid.
	<b>Kasutage kaitsevahendeid</b> Kasutage muruniiduki kasutamisel silmade ja kuulmisteede kaitsevahendeid.

## 2.2 Enne masina kasutamist

- Lugege käesolev kasutusjuhend hoolikalt läbi.
- Tutvuge rahulikult masina töö ja õige kasutamiseega.
- Ärge kunagi laske masinat kasutada kõrvalistel isikutel, eriti lastel, kui nad pole lugenud läbi käesolevat kasutusjuhendit ega mõistnud selle sisu.
- Kui muruniidukit kasutab keegi muu kui omanik ise, kontrollige, et ta tutvuks enne masina kasutamist kasutusjuhendiga.
- Ärge kunagi eemaldage masina hoiatuskleebiseid ja kaitseseadmeid.
- Kontrollige, kas kõik osad ja komponendid on paigaldatud õigesti.
- Kontrollige, et lõiketera ja selle kinnitused oleks heas seisukorras ja kõvasti kinni. Lõiketerad ei või olla nürid või kahjustunud. Vajadusel eemaldage tera ja teritage see või vahetage uue vastu. Enne lõiketera puutumist seisake alati mootor ja eemaldage süüteküünla piip.
- Ärge kunagi kasutage muruniidukit, kui selle kaitsevõre või mistahes muu kaitseseade on kahjustunud või oma kohalt ära.
- Enne iga niitmist kontrollige õlitaset.
- Ärge kunagi muutke mootori tehaseseadmeid ega ületage mootori lubatud kiirust.
- Enne töö alustamist kontrollige üle niidetav ala. Eemaldage kõik kõvad esemed ja praht (nt kivid ja oksarisu), mis võivad pörkuda tera vastu ja eemale paiskuda ning tekitada võimalikke vigastusi või kahjustada tera ja mootorit.

## 2.3 Masina kasutamise ajal

- Niitke muru valgel ajal ja heades ilmastikuoludes.
- Masina kasutamise ajal järgige kõiki kehtivaid kohalikke või üleriigilisi eeskirju.
- Ärge kasutage masinat väsinuna või alkoholi ja narkootiliste ainete või ravimite mõju all.
- Ärge kunagi kandke töö ajal liiga avaraid riideid ja jalanõusid ega ärge kõndige niitmise ajal paljajalu. Kandke alati pikki pükse ja tugevaid mittelibisevaid jalatseid.
- Käivitage mootor ettevaatlikult lagedal ja takistusteta alal kasutusjuhendis ettenähtud moel. Hoidke käed ja jalad pöörlevatest osadest eemal.
- Ärge jätke kunagi mootorit käima ilma valveta või suletud ruumi, kuhu võib koguneda ohtlikku vingu.
- Kasutaja vastutab masina tööpiirkonnas viibivate kõrvaliste isikute ohutuse eest. Ärge kasutage muruniidukit kunagi laste või lemmikloomade läheduses. See suurendab õnnetuste ohtu, sest niitmise ajal võib masinast eemale paiskuda kive või muud prahti.
- Ärge kunagi masina juhtimisel jookske. Kõndige ühtlaselt juhtides masinat mööda niitmata muru.
- Käepideme pikkus vastab soovituslikule minimaalsele kaugusele masina pöörlevatest ja kuumadest osadest. Järgige seda kaugust.
- Ärge pange kunagi käsi või jalgu lõikeseadme alla või mis tahes muu liikuva osa lähedusse.
- Hoidke prahti ja murujäätmelid eemale paiskavad masina osad puhtad.
- Vältige muruniitmise ajal ohtlikke kohti, näiteks mutimullahunnikuid, kände, kivisillutiisi, poste või muid takistusi, millest ei või niidukiga üle sõita. See võib kahjustada lõikeseadet. Ärge töötage kraavide või pehme/ebastabiilse pinnase või muu masina ümberminemise ohtu põhjustava koha läheduses.
- Masina hooldamise ja reguleerimise ajal seisake alati esmalt mootor ja eemaldage süüteküünla piip.
- Enne masina tõstmist ja teisaldamist seisake alati enne mootor ja eemaldage süüteküünla piip. Ärge kunagi tõstke ega kallutage masinat käivitamise või tera pöörlemise ajal.
- Masina tõstmise, sõidukisse viimise või sealt väljavõtmise ajal kasutage kaldteed või paluge kellegi abi.
- Tulekahju vältimiseks ärge kunagi käivitage niidukit kohas, kus on kütusepritsmeid.
- Olge eriti ettevaatlik niiduki pööramisel ja enda poole tõmbamisel.
- Kallakuga pinnasel hoidke kindlat tasakaalu, ärge kunagi niitke muru väga järsu kaldega nõlvadel. Kallakutel masina liikumissuuna muutmisel olge väga ettevaatlik. Kallakutel niitke muru piki kallet, mitte otse üles või alla.
- Tõsiste põletushaavade vältimiseks ärge kunagi puutuge kuuma mootorit või selle osi ilma kaitsekinnasteta.

- Järgige mootori abil käitatavaid seadmeid puudutavaid kohalikke ja üleriiklikke ettekirjutusi.

## 2.4 Pärast masina kasutamist

- Enne suletud ruumi hoiule panemist laske masina mootoril jahtuda.
- Ärge kunagi hoidke kütust sisaldavat niidukit kohas, kus bensiiniaurud võivad puutuda kokku lahtise tulega. Tulekahju vältimiseks hoidke kütusepaaki ja selle ava ümbritsev ala rohust, lehtedest ja õlist puhas.
- Kui kütusepaak tuleb tühjendada, tehke seda väljas selleks otstarbeks mõeldud kütuse imi-pumba abil.
- Enne hoiule panemist puhastage masin murust, määrdest ja õlist.
- Maksimaalse turvalisuse tagamiseks tuleb kulunud või kahjustunud osad kohe välja vahetada.
- Kasutage ainult originaalseid või ESPINA poolt kasutamiseks lubatud varuosi.

## 3. Muruniiduki kasutamine

Muruniiduki juures loata muudatuste tegemine (nt ESPINAN poolt mittelubatud muudatused ja/või kellegi teise kui ESPINA edasimüüja poolt tehtud muudatused) võivad muuta masina ohtlikuks ja tuua kasutamisel kaasa tõsiseid õnnetusi. ESPINA ei aktsepteeri mingeid nõudeid ega võta vastutust masina juures ilmnevate rikete või inimestele tekkivate vigastuste eest, kui masina omanik ja/või kasutaja ei ole järginud käesolevat juhendit ja/või riiklikke mootori abil käitatavaid seadmeid puudutavaid ohutuseeskirju ja soovitusi.

### 3.1 Muruniiduki kasutamiseks ettevalmistamine

#### 3.11 Muruniiduki kokkupanemine

1. Muruniiduk on ostmisel tarneasendis, alumised vardad on eemaldatud ja käepide pööratud alla. (Joonis 1)

2. Kinnitage alumised vardad kaasas olevate liblikmutrite, poltide, plankseibide ja mutrite abil. (Joonis 2)

3. Lukustage käepide kiirlukustushoova abil oma kohale. (Joonis 3)

4. Sobitage trossi kinnitus oma kohale ja kinnitage kaasas oleva poldiga. (Joonis 4)

5. Paigaldage kasutaja juhthoob ja jõuülekanne hoob. (Joonised 5 ja 6).

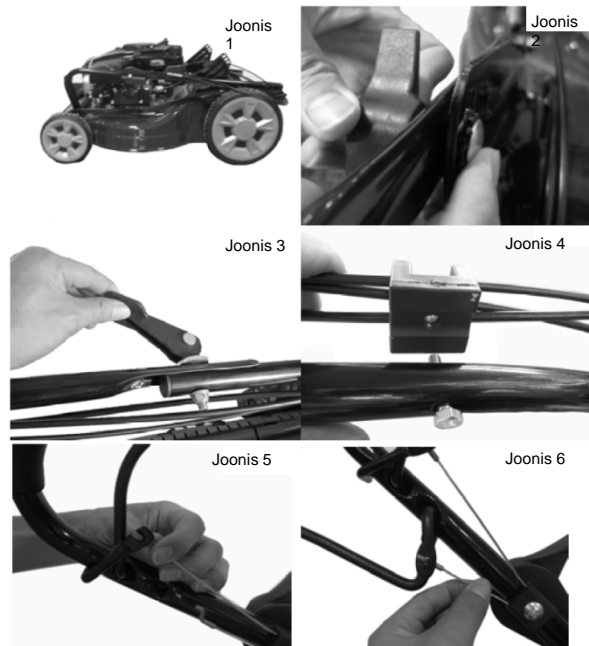

6. Paigaldage murukoguja, lukustage see kruvi abil ja kinnitage seejärel masina külge. (Joonised 7, 8 ja 9)

7. Paigaldage teraskorpuse külge külgväljaviske komplekt (kui see teie niidukil kaasas on). (Joonis 9.1)

8. Kinnitage käivitustross masina külge. (Joonis 10)

9. Viimasel pildil on näidatud täielikult valmis monteeritud muruniiduk. (Joonis 11)

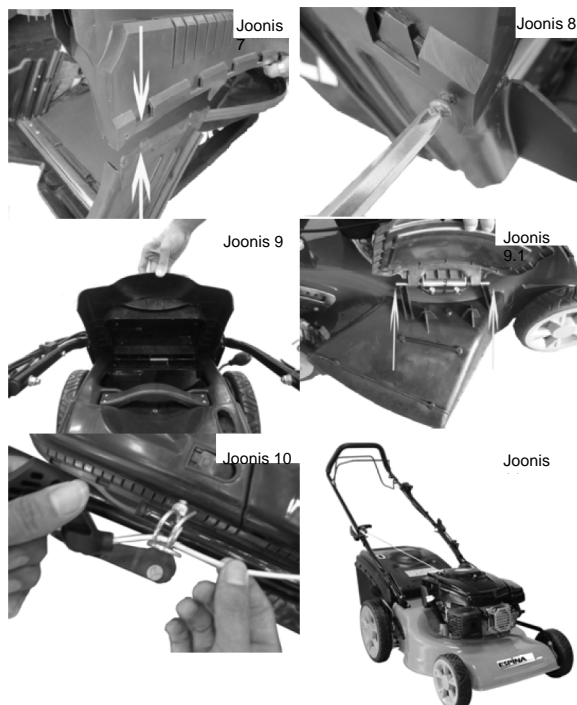

### 3.12 Õli lisamine muruniidukisse

Transportimisest tulenevatel põhjustel ei ole uues muruniidukis tehases tarnimisel õli sees. Kontrollige enne iga kasutuskorda, kas masinas on piisavalt õli.

**HOIATUS! Ärge kunagi laske mootoril ka lühikest aega ilma õlita töötada.**

- Kasutage alati kõrgekvaliteetset SAE30 õli, nt Viima väikeseadmete õli WK4T.
- Õli lisamiseks asetage niiduk tasasele pinnale. Avage õlitäiteava kork ja eemaldage mõõtevarras. (Joonis 12).
- Lisage ettevaatlikult õli. Mootori õlipaagi maht on 650 ml. Asetage mõõtevarras täiteavasse, aga ärge korki veel kinni kruvige.
- Eemaldage mõõtevarras uuesti ja kontrollige õlitaset hoides varrast horisontaalses asendis. Õli pinnatase peab ulatuma mõõtevarda maksimumi tähiseni. (Joonis 13).
- Kui mootorisse on lisatud liiga palju õli, saab üleliigse koguse välja kallata kallutades masinat küljele nii, et õhufilter ja karburaator jääks ülespoole.

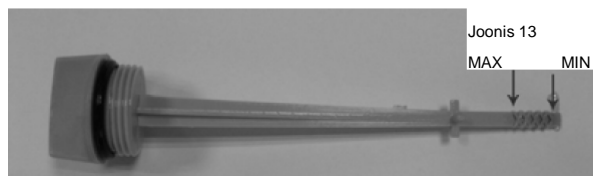

**NB! ENNE MOOTORI KÄIVITAMIST TULEB ÕLITÄITEAVA KORK KORRALIKULT KINNI KEERATA. ÄRGE KUNAGI EEMALDAGE TÄITEAVA KORKI, KUI MOOTOR KÄIB.**

### 3.13 Kütusepaagi täitmine

**HOIATUS!** Bensiin on väga tuleohtlik. Põletushaavade, tulekahju või plahvatuste vältimiseks käidelge kütust alati äärmiselt ettevaatlikult. Kütusepaak tuleb enne mootori käivitamist täis valada. Muruniiduk töötab puhta bensiiniga. Õli EI OLE VAJA bensiini hulka segada.

Kasutage alati pliivaba bensiini oktaanarvuga vähemalt 95. Muretsege kütust vaid sellises koguses, millest piisab niiduki kasutamiseks umbes ühe kuu jooksul. Ärge kunagi transportige või hoidke kütust selle mitesobivas mahutis. Kasutage alati spetsiaalset, lubatud ja õige etiketiga varustatud mahutit.

- Kallake bensiini paaki väljas ja mitte kunagi lahtise tule või soojusallikate läheduses. Ärge kunagi kütusepaagi täitmise ajal suitsetage.
- Ärge avage kütusepaagi korki, kui mootor käib või niiduk on kuum.
- Kütuse lisamiseks avage esmalt kütusepaagi kork.
- Kallake kütust aeglaselt paaki kasutades sobivat otsikut (joonis 13.1) või lehtrit.
- Paagi maht on u 1 liiter. Vältige pritsmeid ja ärge paaki üle täitke. Jätke kütusele täitmiseva keermestatud osa alla kütuse paisumise jaoks umbes 13 mm ruumi.
- Kui kütust üle voolab, ärge mootorit kohe käivitage. Viige niiduk lekkekohast eemale ja pühkige hoolikalt puhtaks. Ärge üritage masinat käivitada enne, kuni bensiiniaurud on täiesti haihtunud.
- Pange niiduki kütusepaagi kork ja bensiinikanistri kork korralikult kinni ja viige kanister ohutusse kuumuse ja otsese päikesevalguse eest varjatud kohta.
- Enne igat niitmist kontrollige visuaalselt niiduki kütusepaagi, selle korgi, bensiinivooliku ja kütusefiltri seisukorda.



Joonis 13.1

*Kui te märkate või kahtlustate kütuseleket, ärge käivitage mootorit. Tühjendage kütusepaak kasutades imipumpa ja võtke lisateabe saamiseks koheselt ühendust ESPINA edasimüüjaga.*

### 3.14 Niitmiskõrguse reguleerimine

Parima töötulemuse saavutamiseks reguleerige masina niitmiskõrgus vastavaks niitmisloludele, ärge üritage lõigata liiga palju muru korraga. Niitmiskõrgust saab muuta ühe hoova abil.

**NB!** Ärge kunagi seadistage niitmiskõrgust ajal, kui mootor töötab. Enne kõigi seadistuste tegemist eemaldage süüteküünla piip.

- Võtke kinni niiduki parema tagaratta juures paiknevast niitmiskõrguse hoovast.
- Lükake hooba soonest vabastamiseks paremale (joonis 14).
- Niitmiskõrguse tõstmiseks lükake hooba masina esiosa suunas ja allalaskmiseks tagaosa suunas.
- Pange hoob tagasi valitud niitmiskõrgusele vastavasse soonde.
- Jälgige, et hoob sobituks tihedalt soontega hoidikusse. Murujäätmed vms ei või takistada hoova liikumist või asendit.

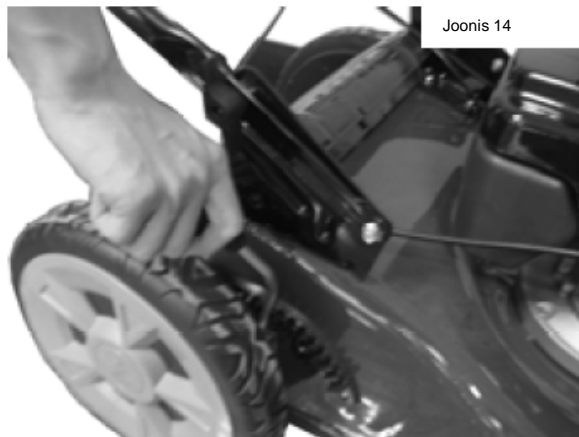

Joonis 14



### 3.2 Muruniiduki kasutamine



Enne muruniiduki käivitamist ja kasutamist kontrollige turvaseadmete kinnitust ja tööd. Vaadake üle ka tera ja selle kinnituspoldi seisukord. Vajadusel vahetage või parandage katkised osad. Kasutage ainult ESPINA originaalvaruosi või osi, millel on ESPINA peakontori või edasimüüja heakskiit.

Püüdke niita muru siis, kui see on kuiv. Kui muru on märg või väga pikk, niitke kaks korda. Esimene kord niitke ülekoormuse vältimiseks nii kõrgelt kui võimalik. Teisel korral lõigake muru soovitud kõrgusele. Kui niiduki alla koguneb murujäätmek, siis enne lõikeseadme puhastamist seisake mootor ja eemaldage süüteküünla piip.

### 3.21 Muruniiduki käivitamine

- Enne mootori käivitamist lugege hoolikalt läbi masina ohutust puudutavad juhised.
- Ühtlase ja õige liikumise tagamiseks liigutage gaasihooba mitu korda edasi-tagasi.
- Kontrollige, kas kütusekraan on asendis ON (joonis 15) ja mootori õlitase piisav (vt osa 3.12).
- Käivitage mootor lagedal ja tasasel alal. Ärge käivitage mootorit, kui lõiketera on paksu ja niitmata muru peal, sest see võib käivitamist takistada.
- Külma mootori käivitamisel pange gaasihoob asendisse: 
- Sooja mootori käivitamisel pange gaasihoob asendisse: 
- Seiske käepideme taga. Tõmmake käepideme ees olevat kasutaja juhthooba tagasi nii, et hoob liigub käepideme vastu (joonis 16). Hoidke teise käega käivitusnööri käepidemest kõvasti kinni.
- Tõmmake aeglaselt käivitusnööri, kuni tunnete takistust. Seejärel tõmmake mootori käivitamiseks tugevasti käivitusnööri (joonis 17).
- Kui mootor ei käivitunud, korrake eelnimetatud protseduuri.
- Külma mootori käivitamisel juhtige gaasihoob pärast paari käivituskorda ühtlaselt tagasi täisgaasi asendisse (vt joonis paremal) 

### HOIATUS! Mootori käivitamisel lõiketera pöörleb.

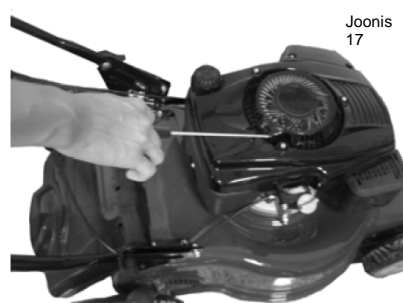
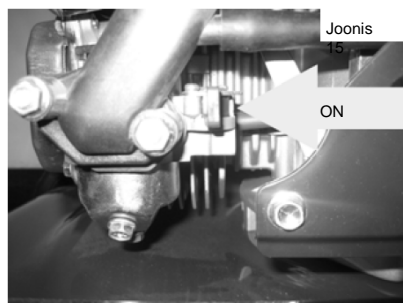

### 3.22 Muruniiduki liikumine

Käesolev mudel on varustatud jõuülekanne-seadmega, mis võimaldab muruniidukit mootori abil juhtida. Kui jõuülekanne on kasutusel, rakendub see niiduki tagaratastele ja niiduk liigub oma jõul edasi.

Jõuülekanne kasutamiseks suruge käepideme taga olevat jõuülekanne hooba ettepoole nii, et hoob liigub käepideme vastu (joonis 18).

Niiduki liikumisel hoidke jõuülekandehooba käepideme vastu nii, et saate selle vajadusel kergesti lahti lasta.



Jõuülekande väljalülitamiseks laske jõuülekandehoob käepideme vastast lahti.

**NB!** Jõuülekanne toimib vaid töötava mootori korral.

Kui te soovite muruniidukit ise enda jõul liigitada, siis ärge käepideme taga olevat jõuülekandehooba liigutage.

Ka järskudel pööretel või töötamise lõpetamisel laske jõuülekandehoob lahti ja lükake masinat ise.

### **3.23 Muruniiduki seiskamine**

Võimalike õnnetuste ohu minimeerimiseks on ESPINA muruniiduki töötamine seotud kasutaja tegevusega. Kui kasutaja juhthoob lahti lastakse, läheb see kohe algasendisse ja mootor seiskub automaatselt.

Seisake mootor pannes gaasihoova asendisse STOP ja vabastades kasutaja juhthoova. Mootor ja lõiketera seiskuvad automaatselt.



### **3.3 Puhastamine, hoidmine, transport ja hooldus**

---

Enne töötamist masina lõikesüsteemi juures seisake mootor, eemaldage süüteküünla piip ja laske mootoril rahulikult jahtuda.

### 3.31 Muruniiduki puhastamine

- Niidetud muru on niiske. Regulaarne puhastamine pärast iga kasutuskorda tagab niiduki parema töö ning vähendab roostetamist ja kinnikiilumisohu.
- Kui muruniitmine on lõpetatud, laske mootoril jahtuda ning puhastage seejärel harjaga mootorit ja selle ümbrusest võimalikud mururiismed.
- Puhastage murukogujat kord aastas harja või mitte väga tugeva veejoaga.
- Eemaldage süüteküünla piip ja kallutage niidukit nii, et õhupuhasti ja karburaator jäävad ülespoole.
- Eemaldage lõikesüsteemi ümbert kaabitsa ja harja abil sinna kogunenud murujäägid.
- Kallutage niiduk tagasi neljale rattale.
- Kasutades niiduki puhastamiseks survepesurit või kuuma vett ärge tehke märjaks mootorit, õhupuhastit, ratta laagreid ja metallkinnitusi. Enne hoiule panemist kuivatage masin ja laske mootoril korrosiooni ja kinnikiilumise vältimiseks tasasel ja puhtal pinnal mõned minutid töötada.

### 3.32 Muruniiduki hoidmine

Hoidke muruniidukit kuivas hea ventilatsiooniga ruumis kaugel lahtisest tulest, sädemetest või kuumaalikatest. Kui hoiuruumi pääsevad ka lapsed, eemaldage süüteküünla piip.

Muruniiduki hoidmine presendi või muu katte all pole soovitatav, sest see võib põhjustada kondensaadi teket ja niiduki roostetamist.

#### Pikem kasutuspaus ja hoidmine talvel

Puhastage muruniiduk põhjalikult. Laske mootoril väljas töötada, kuni kütusepaak on tühi. Teise võimalusena tühjendage paagis olev kütus imipumba abil. Pange kütusekraan asendisse OFF (joonis 19).

Hävitage välja võetud kütus ohutul ja vastutus-tundlikul moel, pidades meeles, et bensiiniaurud võivad tekitada plahvatuse või tulekahju. Laske mootoril käia, kuni kogu alles jäänud kütus on otsas. Laske mootoril jahtuda. Kontrollige õhupuhasti seisukorda ja puhtust.

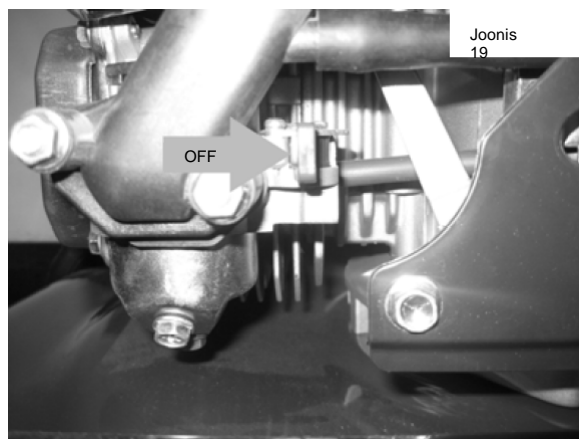

Eemaldage süüteküünal mootorist ja kallake silindrisse supilusikatäis mootoriõli. Tõmmake käivitusnööri ettevaatlikult paar korda mootori ringiajamiseks nii, et õli silindri ja muude osade kaitseks ühtlaselt laiali liiguks. Pange süüteküünal tagasi oma kohale ja keerake kinni.

#### Uue niitmisperioodi alustamine

Eemaldage süüteküünal ja eemaldage selle kontaktidelt väikse vaskharjastega harja abil kõik tahmajäägid. Tõmmake mitu korda käivitusnööri, et õli silindrist välja suruda. Pange süüteküünal tagasi oma kohale ja keerake kinni. Täitke kütusepaak pliivaba bensiiniga (oktaanarv vähemalt 95) ja pange kütusekraan asendisse ON (vt osa 3.21).

## Enne masina transportimist

Puhastage muruniiduk põhjalikult. Tühjendage imipumba abil kütusepaak. Pange kütusekraan asendisse OFF (joonis 19).

Hävitage välja võetud kütus ohutul ja vastutus-tundlikul moel, pidades meeles, et bensiiniaurud võivad tekitada plahvatuse või tulekahju. Laske mootoril käia, kuni kogu alles jäänud kütus on otsas. Laske mootoril jahtuda.

Eemaldage murukoguja. Keerake pisut lahti käepideme kiirlukustit (joonis 20) ja pöörake käepideme ülaosa alla, jälgides samas, et trossid ei kahjustata ei saaks.

Vältige niiduki kriimustumist pannes lainepapi või muu materjali hobade ja mootori vahele.

Tulenevalt niiduki kaalust kasutage kaldteed või paluge niiduki peale- või mahalaadimiseks abi.



Joonis  
20

### 3.33 Muruniiduki hooldus

#### Lõikesüsteem

Enne iga muruniitmist ja pärast seda kontrollige, et tera ja selle kinnituspoldid ning käitusvõll pole kahjustunud või üleliia kulunud. Ärge kunagi üritage kõverat võlli sirgeks ajada. Vahetage kahjustunud, kulunud või väändunud tera nii kiiresti kui võimalik. Kasutage ainult originaalseid või ESPINA poolt lubatud varuosid. Muruniitmisel kostuv tugev vibratsioon on märk lõikesüsteemi kahjustumisest.

**HOIATUS! Väändunud või kahjustunud terast tulenev vibratsioon võib põhjustada niiduki püsivaid kahjustusi. Töötamine väga kulunud teraga kulutab asjatult kütust ja võib tuua kaasa õnnetusi.**

#### Tera teritamine

Parima lõiketulemuse saavutamiseks viige terad vähemalt kord aastas edasimüüja või volitatud hooldusfirma juurde teritamiseks ja tasakaalustamiseks.

#### Tera eemaldamine

Kasutage tera juures töötamisel võimalike vigastuste vältimiseks sobivaid kaitsekindaid. Eemaldage süüteküünla piip ja kallutage niidukit nii, et õhupuhasti ja karburaator jäävad ülespoole.

Hoidke ühe käega terast kinni ning keerake tera kinnituspolt leht- või padrunvõtme abil lahti.

#### Tera paigaldamine

Võimalike vigastuste vältimiseks kasutage tera juures töötamisel sobivaid kaitsekindaid. Eemaldage süüteküünla piip ja kallutage niidukit nii, et õhupuhasti ja karburaator jäävad ülespoole.

Kontrollige, et kõik komponendid (tera, kiil, kinnituspolt, kruvid ja seibid) on oma kohal, puhtad ja heas korras.

Paigutage tera selle kandurile nii, et jahutuslabad näitavad mootori suunas.

Kontrollige tera ja tera ääriku õiget rihti ja asendit. Tera peab asetuma täpselt alusele.

Keerake kõik osi kinnitavad poldid kinni. Tehke lõplik visuaalne ülevaatus ja jälgige, et kõik osad oleks enne kinnituspoltide lõplikku pingutamist oma kohal ja õiges asendis. Hoidke samal ajal teise käega terast tugevasti kinni (vigastuste vältimiseks kasutage kaitsekindaid).

## Süüteküünal

Kontrollige süüteküünalt pärast niiduki esimese viie töötunni möödumist. Seejärel hooldage süüteküünalt iga 25 töötunni järel.

Eemaldage süüteküünla piip (joonis 21) ning keerake seejärel süüteküünal kaasas oleva künlavõtme abil välja (joonis 22).

Puhastage künla otsast nõgi ja kontrollige lehtkaliibriga kontaktide vahet (vahe = 0,7 mm).

Pange hooldatud süüteküünal tagasi oma kohale ja keerake korralikult kinni. Lõpuks asetage oma kohale ka piip.

Kui süüteküünal on kulunud või vigane, vahetage see sama tüüpi või muu antud mootorile sobiva süüteküünla vastu. Paluge vajadusel ESPINA edasimüüjalt lisateavet.



Joonis  
21



Joonis  
22

## Õhufilter

Õhufiltri halb seisukord vähendab mootori võimsust ja mootori kasutusiga, samas halveneb ka mootori käivitumine. Seepärast on oluline õhufiltrit regulaarselt kontrollida, eriti kui kasutate niidukit tolmustes oludes. Kontrollige ja puhastage õhufiltrit iga 25 töötunni järel või sagedamini, kui mootor töötab tolmustes tingimustes.

Eemaldage õhufiltri kaas (joonised 23 ja 24 ning eemaldage ettevaatlikult filterelement. Puhastage filter vähese koguse sooja vee ja paari tilga pesuvahendiga, kuni filter on puhas. Loputage filterelement puhta veega ning pärast seda pressige suurem osa veest välja. Laske padrunil täielikult kuivada.



Joonis  
23



Joonis  
24

**HOIATUS! Ärge kunagi puhastage õhufiltrit bensiini, piirituse või muu vastava lahustiga. Sellised tooted kahjustavad filterelementi.**

Puhastage õhufiltri kaas ja siseosa puhta ebemevaba lapiga. Kandke harja abil ühtlane kiht õli filterelemendi välisküljele (selleks võib kasutada puhast mootoriõli). Pange filter oma pessa ja asetage õhufiltri kaas tagasi oma kohale. Kontrollige, et kõik osad oleks õigesti oma kohal. Kui filterelement on kahjustunud või väga määrdunud, vahetage see uue ESPINA originaalfiltri vastu.

**HOIATUS! Filtri kahjustumise vältimiseks ärge seda väänake.**

Muruniiduk on varustatud kahekordse filtreerimissüsteemiga, mis hõlmab eelfiltrit ja filtrielementi. Eelfiltrit hooldatakse samal moel nagu eelnevalt kirjeldatud filterelementi. Filterelemendi paberit tuleks puhastada tolmuimejaga. Kui see on määrdunud, õline või sisaldab bensiini, vahetage see uue vastu. Puhastage õhufiltri kaas ja siseosa puhta ebemevaba lapiga. Kandke harja abil ühtlane kiht õli filterelemendi välisküljele (selleks võib kasutada puhast mootoriõli). Pange filter oma pessa ja asetage õhufiltri kaas tagasi oma kohale. Kontrollige, et kõik osad oleks õigesti oma kohal.

## **Mootoriõli**

### **Õlitaseme kontrollimine**

Pange muruniiduk tasasele ja kindlale alusele. Keerake õlitäiteava kork (joonis 12) lahti, eemaldage see ja pühkige kuivaks. Pange mõõtevarras tagasi auku, kuni see ulatub täiteava servani, aga ärge korki kinni keerake. Eemaldage mõõtevarras uuesti ja kontrollige õlitaset hoides varrast horisontaalsendis. Õlitase peab jääma mõõtevarda miinimum- ja maksimumtähiste vahele (joonis 13). Vajadusel lisage õli ja korrake eelnimetatud kontrollimist. Mootori kasutamine ilma õlita või liiga vähese õlikogusega võib põhjustada tõsiseid mootori kahjustusi.

### **Õlivahetus**

Esimene õlivahetus tuleb teha pärast esimest 5 töötundi. Seejärel vahetage õli iga 25 töötunni järel või vähemalt kord aastas.

Laske mootoril väljas mõned minutid töötada. See soojendab õli ja muudab selle vedelamaks. **HOIATUS!** Mootori osad võivad muutuda väga kuumaks ja põhjustada tõsiseid põletushaavu.

Eemaldage süüteküünla piip ja keerake õlitäiteava kork lahti. Asetage sobiv anum niiduki õlitäitetoru alla ja kallutage masinat nii, et õhufilter ja karburaator jääks ülespoole. Laske õlil anumasse välja valguda. Pange niiduk tagasi neljale rattale ja täitke mootor uuesti õliga vastavalt osas 3.12 toodud juhiste.

**NB!** Hävitage kasutatud õli hoolikalt ja vastutustundlikult kohalikes ja üleriiklikes eeskirjades ettenähtud moel.

## Jõuülekangetrossi reguleerimine

Kui niiduk on jõuülekandeasendis, lükake jõuülekandehoob täiesti käepideme vastu. Valesti teostatud jõuülekangetrossi reguleerimine võib põhjustada niiduki püsivaid kahjustusi.

Kui jõuülekangetross on liiga pingul, võib jõuülekandehooba olla raske käepideme vastu suruda. Kui aga jõuülekangetross on lõtv, toimib jõuülekanne halvasti ja aeglustab kasutamist.

Reguleerige jõuülekangetrossi pingsust suurendades või vähendades reguleerimisseadme pikkust mutrivõtme abil (joonis 25). Kontrollige jõuülekandehoova tööd ja trossi pingsust. Pärast õige pingsuse saavutamist fikseerige reguleerimisseade stoppermutterite abil.



**NB!** Enne jõuülekandehoova lülitumist peab toimuma vaba liikumine vähemalt 2 cm. Niiduk peaks selle koha ületamisel ühtlaselt edasi liikuma.

### 3.34 Hoolduskeem

Muruniiduki regulaarse hoolduskeemi kokkuvõte

Hooldusvälp	Enne igat niitmishooaega	5 töötunni järel	25 töötunni järel või vähemalt kord aastas enne talve
Osad			
Lõikesüsteem	Kontrollige seisukorda ja puhtust		Teritage ja tasakaalustage tera. Vahetage kulunud või defektiga osad.
Süüteküünal		Kontroll	Puhastage ja kontrollige kontaktide vahet. Vajadusel vahetage küünal uue vastu.
Õhufilter		Kontroll	Puhastage õhufilter. Vajadusel vahetage uue vastu.
Õli	Kontrollige õlitaset	Tühjendage ja vahetage	Tühjendage ja vahetage

#### 4. Tehnilised andmed

Pidevalt toimuva tootearenduse tõttu jätab ESPINA endale õiguse muuta toodete mudelit ja konstruktsiooni ilma eraldi teate või kohustusteta. **Seepärast suhtuge käesoleva kasutusjuhendi tekstidesse ja kirjeldustesse kui üldist teavet andvatesse andmetesse. Need ei ole mingil juhul aluseks ühelegi õigusjärgsele nõudele.**

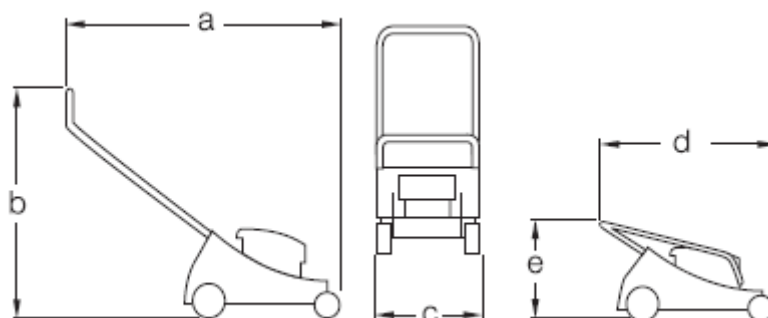

<b>Mudel</b>	<b>XTP101</b>
<b>Masina tüüp</b>	Mootorajamiga muruniiduk
<b>Versioon</b>	Iseliikuv
<b>Töölaius</b>	510 mm (20")
<b>Mootor</b>	550 OHV, 1-silindiline, 4-taktiline, õhkjahutusega
<b>Töömaht</b>	163 cm <sup>3</sup>
<b>Mootori pöörlemiskiirus</b>	3100–3200 p/min
<b>Kütus</b>	Pliivaba bensiini oktaanarvuga vähemalt 95.
<b>Kütusepaagi maht</b>	1 l
<b>Süüde</b>	Elektrooniline
<b>Karburaator / gaasihoova asendid</b>	¾ asend käivitamisel
<b>Käivitussüsteem</b>	Tagasikeriv käivitustross
<b>Mootoriõli</b>	SAE30 (nt Viima väikeseadmete õli WK4T)
<b>Mootoriõli kogus</b>	650 ml
<b>Õhufilter</b>	Paberfilter ja poroloonist eelfilter
<b>Kiirus edaspidi</b>	Üks kiirus
<b>Niitmiskõrguse reguleerimine</b>	Tsentraalne, 10 asendit
<b>Murukoguja maht</b>	60 l
<b>Tühimass</b>	41 kg
<b>Süüteküünal</b>	NGK BPR6ES
<b>Süüteküünla kontaktide vahe</b>	0,6–0,8 mm
<b>Mõõdetud müratase</b>	92.4 dB(A)
<b>Garanteeritud müratase</b>	98 dB(A)
<b>Vibratsioonitase AhW</b>	2,56 m/s <sup>2</sup>
<b>Mõõdud (cm)</b>	a = 1540, b = 1210, c = 560, d = 1010, e = 640



## 5. Veotsing

Probleem	Võimalik põhjus	Lahendus
Mootor ei käivitu.	Gaasihoova vale asend. Süüteküünla rike. Kütusepaak tühi. Kütusepaagi kraan kinni. Süüte viga.	Valige õige asend. Vahetage süüteküünla piip. Täitke kütusepaak. Avage kütusekraan. Võtke ühendust ESPINA edasimüüjaga.
Mootor töötab, aga käivitub raskelt.	Kasutaja juhthoob pole õigesti lülitatud. Mootoriõli viskoossus on kasutustingimuste jaoks liiga kõrge.	Tõmmake juhthoob täiesti peale. Vahetage õli
Jõuülekandehoob liigub, aga ei mõju.	Jõuülekandetross on liiga lõtv. Ülekanderihm on liiga lõtv.	Reguleerige trossi. Võtke ühendust ESPINA edasimüüjaga.
Mootor kuumeneb üle.	Mootori jahutusribid on ummistunud. Õlitase liiga madal.	Puhastage hoolikalt mootori välispinnad. Kontrollige õlitaset.
Niiduk vibreerib tugevasti.	Kruvid või poldid on lahti tulnud. Tera kinnituspolt lahti. Tera kahjustunud või tasakaalustamata.	Pingutage kruvid ja/või poldid. Kontrollige tera kinnituspolti. Vahetage tera.
Mootor töötab ebaühtlaselt.	Õhufilter must. Süüteküünal must. Halva kvaliteediga või vana bensiin.	Puhastage või vahetage õhufilter. Puhastage süüteküünal. Tühjendage kütusepaak ja täitke uuesti pliivaba bensiiniga oktaanarv vähemalt 95.
Mootori võimsus langeb.	Õhufilter must. Gaasihoob kinni jäänud. Mootori kompressioonirike.	Puhastage või vahetage õhufilter. Puhastage karburaator. Võtke ühendust ESPINA edasimüüjaga.
Ebaühtlane või halb niitmislälg ja pikema / madalama muru kolletumine.	Tera on nüri. Lõikekõrgus on liiga madal. Mootori kiirus on liiga madal.	Teritage või vahetage tera. Tõstke niitmiskõrgust. Pange gaasihoob täisgaasile.
Niidetud muru ei liigu piisavalt kogujasse ja/või muru pinnale jääb liiga palju niidetud muru.	Mootori kiirus on liiga madal. Lõikekõrgus on liiga madal. Tera on kulunud või nüri. Lõikesüsteemi ja murukoguja vahel on ummistus või murukoguja on täis.	Pange gaasihoob täisgaasile. Tõstke niitmiskõrgust. Vahetage tera. Puhastage ummistus/murukoguja.

## 6. Keskkonnakaitse

---

ESPINA soovib keskkonnakaitse tagamiseks rakendada järgmisi meetmeid.

- Kasutage alati pliivaba bensiini oktaanarvuga vähemalt 95.
- Pritsmete vältimiseks kasutage kütuse kallamisel letrit.
- Ärge jätke mootorit pikaks ajaks ilma järelevalveta tööle.
- Ärge kütusepaaki üle täitke. Kütuse paisumise tarbeks jätke täiteava servani vähemalt 13 mm ruum.
- Mootoriõli vahetamisel või kütusepaagi tühjendamisel koguge või hävitage kasutatud vedelikud õigesti, ohutult ning vastavalt kohalikele ja üleriiklikele eeskirjadele.
- Hoidke õhufilter ja süüteküünal puhtad ja heas korras.
- Kasutage muruniidukit regulaarselt ja vahetage koheselt defektsed või kulunud osad.
- Kui muruniiduki kasutusiga lõpeb, tagastage see kohalikule ESPINA edasimüüjale taaskasutamiseks.

## 7. Hooldusteenus

---

Lisateavet hooldusteenuse kohta saate võttes ühendust seadme tarnijaga või külastades ESPINA edasimüüja veebilehte (märgitud kasutusjuhendi kaanele).

Tootenumber asub niidukile kinnitatud andmesildil ja käesoleva kasutusjuhendi taga. Kasutage seda numbrit ESPINA edasimüüjaga suhtlemisel või hooldusfirmas remondi- ja hooldustöödel ning varuosade tellimisel.

Kasutage ainult originaal- või ESPINA poolt lubatud varuosi.

## 8. Garantii

---

Muruniidukil on garantii 12 kuud. Garantii algab ostukuupäevast ja garantiitalongina kehtib ostukviitung. Garantiiiga seotud küsimustes võtke ühendust ESPINA edasimüüja või esindajaga ning esitage masina tüüp ja mudeli number ning ostukviitung ja masina seerianumber.

Arvestage, et garantii ei hõlma järgmisi asjaolusid.

- Masina ebasobiv kasutamine ning kasutamine, mille puhul ei järgita kasutusjuhendis nimetatud juhiseid ja soovitusi.
- Halb, vale või ebapiisav hooldus.
- Ebapiisav, üleliigne või vale mootoriõli kasutamine.
- Masina kasutamine väljarentimiseks.
- Masina vale võib ebasobiv paigaldus, seadistamine või käivitamine.
- Transpordi või teisaldamise ajal ilmnunud kahjud.
- Kokkupõrgetest ja kukkumistest tulenevad kahjud.
- Kasutamisest tulenevad muud kaudsed kahjud.
- Tagasisaatmise posti- või pakendikulud (kõik loata saaja kulul saadetud seadmed tagastatakse saatjale avamata kujul).
- Niiduki kuluosad või kulutarvikud, näiteks lõikeketera koos kinnitustega, friksioonketas, õhufilter, mootoriõli, trossid, rattad, rattakaitsed ja laagrid, mootor koos osadega, käigukasti, lõike-seadme korpus, käepidemeid ja juhtimis-seadmeid, murukogujat, turvakaitseid, nende kinnitust, hingemehhanisme jne.

### **GARANTII LÕPEB AUTOMAATSELT JÄRGMISTEL JUHTUDEL.**

- Masina juures tehakse ilma ESPINA loata muudatusi.
- Masinat kasutatakse valesti või omanik/kasutaja ei järgi kasutusjuhendi nõuandeid ja ettekirjutusi ja/või kohalikke või üleriiklikke eeskirju.
- Masina külge paigaldatakse mitteoriginaalseid või ESPINA heakskiitu mitteomavaid osi.